

Art.Nr.  
5909304900  
AusgabeNr.  
5909304900\_0003  
Rev.Nr.  
14/09/2023

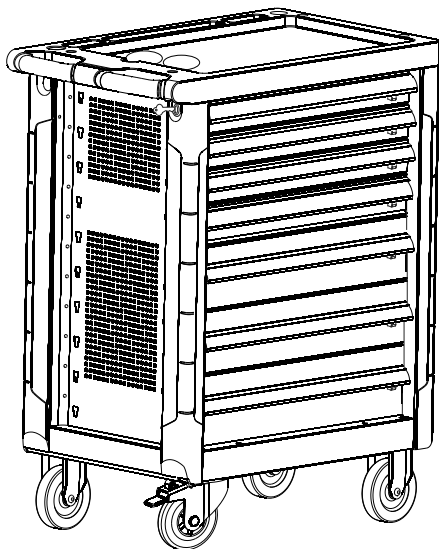

# TW1000

DE	<b>Werkstattwagen</b> Originalbetriebsanleitung	4
GB	<b>Workshop trolley</b> Translation of original instruction manual	12
FR	<b>Servante d'atelier</b> Traduction des instructions d'origine	18
IT	<b>Carrello portaoggetti da officina</b> La traduzione dal manuale di istruzioni originale	24
NL	<b>Werkplaatswagen</b> Vertaling van de originele gebruikshandleiding	30
ES	<b>Carro-taller</b> Traducción del manual de instrucciones original	36
PT	<b>Carro de oficina</b> Tradução do manual de operação original	42
CZ	<b>Dílenský vozík</b> Překlad originálního návodu k obsluze	48
SK	<b>Dielenský vozík</b> Preklad originálneho návodu na obsluhu	54
HU	<b>Műhelykocsi</b> Eredeti használati utasítás fordítása	60

PL	<b>Wózek warsztatowy</b> Tłumaczenie oryginalnej instrukcji obsługi	66
HR	<b>Radionička kolica</b> Prijevod originalnog priručnika za uporabu	73
SI	<b>Delavniški voziček za orodje</b> Prevod originalnih navodil za uporabo	79
EE	<b>Töökojakäru</b> Originaalkäätusjuhendi tõlge	85
LT	<b>Dirbtuvių vežimėlis</b> Originalios naudojimo instrukcijos vertimas	91
LV	<b>Servisa instrumentu raņiņi</b> Oriģinālās lietošanas instrukcijas tulkojums	97
SE	<b>Verkstadsvagn</b> Översättning av original-bruksanvisning	103
FI	<b>Työkaluvaunu</b> Käännös alkuperäisestä käyttöohjeesta	109
DK	<b>Værkstedsvogn</b> Oversættelse fra den oprindelige betjeningsvejledning	115

Nachdrucke, auch auszugsweise, bedürfen der Genehmigung.  
Technische Änderungen vorbehalten. Abbildungen beispielhaft!



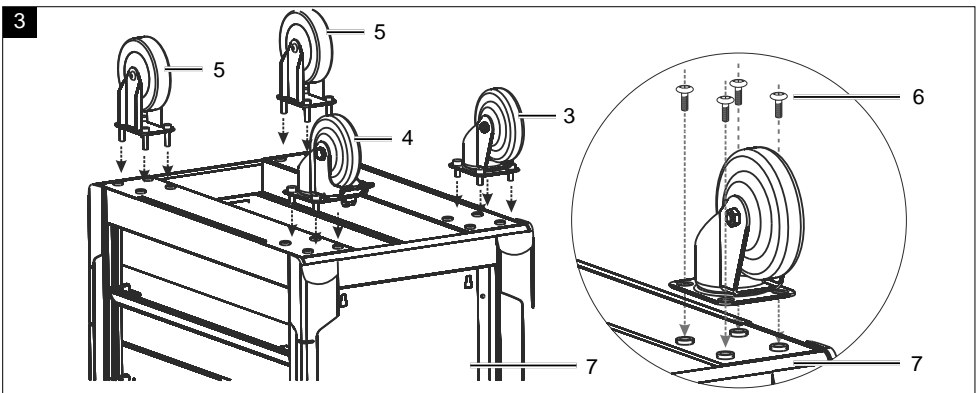
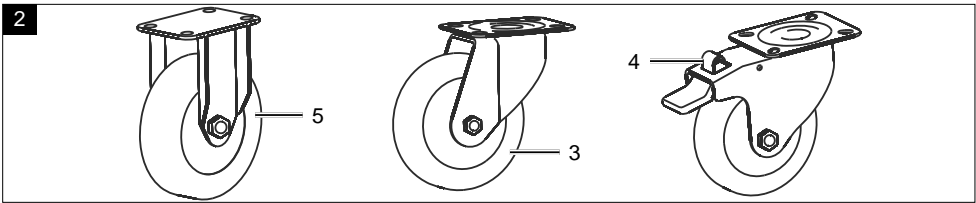
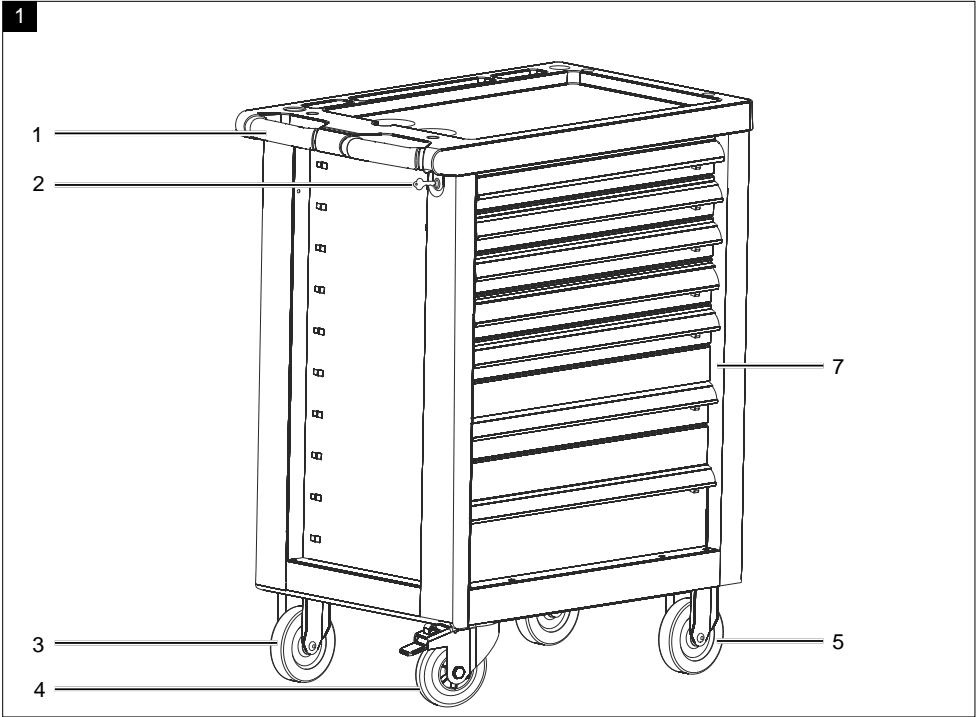









**Inhaltsverzeichnis:****Seite:**

1.	Einleitung.....	6
2.	Gerätebeschreibung .....	6
3.	Lieferumfang .....	6
4.	Bestimmungsgemäße Verwendung .....	6
5.	Sicherheitshinweise .....	7
6.	Technische Daten .....	7
7.	Vor Inbetriebnahme .....	7
8.	Aufbau und Bedienung .....	8
9.	Reinigung und Lagerung .....	8
10.	Entsorgung und Wiederverwertung .....	9
11.	Konformitätserklärung .....	122

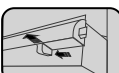
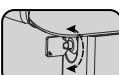
## Erklärung der Symbole auf dem Gerät

	<p>Warnung - Zur Verringerung des Verletzungsrisikos Bedienungsanleitung lesen.</p>
	<p>Warnung - Öffnen Sie immer nur eine Schublade.</p>
	<p>Warnung - Nicht mehr als 5° neigen.</p>
	<p>Die maximale zulässige Belastung des Werkstattwagens beträgt 450 kg.</p>
	<p>Die maximale zulässige Belastung der Schublade beträgt 15 / 20 kg.</p>
	<p>Bremse Öffnen / Schließen</p>
	<p>Schublade Öffnen / Schließen</p>
	<p>Werkstattwagen Sperren / Entsperrern</p>
	<p>Das Produkt entspricht den geltenden europäischen Richtlinien.</p>
<p><b>⚠ Achtung!</b></p>	<p>In dieser Bedienungsanleitung haben wir Stellen, die Ihre Sicherheit betreffen, mit diesem Zeichen versehen.</p>

## 1. Einleitung

### Hersteller:

Scheppach GmbH  
Günzburger Straße 69  
D-89335 Ichenhausen

### Verehrter Kunde,

Wir wünschen Ihnen viel Freude und Erfolg beim Arbeiten mit Ihrem neuen Gerät.

### Hinweis:

Der Hersteller dieses Gerätes haftet nach dem geltenden Produkthaftungsgesetz nicht für Schäden, die an diesem Gerät oder durch dieses Gerät entstehen bei:

- unsachgemäßer Behandlung,
- Nichtbeachtung der Bedienungsanweisung,
- Reparaturen durch Dritte, nicht autorisierte Fachkräfte,
- Einbau und Austausch von nicht originalen Ersatzteilen,
- nicht bestimmungsgemäßer Verwendung.

### Beachten Sie:

Lesen Sie vor der Montage und vor Inbetriebnahme den gesamten Text der Bedienungsanleitung durch.

Diese Bedienungsanleitung soll es Ihnen erleichtern, Ihr Gerät kennenzulernen und dessen bestimmungsgemäßen Einsatzmöglichkeiten zu nutzen.

Die Bedienungsanleitung enthält wichtige Hinweise, wie Sie mit dem Gerät sicher, fachgerecht und wirtschaftlich arbeiten, und wie Sie Gefahren vermeiden, Reparaturkosten sparen, Ausfallzeiten verringern und die Zuverlässigkeit und Lebensdauer des Gerätes erhöhen.

Zusätzlich zu den Sicherheitsbestimmungen dieser Bedienungsanleitung müssen Sie unbedingt die für den Betrieb des Gerätes geltenden Vorschriften Ihres Landes beachten.

Bewahren Sie die Bedienungsanleitung, in einer Plastikhülle geschützt vor Schmutz und Feuchtigkeit, bei dem Gerät auf. Sie muss von jeder Bedienungsperson vor Aufnahme der Arbeit gelesen und sorgfältig beachtet werden. An dem Gerät dürfen nur Personen arbeiten, die im Gebrauch des Gerätes unterwiesen und über die damit verbundenen Gefahren unterrichtet sind. Das geforderte Mindestalter ist einzuhalten.

Neben den in dieser Bedienungsanleitung enthaltenen Sicherheitshinweisen und den besonderen Vorschriften Ihres Landes sind die für den Betrieb von baugleichen Maschinen allgemein anerkannten technischen Regeln zu beachten.

Wir übernehmen keine Haftung für Unfälle oder Schäden, die durch Nichtbeachten dieser Anleitung und den Sicherheitshinweisen entstehen.

## 2. Gerätebeschreibung

1. Handgriff
2. Schlüssel
3. Lenkrolle
4. Lenkrolle mit Bremse
5. Feststehendes Rad

## 3. Lieferumfang

- Werkstattwagen
- Lenkrolle
- Lenkrolle mit Bremse
- Feststehende Räder
- Befestigungsschrauben
- Schlüssel
- Bedienungsanleitung

## 4. Bestimmungsgemäße Verwendung

Der Wagen ist ausschließlich zum Aufbewahren von Werkzeug mit einer maximalen Last von 450 kg konzipiert. Er ist ausschließlich für den Privatgebrauch im Innenbereich bestimmt und nicht für gewerbliche Anwendungen geeignet.

Verwenden Sie den Wagen nur wie in dieser Bedienungsanleitung beschrieben. Jede andere Verwendung gilt als nicht bestimmungsgemäß und kann zu Sachschäden oder sogar zu Personenschäden führen. Der Wagen ist kein Kinderspielzeug.

Der Hersteller oder Händler übernimmt keine Haftung für Schäden, die durch nicht bestimmungsgemäßen oder falschen Gebrauch entstanden sind.

Bitte beachten Sie, dass unsere Geräte bestimmungsgemäß nicht für den gewerblichen, handwerklichen oder industriellen Einsatz konstruiert wurden. Wir übernehmen keine Gewährleistung, wenn das Gerät in Gewerbe-, Handwerks- oder Industriebetrieben sowie bei gleichzusetzenden Tätigkeiten eingesetzt wird.

## 5. Sicherheitshinweise

### Verletzungsgefahr!

Bei unsachgemäßer Verwendung des Wagens besteht ein erhöhtes Verletzungsrisiko.

- Kontrollieren Sie den Wagen vor jedem Gebrauch. Verwenden Sie den Wagen nicht, wenn er beschädigt ist.
- Bewegen Sie den Wagen nur durch Schieben an einen anderen Ort. Ziehen Sie den Wagen nicht, um Verletzungen zu vermeiden.
- Achten Sie beim Aufstellen immer auf einen sicheren Stand des Universal-Maschinenuntergestells.
- Klettern oder stellen Sie sich nicht auf den Wagen.
- Schließen und verriegeln Sie alle Schubladen, bevor Sie den Wagen schieben. Die Schubladen können sich sonst beim Schieben öffnen, sodass der Wagen instabil wird.
- Überlasten Sie nicht die Schubladen des Wagens.
- Halten Sie den Wagen von Kindern fern. Lassen Sie Kinder in der Nähe des Wagens nicht unbeaufsichtigt.
- Halten Sie Kinder während der Montage des Wagens fern. Zu diesem Produkt gehören Schrauben und andere Kleinteile. Diese können zur Erstickung führen, wenn sie verschluckt oder eingeatmet werden.
- Der Wagen ist bei voller Beladung sehr schwer. Bei unsachgemäßem Öffnen besteht Kippgefahr. Öffnen Sie nie mehrere Schubladen gleichzeitig.
- Montieren Sie den Wagen nicht auf einem beweglichen Gegenstand, um ein Kippen zu verhindern.
- Warnhinweis: Nur auf festen, ebenen Untergrund aufstellen und verfahren. Der Wagen kann instabil werden und umkippen, wenn er auf geneigtem Untergrund aufbewahrt oder geschoben wird.
- Blockieren Sie immer die drehbaren Rollen, nachdem der Wagen an den gewünschten Ort geschoben wurde, um ein Wegrollen des Wagens zu verhindern.
- Nehmen Sie keinerlei Veränderungen am Wagen vor. Schweißen Sie beispielsweise keine externen Stangen an, und bringen Sie keine elektrischen Geräte am Wagen an.
- Befestigen oder montieren Sie den Wagen nicht an einem Fahrzeug. Ziehen Sie den Wagen nicht mit einem Fahrzeug.
- Verwenden Sie nur original Ersatzteile und Zubehör.

Bewahren Sie diese Sicherheitshinweise gut auf.

Beachten Sie alle Sicherheitshinweise. Wenn Sie die Sicherheitshinweise missachten, gefährden Sie sich und andere.

## 6. Technische Daten

Gesamt	780 x 460 x 970 mm
Kleine Schublade Traglast	533 x 58 x 391 mm 15 kg
Mittlere Schublade Traglast	533 x 128 x 391 mm 20 kg
Große Schublade Traglast	533 x 195 x 391 mm 20 kg
Gewicht ohne Werkzeuge	53 kg
Gewicht	65,5 kg
max. Traglast	450 kg

Technische Änderungen vorbehalten!

## 7. Vor Inbetriebnahme

Überprüfen Sie die Vorrichtung auf Transportschäden. Etwaige Schäden sofort dem Transportunternehmen melden, mit dem die Vorrichtung angeliefert wurde.

- Öffnen Sie die Verpackung und nehmen Sie die Vorrichtung vorsichtig heraus.
- Entfernen Sie das Verpackungsmaterial sowie Verpackungs-/ und Transportsicherungen (falls vorhanden).
- Überprüfen Sie, ob der Lieferumfang vollständig ist.
- Kontrollieren Sie die Vorrichtung und die Zubehörteile auf Transportschäden.
- Bewahren Sie die Verpackung nach Möglichkeit bis zum Ablauf der Garantiezeit auf.

### ACHTUNG!

**Vorrichtung und Verpackungsmaterialien sind kein Kinderspielzeug! Kinder dürfen nicht mit Kunststoffbeuteln, Folien und Kleinteilen spielen! Es besteht Verschluckungs- und Erstickungsgefahr!**

## 8. Aufbau und Bedienung

### ⚠ ACHTUNG!

**Vor der Inbetriebnahme das Gerät unbedingt komplett montieren!**

Der Werkstattwagen ist größtenteils montiert, Sie müssen lediglich die Räder wie folgt montieren:

#### Montage Räder (Abb. 1-3)

- Entfernen Sie zuerst das mitgelieferte Werkzeug aus dem Wagen.
- Montieren Sie den Wagen auf einer ausreichend großen und kratzfesten Oberfläche. Polstern Sie den Wagen bei Bedarf mit dem Verpackungsmaterial ab, um ein Zerkratzen der lackierten Oberfläche zu verhindern.
- Drehen Sie den Werkstattwagen um und montieren Sie die Räder wie folgt.
- Platzieren Sie die feststehenden Rollen (5) am hinterem Ende und die drehbaren Rollen (3, 4) am vorderen Ende (Griff Seite (1)) des Wagens. Richten Sie die Löcher an den Rollen mit den Löchern am Wagen aus.
- Befestigen Sie die Rollen mithilfe eines Inbusschlüssels an der Unterseite des Wagens. Verwenden Sie dafür die mitgelieferten Schrauben.

#### Bedienung Spannungsprüfer (125 bis 250 V~)

Zum Feststellen von Wechselspannung. Die auf dem Spannungsprüfer angegebenen Spannungen sind Nennspannungen.

### ⚠ ACHTUNG! Lebensgefahr durch Stromschlag!

- Den Spannungsprüfer nur zum Prüfen von Spannung benutzen.
- Den Spannungsprüfer ausschließlich im Spannungsbereich von 125 bis 250 Volt ~ benutzen.
- Schadhafte Spannungsprüfer, deren Funktion und/oder Sicherheit offensichtlich beeinträchtigt ist, dürfen nicht verwendet werden.
- Den Spannungsprüfer nur im Trockenen benutzen.
- Der Spannungsprüfer darf unter Einwirkung von Niederschlägen, z.B. Tau oder Regen nicht benutzt werden.

**⚠ ACHTUNG! Den Spannungsprüfer niemals als Schraubendreher an unter Spannung stehenden Anlageteilen benutzen.**

**Vor jeder Anwendung:**

1. Isolierungsmantel des Spannungsprüfers auf Beschädigungen prüfen. Beschädigten Spannungsprüfer nicht verwenden.
2. Funktion der Glühlampe des Spannungsprüfers an einer angeschlossenen Steckdose prüfen. Beschädigten oder funktionsgestörten Spannungsprüfer entsorgen.

**⚠ WARNUNG! Das Nichtwahrnehmen der Leuchtanzeige garantiert keine Spannungsfreiheit.**

**Durch folgende Faktoren kann die Wahrnehmbarkeit der Leuchtanzeige beeinträchtigt werden:**

- Ungünstige Beleuchtungsverhältnisse, z.B. bei Sonnenlicht
- Temperaturen außerhalb des Bereiches von  $-10\text{ °C}$  bis  $+50\text{ °C}$
- Frequenzen außerhalb des Bereiches von 50 bis 500 Hz
- Ungünstige Standorte wie z.B. auf Holztrittleitern, isolierenden Fußbodenbelägen und in nicht betriebsmäßig geerdeten Wechselspannungsnetzen

**Um festzustellen, ob eine Wechselspannung anliegt, folgende Schritte ausführen:**

1. Halten Sie die Spitze des Spannungsprüfers an einen Kontakt der elektrischen Leitung und
2. Berühren Sie das andere Ende des Spannungsprüfers mit einem Finger.

Liegt Wechselspannung an, leuchtet die Glühlampe.

## 9. Reinigung und Lagerung

### 1. Reinigung

#### Beschädigungsgefahr!

Wenn Sie den Wagen nicht ordnungsgemäß reinigen, können Sie ihn beschädigen.

- Verwenden Sie keine aggressiven, scheuernden Reinigungsmittel und keine Reinigungsmittel auf Lösungsmittel-, Säure- oder Chlorbasis.
- Verwenden Sie keine Bürsten mit Metall- oder Nylonbürsten, keine scharfen oder metallischen Reinigungsutensilien wie Messer, harte Spachtel oder dergleichen.
- Verwenden Sie zum Reinigen des Wagens ein mildes Reinigungsmittel und ein weiches sauberes Tuch. Lassen Sie den Wagen nach der Reinigung vollständig trocknen.
- Entfernen Sie Schmiermittel und Öl mit einem nicht entflammaren Reinigungsmittel.



## Reinigung Spannungsprüfer

Falls der Spannungsprüfer während des normalen Gebrauchs verschmutzt wird, darf er nur mit einem feuchten Lappen und einem Haushaltsreiniger gereinigt werden. Aggressive Lösungsmittel dürfen zur Reinigung nicht verwendet werden.

## 2. Lagerung

### ⚠ Achtung!

Wenn Sie den Wagen feucht aufbewahren, kann sich Rost bilden. Dadurch kann die Funktionalität oder Tragfähigkeit des Wagens dauerhaft und irreparabel beeinträchtigt werden.

- Schützen Sie den Wagen vor Feuchtigkeit, direktem Sonnenlicht und Frost.
- Bewahren Sie den Wagen an einem trockenen Ort auf.
- Halten Sie den Wagen von Kindern fern.

### Aufbewahrung Spannungsprüfer

- Den Spannungsprüfer nicht dem direkten Sonnenlicht aussetzen.
- Wenn der Spannungsprüfer in Übereinstimmung mit der Bedienungsanleitung benutzt wird, ist keine Wartung erforderlich.
- Sollte der Spannungsprüfer einmal nicht korrekt funktionieren, so senden Sie ihn an die Service-Abteilung ein, die eine Reparatur durchführt.

### Service-Informationen

Ersatzteile und Zubehör erhalten Sie in unserem Service-Center. Scannen Sie hierzu den QR-Code auf der Titelseite.

## 10. Entsorgung und Wiederverwertung

### Hinweise zur Verpackung



Die Verpackungsmaterialien sind recycelbar. Bitte Verpackungen umweltgerecht entsorgen.

### Hinweise zum Elektro- und Elektronikgerätegesetz (ElektroG)



**Elektro- und Elektronik-Altgeräte gehören nicht in den Hausmüll, sondern sind einer getrennten Erfassung bzw. Entsorgung zuzuführen!**

- Altbatterien oder -akkus, welche nicht fest im Altgerät verbaut sind, müssen vor Abgabe zerstörungsfrei entnommen werden! Deren Entsorgung wird über das Batteriegesetz geregelt.
- Besitzer bzw. Nutzer von Elektro- und Elektronikgeräten sind nach deren Gebrauch gesetzlich zur Rückgabe verpflichtet.
- Der Endnutzer trägt die Eigenverantwortung für das Löschen seiner personenbezogenen Daten auf dem zu entsorgenden Altgerät!
- Das Symbol der durchgestrichenen Mülltonne bedeutet, dass Elektro- und Elektronikaltgeräte nicht über den Hausmüll entsorgt werden dürfen.
- Elektro- und Elektronikaltgeräte können bei folgenden Stellen unentgeltlich abgegeben werden:
  - Öffentlich-rechtliche Entsorgungs- bzw. Sammelstellen (z. B. kommunale Bauhöfe)
  - Verkaufsstellen von Elektrogeräten (stationär und online), sofern Händler zur Rücknahme verpflichtet sind oder diese freiwillig anbieten.
  - Bis zu drei Elektroaltgeräte pro Geräteart, mit einer Kantenlänge von maximal 25 Zentimetern, können Sie ohne vorherigen Erwerb eines Neugerätes vom Hersteller kostenfrei bei diesem abgeben oder einer anderen autorisierten Sammelstelle in Ihrer Nähe zuführen.
  - Weitere ergänzende Rücknahmebedingungen der Hersteller und Vertrieber erfahren Sie beim jeweiligen Kundenservice.
- In Falle der Anlieferung eines neuen Elektrogerätes durch den Hersteller an einen privaten Haushalt, kann dieser die unentgeltliche Abholung des Elektroaltgerätes, auf Nachfrage vom Endnutzer, veranlassen. Setzen Sie sich hierzu mit dem Kundenservice des Herstellers in Verbindung.
- Diese Aussagen gelten nur für Geräte, die in den Ländern der Europäischen Union installiert und verkauft werden und die der Europäischen Richtlinie 2012/19/EU unterliegen. In Ländern außerhalb der Europäischen Union können davon abweichende Bestimmungen für die Entsorgung von Elektro- und Elektronik-Altgeräten gelten.

# Garantiebedingungen

Revisionsdatum 26.11.2021

## Sehr geehrte Kundin, sehr geehrter Kunde,

unsere Produkte unterliegen einer strengen Qualitätskontrolle. Sollte ein Gerät dennoch nicht einwandfrei funktionieren, bedauern wir dies sehr und bitten Sie, sich an unseren Servicecenter unter der unten angegebenen Adresse zu wenden. Gerne stehen wir Ihnen auch telefonisch über die Servicenummer zur Verfügung. Die nachfolgenden Hinweise sollen Ihnen für eine problemlose Bearbeitung und Regulierung im Schadensfall dienen.

## Für die Geltendmachung von Garantieansprüchen - innerhalb Deutschland - gilt folgendes:

1. **Diese Garantiebedingungen** regeln unsere zusätzlichen Hersteller-Garantieleistungen für Käufer (private Endverbraucher) von Neugeräten. Die gesetzlichen Gewährleistungsansprüche werden von dieser Garantie nicht berührt. Für diese ist der Händler zuständig, bei dem Sie das Produkt erworben haben.
2. **Die Garantieleistung** erstreckt sich ausschließlich auf Mängel an einem von Ihnen erworbenen neuen Gerät, die auf einem Material- oder Herstellungsfehler beruhen und ist - nach unserer Wahl - auf die unentgeltliche Reparatur solcher Mängel oder den Austausch des Gerätes beschränkt (ggf. auch Austausch mit einem Nachfolgemodell). Ersetzte Geräte oder Teile gehen in unser Eigentum über. Bitte beachten Sie, dass unsere Geräte bestimmungsgemäß nicht für den gewerblichen, handwerklichen oder beruflichen Einsatz konstruiert wurden. Ein Garantiefall kommt daher nicht zustande, wenn das Gerät innerhalb der Garantiezeit in Gewerbe-, Handwerks- oder Industriebetrieben verwendet wurde oder einer gleichzusetzenden Beanspruchung ausgesetzt war.
3. **Von unseren Garantieleistungen ausgenommen sind:**
  - Schäden am Gerät, die durch Nichtbeachtung der Montageanleitung, nicht fachgerechte Installation, Nichtbeachtung der Bedienungsanleitung (z.B. Anschluss an eine falsche Netzspannung oder Stromart) bzw. der Wartungs- und Sicherheitsbestimmungen oder durch Einsatz des Gerätes unter ungeeigneten Umweltbedingungen sowie durch mangelnde Pflege und Wartung entstanden sind.
  - Schäden am Gerät, die durch missbräuchliche oder unsachgemäße Anwendungen (wie z.B. Überlastung des Gerätes oder Verwendung von nicht zugelassenen Werkzeugen bzw. Zubehör), Eindringen von Fremdkörpern in das Gerät (wie z.B. Sand, Steine oder Staub), Transportschäden, Gewaltanwendung oder Fremdeinwirkungen (wie z. B. Schäden durch Herunterfallen) entstanden sind.
  - Schäden am Gerät oder an Teilen des Gerätes, die auf einen bestimmungsgemäßen, üblichen (betriebsbedingten) oder sonstigen natürlichen Verschleiß zurückzuführen sind sowie Schäden und/oder Abnutzung von Verschleißteilen.
  - Mängel am Gerät, die durch Verwendung von Zubehör-, Ergänzungs- oder Ersatzteilen verursacht wurden, die keine Originalteile sind oder nicht bestimmungsgemäß verwendet werden.
  - Geräte, an denen Veränderungen oder Modifikationen vorgenommen wurden.
  - Geringfügige Abweichungen von der Soll-Beschaffenheit, die für Wert und Gebrauchstauglichkeit des Gerätes unerheblich sind.
  - Geräte an denen eigenmächtig Reparaturen oder Reparaturen, insbesondere durch einen nicht autorisierten Dritten, vorgenommen wurden.
  - Wenn die Kennzeichnung am Gerät bzw. die Identifikationsinformationen des Produktes (Maschinenaufkleber) fehlen oder unlesbar sind.
  - Geräte die eine starke Verschmutzung aufweisen und daher vom Servicepersonal abgelehnt werden.

Schadensersatzansprüche sowie Folgeschäden sind von dieser Garantieleistung generell ausgeschlossen.
4. **Die Garantiezeit** beträgt regulär **24 Monate\*** (12 Monate bei Batterien / Akkus) und beginnt mit dem Kaufdatum des Gerätes. Maßgeblich ist das Datum auf dem Original-Kaufbeleg. Garantieansprüche müssen jeweils nach Kenntniserlangung unverzüglich erhoben werden. Die Geltendmachung von Garantieansprüchen nach Ablauf der Garantiezeit ist ausgeschlossen. Die Reparatur oder der Austausch des Gerätes führt weder zu einer Verlängerung der Garantiezeit noch wird eine neue Garantiezeit durch diese Leistung für das Gerät oder für etwaige eingebaute Ersatzteile in Gang gesetzt. Dies gilt auch bei Einsatz eines Vor-Ort-Services. Das betroffene Gerät ist in gesäubertem Zustand zusammen mit einer Kopie des Kaufbelegs, - hierin enthalten die Angaben zum Kaufdatum und der Produktbezeichnung - der Kundendienststelle vorzulegen bzw. einzusenden. Wird ein Gerät unvollständig, ohne den kompletten Lieferumfang eingeschendet, wird das fehlende Zubehör wertmäßig in Anrechnung / Abzug gebracht, falls das Gerät ausgetauscht wird oder eine Rückerstattung erfolgt. Teilweise oder komplett zerlegte Geräte können nicht als Garantiefall akzeptiert werden. Bei nicht berechtigter Reklamation bzw. außerhalb der Garantiezeit trägt der Käufer generell die Transportkosten und das Transportrisiko. **Einen Garantiefall melden Sie bitte vorab bei der Servicestelle (s.u.) an.** In der Regel wird vereinbart, dass das defekte Gerät mit einer kurzen Beschreibung der Störung per Abhol-Service (nur in Deutschland) oder - im Reparaturfall außerhalb des Garantiezeitraums - ausreichend frankiert, unter Beachtung der entsprechenden Verpackungs- und Versandrichtlinien, an die unten angegebene Serviceadresse eingeschendet wird. **Beachten Sie bitte, dass Ihr Gerät (modellabhängig) bei Rücklieferung, aus Sicherheitsgründen - frei von allen Betriebsstoffen ist.** Das an unser Service-Center eingeschickte Produkt, muss so verpackt sein, dass Beschädigungen am Reklamationsgerät auf dem Transportweg vermieden werden. Nach erfolgter Reparatur / Austausch senden wir das Gerät frei an Sie zurück. Können Produkte nicht repariert oder ausgetauscht werden, kann nach unserem eigenen freien Ermessen ein Geldbetrag bis zur Höhe des Kaufpreises des mangelhaften Produkts erstattet werden, wobei ein Abzug aufgrund von Abnutzung und Verschleiß berücksichtigt wird. Diese Garantieleistungen gelten nur zugunsten des privaten Erstkäufers und sind nicht abtret- oder übertragbar.

5. Für die Geltendmachung Ihres Garantieanspruches **kontaktieren Sie bitte unser Service-Center.**

Bitte verwenden Sie vorzugsweise unser Formular auf unserer

Homepage: <https://www.scheppach.com/de/service>

Bitte senden Sie uns keine Geräte ohne vorherige Kontaktaufnahme und Anmeldung bei unserem Service-Center.

Für die Inanspruchnahme dieser Garantieversprechen ist der Erstkontakt mit unserem Service-Center zwingende Voraussetzung.

6. **Bearbeitungszeit** - Im Regelfall erledigen wir Reklamationsendungen innerhalb 14 Tagen nach Eingang in unserem Service-Center.

Sollte in Ausnahmefällen die genannte Bearbeitungszeit überschritten werden, so informieren wir Sie rechtzeitig.

7. **Verschleißteile** - Verschleißteile sind: a) mitgelieferte, an- und/oder eingebaute Batterien / Akkus sowie b) alle modellabhängigen Verschleißteile (siehe Bedienungsanleitung). Von der Garantieleistung ausgeschlossen sind tief entladene bzw. an Gehäuse und oder Batteriepolen beschädigte Batterien / Akkus.

8. **Kostenvorschlag** - Von der Garantieleistung nicht oder nicht mehr erfasste Geräte reparieren wir gegen Berechnung. Auf Nachfrage bei unserem Service-Center können Sie die defekten Geräte für einen Kostenvorschlag einsenden und ggf. dem Service-Center schriftlich (per Post, eMail) die Reparaturfreigabe erteilen. Ohne Reparaturfreigabe erfolgt keine weitere Bearbeitung.

9. **Andere Ansprüche**, als die oben genannten, können nicht geltend gemacht werden.

Die **Garantiebedingungen** gelten nur in der jeweils aktuellen Fassung zum Zeitpunkt der Reklamation und können ggf. unserer Homepage ([www.scheppach.com](http://www.scheppach.com)) entnommen werden.

Bei Übersetzungen ist stets die deutsche Fassung maßgeblich.

**Scheppach GmbH · Günzburger Str. 69 · 89335 Ichenhausen (Deutschland) · [www.scheppach.com](http://www.scheppach.com)**

Telefon: +800 4002 4002 (Service-Hotline/Freecall Rufnummer dt. Festnetz\*\*) · Telefax +49 [0] 8223 4002 20 · E-Mail: [service@scheppach.com](mailto:service@scheppach.com)

· Internet: <http://www.scheppach.com>



**Ersatzteile  
Zubehör**



**Reparatur**



**Kontakt**



**Dokumente**

\* Produktabhängig auch über 24 Monate; länderbezogen können erweiterte Garantieleistungen gelten

\*\* Verbindungskosten: kostenlos aus dem deutschen Festnetz

Änderungen dieser Garantiebedingungen ohne Voranmeldung behalten wir uns jederzeit vor.

<b>Table of contents:</b>	<b>Page:</b>
1. Introduction .....	14
2. Layout .....	14
3. Scope of delivery .....	14
4. Intended use .....	14
5. Safety information.....	15
6. Technical data.....	15
7. Before starting the equipment .....	15
8. Attachment and operation .....	15
9. Cleaning and storage.....	16
10. Disposal and recycling.....	17
11. Declaration of conformity .....	122

## Explanation of the symbols on the equipment

	<p>Read the operating instructions to reduce the risk of injury.</p>
	<p>Warning - Always only open one drawer.</p>
	<p>Warning - Do not tilt more than 5°.</p>
	<p>The maximum permitted load of the workshop trolley is 450 kg.</p>
	<p>The maximum permitted load of the drawer is 15 / 20 kg.</p>
	<p>Releasing/engaging the brake</p>
	<p>Releasing/engaging the drawer</p>
	<p>Workshop trolley lock / unlock</p>
	<p>The product complies with the applicable European directives.</p>
<p><b>⚠ Attention!</b></p>	<p>We have marked points in these operating instructions that impact your safety with this symbol.</p>

## 1. Introduction

### Manufacturer:

Scheppach GmbH  
Günzburger Straße 69  
D-89335 Ichenhausen

### Dear customer,

We hope your new tool brings you much enjoyment and success.

### Note:

According to the applicable product liability laws, the manufacturer of the device does not assume liability for damages to the product or damages caused by the product that occurs due to:

- Improper handling,
- Non-compliance of the operating instructions,
- Repairs by third parties, not by authorized service technicians,
- Installation and replacement of non-original spare parts,
- Application other than specified.

### We recommend:

Read through the complete text in the operating instructions before installing and commissioning the device. The operating instructions are intended to help the user to become familiar with the machine and take advantage of its application possibilities in accordance with the recommendations. The operating instructions contain important information on how to operate the machine safely, professionally and economically, how to avoid danger, costly repairs, reduce downtimes and how to increase reliability and service life of the machine.

In addition to the safety regulations in the operating instructions, you have to meet the applicable regulations that apply for the operation of the machine in your country. Keep the operating instructions package with the machine at all times and store it in a plastic cover to protect it from dirt and moisture. Read the instruction manual each time before operating the machine and carefully follow its information. The machine can only be operated by persons who were instructed concerning the operation of the machine and who are informed about the associated dangers. The minimum age requirement must be complied with.

In addition to the safety notices contained in this operating manual and the particular instructions for your country, the generally recognised technical regulations for the operation of identical devices must be complied with.

We accept no liability for damage or accidents which arise due to non-observance of these instructions and the safety information.

## 2. Layout

1. Handle
2. Key
3. Castor
4. Castor with brake
5. Fixed wheel

## 3. Scope of delivery

- Workshop trolley
- Castor
- Castor with brake
- Fixed wheels
- Fastening screws
- Key
- Operating Manual

## 4. Intended use

The trolley is designed solely for the storing of tools with a maximum load of 450 kg. It is solely intended for private use indoors and is not suitable for commercial applications.

Only use the trolley as described in this operating manual. Any other use is considered unintended use and can lead to damage or even injury. The trolley is not a toy.

The manufacturer or dealer assumes no liability for damage caused by unintended or improper use.

Please note that our equipment has not been designed for use in commercial, trade or industrial applications. Our warranty will be voided if the equipment is used in commercial, trade or industrial businesses or for equivalent purposes.

## 5. Safety information

### Risk of injury!

Improper use of the trolley increases the risk of injury.

- Always check the trolley before use. Do not use the trolley if it is damaged.
- Only move the trolley by pushing it to another location. To avoid injury, do not pull the trolley
- Always ensure the workshop trolley is secure when setting it up.
- Do not climb or stand on the trolley.
- Close and lock all of the drawers before pushing the trolley. Otherwise, the drawers could open while pushing so that the trolley becomes unstable.
- Do not overload the drawers of the trolley.
- Keep the trolley away from children. Do not leave the trolley unattended in the vicinity of children.
- Keep children away whilst assembling the trolley. This product includes screws and other small parts. These could cause asphyxiation if they are swallowed or inhaled.
- The trolley is very heavy when fully loaded. There is a risk of tipping in the event of improper opening. Do not open multiple drawers at the same time.
- Do not assemble the trolley on a moveable object to avoid tipping.
- Warning: Only position and operate on a solid, level surface. The trolley can become unstable and tip over if it is kept or pushed on a sloping surface.
- Always block the rotatable castors after the trolley has been pushed to the desired location to prevent the trolley from rolling away.
- Do not make any changes to the trolley. For example, do not weld any external bars and do not attach any electrical devices to the trolley.
- Do not attach or mount the trolley to a vehicle. Do not pull the trolley with a vehicle.
- Only use original spare parts and accessories.

Store these safety instructions safely.

Observe all safety instructions. If you disregard the safety instructions, you endanger yourself and others.

## 6. Technical data

Total	780 x 460 x 970 mm
Small drawers Payload	533 x 58 x 391 mm 15 kg
Medium drawers Payload	533 x 128 x 391 mm 20 kg
Large drawers Payload	533 x 195 x 391 mm 20 kg
Weight without tools	53 kg
Weight	65,5 kg
Max. payload	450 kg

Subject to technical modifications!

## 7. Before starting the equipment

Check the device for transport damage. Immediately report any damage to the transport company that delivered the device.

- Open the packaging and remove the device carefully.
- Remove the packaging material as well as the packaging and transport bracing (if available).
- Check that the delivery is complete.
- Check the device and accessory parts for transport damage.
- If possible, store the packaging until the warranty period has expired.

### ⚠ ATTENTION!

**The device and packaging materials are not toys! Children must not be allowed to play with plastic bags, film and small parts! There is a risk of swallowing and suffocation!**

## 8. Attachment and operation

### ⚠ ATTENTION!

**Always make sure the device is fully assembled before commissioning!**

The workshop trolley is largely assembled and you need only fit the wheels as follows:

### Mounting the wheels (fig. 1 - 3)

- First, remove the tools provided from the trolley.
- Mount the trolley on a sufficiently large and scratch-proof surface. If necessary, pad the trolley with packaging material to prevent scratching of the painted surfaces.
- Turn the workshop trolley over and mount the wheels as follows.
- Position the fixed castors (5) at the rear and the rotatable castors (3,4) at the front (handle side (1)) of the trolley. Line up the holes in the castors with the holes in the trolley.
- Attach the castors to the underside of the trolley using an Allen key. Only use the screws provided for this.

### User manual for voltage tester (125 to 250 V~)

To measure alternating current (AC) voltage  
The voltage values specified on the voltage tester are nominal values.

#### ⚠ CAUTION! Danger to life due to electric shock!

- Only use the voltage tester to detect voltage.
- Use the voltage tester exclusively for the voltage range from 125 to 250 V AC.
- Do not use a faulty voltage tester with obviously compromised operation and/or safety.
- Only use the voltage tester in dry surroundings.
- Do not use the voltage tester in wet environments, e. g. when exposed to vapour or rain.

#### ⚠ CAUTION! Never use the voltage tester as a screwdriver on live parts of an installation. Prior to each use:

1. Check the insulating sleeve of the voltage tester for damage. Do not use it, if it is damaged.
2. Check whether the lamp on the voltage tester lights up by using a connected socket. Dispose of a damaged or defective voltage tester

#### ⚠ WARNING! The fact that the indicator light is not visible does not guarantee the absence of voltage. The following factors may affect your ability to see the indicator light:

- unfavourable lighting conditions, for example, sunshine
- temperatures outside the range of -10 °C bis +50 °C
- frequencies outside the range of 50 to 500 Hz
- unfavourable locations such as on wooden ladders, insulating floor coverings and in non-operationally grounded AC voltage networks

### To test whether alternating current is present, carry out the following steps:

1. Hold the tip of the voltage tester against a contact of an electrical cable and
2. Touch the other end of the voltage tester with one finger.

If alternating current is present, the lamp will light up.

## 9. Cleaning and storage

### 1. Cleaning

#### Risk of damage!

If the trolley is not cleaned properly it may become damaged.

- Do not use an aggressive, abrasive cleaning agent and do not use a solvent, acid or chlorine based cleaning agent.
- Do not use brushes with metallic or nylon bristles and do not use sharp or metallic cleaning utensils such as blades, hard spatulas or similar.
- Use a mild cleaning agent to clean the trolley and a soft, clean towel. Allow the trolley to dry completely after cleaning.
- Remove lubricant and oil with a non-flammable cleaning agent.

#### Cleaning voltage tester

If the voltage tester is contaminated during normal use, it can be cleaned with a damp cloth and a household cleaner. Aggressive cleaning agents must not be used for cleaning.

### 2. Storage

#### ⚠ Attention!

Rust could form if the trolley is stored in a damp location. The functionality or carrying capacity of the trolley could therefore be permanently and irreparably impaired.

- Protect the trolley from moisture, direct sunlight and frost.
- Store the trolley in a dry location.
- Keep the trolley away from children

#### Storage voltage tester

- Do not expose the voltage tester to direct sunlight.
- If the voltage tester is used in accordance with the operating manual, then no maintenance will be required.



- If the voltage tester does not function properly, send it to the service department for repairs.

### Service information

Spare parts and accessories can be obtained from our service centre. To do this, scan the QR code on the cover page.

## 10. Disposal and recycling

### Notes for packaging



The packaging materials are recyclable. Please dispose of packaging in an environmentally friendly manner.

### Notes on the electrical and electronic equipment act [ElektroG]











**Waste electrical and electronic equipment does not belong in household waste, but must be collected and disposed of separately!**

- Used batteries or rechargeable batteries that are not installed permanently in the old appliance must be removed non-destructively before disposal. Their disposal is regulated by the battery law.
- Owners or users of electrical and electronic devices are legally obliged to return them after use.
- The end user is responsible for deleting their personal data from the old device being disposed of!
- The symbol of the crossed-out dustbin means that waste electrical and electronic equipment must not be disposed of with household waste.
- Waste electrical and electronic equipment can be handed in free of charge at the following places:
  - Public disposal or collection points (e.g. municipal works yards)
  - Points of sale of electrical appliances (stationary and online), provided that dealers are obliged to take them back or offer to do so voluntarily.
  - Up to three waste electrical devices per type of device, with an edge length of no more than 25 centimetres, can be returned free of charge to the manufacturer without prior purchase of a new device from the manufacturer or taken to another authorised collection point in your vicinity.
  - Further supplementary take-back conditions of the manufacturers and distributors can be obtained from the respective customer service.
- If the manufacturer delivers a new electrical appliance to a private household, the manufacturer can arrange for the free collection of the old electrical appliance upon request from the end user. Please contact the manufacturer's customer service for this.
- These statements only apply to devices installed and sold in the countries of the European Union and which are subject to the European Directive 2012/19/EU. In countries outside the European Union, different regulations may apply to the disposal of waste electrical and electronic equipment.

<b>Table des matières:</b>	<b>Page:</b>
1. Introduction .....	20
2. Description de l'appareil .....	20
3. Ensemble de livraison .....	20
4. Utilisation conforme .....	20
5. Consignes de sécurité .....	21
6. Caractéristiques techniques.....	21
7. Avant la mise en service.....	21
8. Assemblage et utilisation.....	22
9. Nettoyage et entreposage .....	22
10. Mise au rebut et recyclage .....	23
11. Déclaration de conformité .....	122



## Légende des symboles figurant sur l'appareil

<p>Ouvrir / fermer le tiroir</p>	<p>Avertissement - Pour réduire le risque de blessure, lire le mode d'emploi.</p>
	<p>Avertissement - Ouvrez toujours seulement un tiroir.</p>
	<p>Avertissement - Ne pas incliner de plus de 5 °.</p>
	<p>La charge maximale admissible de la servante d'atelier est de 450 kg.</p>
	<p>La charge maximale admissible du tiroir est de 15 / 20 kg.</p>
	<p>Ouvrir / Fermer frein</p>
	<p>Ouvrir / fermer le tiroir</p>
	<p>Chariot d'atelier Verrouiller / Déverrouiller</p>
	<p>Le produit respecte les directives européennes en vigueur.</p>
<p><b>⚠ Attention !</b></p>	<p>Dans cette notice d'utilisation, nous avons placé les signes suivants à certains endroits en rapport avec votre sécurité.</p>

## 1. Introduction

### Fabricant:

Schepach GmbH  
Günzburger Straße 69  
D-89335 Ichenhausen

### Cher client,

Nous espérons que votre nouvelle machine vous apportera de la satisfaction et de bons résultats.

### Remarque :

Selon la loi en vigueur sur la responsabilité du fait des produits, le fabricant n'est pas tenu pour responsable de tous les dommages subis par cet appareil et pour tous les dommages résultant de son utilisation, dans les cas suivants :

- Mauvaise manipulation,
- Non-respect des instructions d'utilisation,
- Travaux de réparation effectués par des tiers, par des spécialistes non agréés,
- Remplacement et montage de pièces de rechange qui ne sont pas d'origine.
- Utilisation non conforme.

### Nous vous recommandons:

De lire intégralement le manuel d'utilisation, avant d'effectuer le montage et la mise en service. Le présent manuel d'utilisation vous facilitera la prise en main et la connaissance de la machine, tout en vous permettant d'en utiliser pleinement le potentiel dans le cadre d'une utilisation conforme.

Les instructions importantes qu'il contient vous apprendront comment travailler avec la machine de manière sûre, rationnelle et économique ; comment éviter les dangers, réduire les coûts de réparation et réduire les périodes d'indisponibilité ; comment enfin augmenter la fiabilité et la durée de vie de la machine.

En plus des consignes de sécurité continues dans ce manuel d'utilisation, vous devez respecter scrupuleusement les réglementations et les lois applicables lors de l'utilisation de la machine dans votre pays.

Conservez le manuel d'utilisation dans une pochette plastique pour le protéger de la saleté et de l'humidité, auprès de la machine. Avant de commencer à travailler avec la machine, chaque utilisateur doit lire le manuel d'utilisation puis le suivre attentivement. Seules les personnes formées à l'utilisation de la machine et conscientes des risques associés sont autorisées à travailler avec la machine. L'âge minimum requis doit être respecté.

En plus des indications d'utilisation contenues dans cette notice et des réglementations particulières de votre pays, il convient d'appliquer les règles techniques connues et reconnues s'appliquant en général.

## 2. Description de l'appareil

1. Poignée
2. Clé
3. Roulette
4. Roulette avec frein
5. Roulette fixe

## 3. Ensemble de livraison

- Chariot d'atelier
- Roulette
- Roulette avec frein
- Roulette fixe
- Vis de fixation
- Clé
- Mode d'emploi

## 4. Utilisation conforme

Le chariot est conçu exclusivement pour le stockage des outils d'une charge maximale de 450 kg. Il est uniquement adapté pour un usage privé en intérieur, et pas pour une utilisation commerciale.

Utilisez le chariot uniquement selon la description dans ce mode d'emploi. Toute autre utilisation est considérée comme non conforme et peut entraîner des dégâts matériels ou des blessures. Le chariot n'est pas un jouet.

Le fabricant ou le revendeur décline toute responsabilité quant aux dommages dus à une utilisation non conforme ou à une fausse manipulation.

Remarque : conformément aux dispositions, nos appareils n'ont pas été conçus pour une utilisation commerciale, artisanale ou industrielle. Nous déclinons toute responsabilité si l'appareil est utilisé dans des exploitations commerciales, artisanales ou industrielles, ou dans le cadre d'activités comparables.

## 5. Consignes de sécurité

### Risque de blessure !

L'utilisation non conforme du chariot augmente le risque de blessures.

- Contrôlez le chariot avant chaque utilisation. N'utilisez pas le chariot s'il est endommagé.
- Utilisez le chariot uniquement en le poussant vers un autre endroit. Ne tirez pas le chariot afin d'éviter les blessures.
- Lors de l'installation, veillez à une position sûre du de servante d'atelier.
- Ne montez pas ou ne vous asseyez pas sur le chariot.
- Fermez et verrouillez tous les tiroirs avant de pousser le chariot. Les tiroirs peuvent sinon s'ouvrir pendant le déplacement, ce qui rend le chariot instable.
- Ne surchargez pas les tiroirs du chariot.
- Tenez le chariot éloigné des enfants. Ne laissez pas les enfants sans surveillance à proximité du chariot.
- Pendant le montage du chariot, éloignez les enfants. Les vis et les autres petites pièces font partie de ce produit. Elles peuvent entraîner une asphyxie si elles sont ingérées ou inhalées.
- Lorsqu'il est entièrement chargé, le chariot est très lourd. Il existe un risque de renversement lors de l'ouverture incorrecte. N'ouvrez jamais plusieurs tiroirs en même temps.
- Ne montez pas le chariot sur un élément mobile pour éviter tout renversement.
- Consigne d'avertissement : Effectuer l'installation et le déplacement uniquement sur un sol solide et plan. Le chariot peut devenir instable et se renverser s'il est placé ou poussé sur un sol incliné.
- Bloquez toujours les roulettes pivotantes après que le chariot a été poussé vers l'endroit souhaité afin d'éviter une dérive du chariot.
- N'apportez aucune modification au chariot. Par exemple, ne soudez pas de barre externe et ne placez aucun appareil électrique sur le chariot.
- Ne fixez pas ou ne montez pas le chariot sur un véhicule. Ne tirez pas le chariot avec un véhicule.
- Utilisez uniquement des pièces de rechange et accessoires d'origine.

Conservez toutes les consignes de sécurité en bon état.

Respectez toutes les consignes de sécurité. Si vous n'observez pas les consignes de sécurité, vous vous mettez en danger, vous et les autres.

## 6. Caractéristiques techniques

Totales	780 x 460 x 970 mm
Capacité de charge du petit tiroir	533 x 58 x 391 mm 15 kg
Capacité de charge du moyen tiroir	533 x 128 x 391 mm 20 kg
Capacité de charge du grand tiroir	533 x 195 x 391 mm 20 kg
Poids sans outils	53 kg
Poids	65,5 kg
Capacité de charge max.	450 kg

Sous réserve de modifications techniques!

## 7. Avant la mise en service

Vérifiez que le dispositif ne présente aucun dégât dû au transport. Signaler immédiatement les éventuels dégâts au transporteur qui a livré le dispositif.

- Ouvrez l'emballage et sortez-en délicatement l'appareil.
- Retirez les matériaux d'emballage, ainsi que les protections mise en place pour le transport (s'il y a lieu).
- Vérifiez que les fournitures sont complètes.
- Vérifiez que l'appareil et les accessoires n'ont pas été endommagés lors du transport.
- Conservez si possible l'emballage jusqu'à la fin de la période de garantie.

### ⚠ ATTENTION !

**L'appareil et les matériaux d'emballage ne sont pas des jouets ! Les enfants ne doivent en aucun cas jouer avec les sacs en plastique, films d'emballage et pièces de petite taille ! Il existe un risque d'ingestion et d'asphyxie !**

## 8. Assemblage et utilisation

### ⚠ ATTENTION !

**Avant la mise en service, montez impérativement l'appareil en entier !**

Le chariot d'atelier est monté en grande partie. Vous devez uniquement monter les roulettes de la manière suivante :

#### Montage des roulettes (fig. 1 - 3)

- Retirez d'abord l'outil fourni du chariot.
- Montez le chariot sur une surface résistante aux rayures et de taille suffisante. Rembourrez le chariot avec le matériel d'emballage au besoin afin d'éviter les rayures sur la surface peinte.
- Retournez le chariot d'atelier et montez les roulettes de la manière suivante.
- Placez les roulettes fixes (5) sur l'extrémité arrière et les roulettes pivotantes (3,4) sur l'extrémité avant (côté poignée (1)) du chariot. Alignez les trous sur les roulettes avec celles sur le chariot.
- Fixez les roulettes à l'aide d'une clé Allen sur la partie inférieure du chariot. Utiliser pour cela les vis fournies.

#### Mode d'emploi du détecteur de tension

**(125 à 250 V~)**

Pour la détection de tension alternative.

Les tensions indiquées sur le détecteur de tension sont des tensions nominales.

### ⚠ ATTENTION ! Danger de mort par décharge électrique !

- N'utiliser le détecteur de tension que pour détecter une tension.
- N'utiliser le détecteur de tension qu'à une plage de tensions comprise entre 125 et 250 Volt ~.
- Ne plus utiliser les détecteurs de tension présentant des dommages et dont le fonctionnement et/ou la sécurité sont entravés.
- N'utiliser le détecteur de tension que dans un milieu sec.
- Ne pas utiliser le détecteur de tension sous l'influence de précipitations, rosée ou pluie par ex

**⚠ ATTENTION ! Ne jamais utiliser le détecteur de tension comme tournevis sur des composants d'installations sous tension. Avant toute utilisation :**

1. Contrôler si la gaine isolante du détecteur de tension présente des endommagements. Ne pas utiliser les détecteurs de tension endommagés.
2. Contrôler le fonctionnement de la lampe témoin du détecteur de tension sur une prise de courant raccordée. Évacuer les détecteurs de tension endommagés ou dont le fonctionnement est perturbé.

**⚠ AVERTISSEMENT ! Le fait de ne pas percevoir l'affichage lumineux ne garantit pas l'absence de tension. La perception de l'affichage lumineux peut être altérée par les facteurs suivants :**

- conditions d'éclairage défavorables, par ex. lumière du soleil
- températures en dehors de la plage de -10° C à +50° C
- fréquences en dehors de la plage de 50 à 500 Hz
- emplacements défavorables, par ex. échelles en bois, revêtements de sol isolants et réseaux de tension alternative non correctement mis à la terre

**Pour détecter l'existence d'une tension alternative, effectuer les opérations suivantes :**

1. Tenez la pointe du détecteur de tension sur un contact du câble électrique et
2. touchez du doigt l'autre extrémité du détecteur de tension.

La lampe témoin s'allume en présence d'une tension alternative.

## 9. Nettoyage et entreposage

### 1. Nettoyage

#### Risque d'endommagement !

Si vous ne nettoyez pas le chariot correctement, vous risquez de l'endommager.

- N'utilisez pas de détergent agressif ou abrasif ni de détergent à base de solvant, d'acide ou de chlore.
- N'utilisez pas de brosses à poils en métal ou en nylon ou d'outils de nettoyage métalliques, comme les couteaux, des grattoirs durs ou des objets similaires.
- Pour nettoyer le chariot, utilisez un détergent doux et un chiffon propre doux. Laissez sécher le chariot en entier après le nettoyage.
- Éliminez le lubrifiant et l'huile avec un détergent non inflammable.

## Nettoyage détecteur de tension

Si le détecteur de tension est encrassé pendant une utilisation normale, il ne peut être nettoyé qu'avec un chiffon humide et un nettoyant ménager. Aucun détergent agressif ne doit être utilisé pour le nettoyage.

## 2. Stockage

### ⚠ Attention !

Si vous conservez le chariot mouillé, de la rouille risque de se former. La fonctionnalité ou la capacité de charge du chariot peut alors être perturbée de manière durable et irréversible.

- Protégez le chariot de l'humidité, des rayons directs du soleil et du gel.
- Conservez le chariot dans un lieu sec.
- Tenez le chariot éloigné des enfants.

### Conservation détecteur de tension

- N'exposez pas le détecteur de tension aux rayons directs du soleil.
- Si le détecteur de tension est utilisé conformément à la notice d'utilisation, aucune maintenance n'est nécessaire.
- Si le détecteur de tension ne fonctionne pas correctement, envoyez-le au service après-vente qui se chargera de la réparation.

### Informations concernant le service après-vente

Les pièces de rechange et accessoires sont disponibles auprès de notre centre de services. Pour ce faire, scannez le QR Code figurant sur la page d'accueil.

## 10. Mise au rebut et recyclage

### Consignes relatives à l'emballage



Les matériaux d'emballage sont recyclables. Merci d'éliminer les emballages de manière respectueuse de l'environnement.

### Consignes relatives à la loi allemande sur les appareils électriques et électroniques











**Les appareils électriques et électroniques usagés ne doivent pas être jetés avec les ordures ménagères, mais éliminés séparément !**

- Retirer les piles ou batteries amovibles usagées de manière non destructive avant de déposer vos déchets électroniques dans un point de collecte ! L'élimination des piles et batteries est réglementée par la loi allemande sur les piles.
- Les propriétaires et utilisateurs d'appareils électriques et électroniques sont légalement tenus de les rapporter à l'issue de leur utilisation.
- Il incombe à l'utilisateur final de supprimer ses données à caractère personnel enregistrées sur l'appareil usagé !
- Le symbole représentant une poubelle barrée signifie que les appareils électriques et électroniques ne doivent pas être jetés avec les ordures ménagères.
- Les appareils électriques et électroniques peuvent être gratuitement déposés :
  - Dans les points de collecte et d'élimination publics (dépôts municipaux p. ex.)
  - Dans les points de vente d'appareils électroniques (sur place ou en ligne) si le distributeur est tenu de les reprendre ou propose ce service.
  - Vous pouvez déposer jusqu'à trois appareils électroniques usagés dont les bords ne dépassent pas 25 centimètres de longueur auprès du fabricant ou d'un point de collecte agréé situé près de chez vous sans acheter de nouvel appareil.
  - Pour plus de détails concernant les conditions de reprise des fabricants et distributeurs, contactez le service client correspondant.
- En cas de livraison d'un nouvel appareil électronique à un consommateur privé par le fabricant, le fabricant peut accepter de reprendre l'appareil électronique usagé gratuitement sur demande de l'utilisateur final. Pour en être sûr, contactez le service client du fabricant.
- Ces déclarations ne s'appliquent qu'aux appareils vendus et installés dans les pays membres de l'Union européenne et visés par la directive européenne 2012/19/UE. D'autres dispositions d'élimination des appareils électriques et électroniques usagés peuvent s'appliquer dans les pays hors de l'Union européenne.

<b>Indice:</b>	<b>Pagina:</b>
1. Introduzione .....	26
2. Descrizione dell'apparecchio .....	26
3. Prodotto ed accessori in dotazione .....	26
4. Utilizzo proprio .....	26
5. Avvertenze di sicurezza .....	27
6. Caratteristiche tecniche .....	27
7. Prima della messa in funzione .....	27
8. Montaggio ed azionamento .....	27
9. Pulizia e stoccaggio .....	28
10. Smaltimento e riciclaggio .....	29
11. Dichiarazione di conformità .....	122

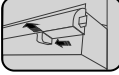
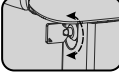

## Spiegazione dei simboli sull'apparecchio

	<p>Avvertimento - Per ridurre il rischio di lesioni, leggere le istruzioni per l'uso.</p>
	<p>Avvertenza - Aprire sempre solo un cassetto.</p>
	<p>Avvertenza - Non inclinare più di 5°.</p>
	<p>Il carico massimo ammesso del carrello portaoggetti da officina è di 450 kg.</p>
	<p>Il carico massimo ammesso del cassetto è di 15 / 20 kg.</p>
	<p>Freno apertura / chiusura</p>
	<p>Apertura/chiusura del cassetto</p>
	<p>Blocco/sblocco del carrello d'officina</p>
	<p>Il prodotto è conforme alle direttive europee in vigore.</p>
<p><b>⚠ Attenzione!</b></p>	<p>Nel presente manuale di istruzioni i punti riguardanti la sicurezza sono contrassegnati dal seguente simbolo.</p>

## 1. Introduzione

### Fabbricante:

Schepach GmbH  
Günzburger Straße 69  
D-89335 Ichenhausen

### Egregio Cliente,

Le auguriamo un piacevole utilizzo del Suo nuovo apparecchio.

### Avvertenza:

Ai sensi della legge sulla responsabilità dei prodotti attualmente in vigore, il fabbricante non è responsabile per eventuali danni che si dovessero verificare a questa apparecchiatura o a causa di questa in caso di:

- utilizzo improprio,
- inosservanza delle istruzioni per l'uso,
- riparazioni effettuate da specialisti terzi non autorizzati,
- installazione e sostituzione di ricambi non originali,
- utilizzo non conforme.

### Da osservare:

Prima del montaggio e della messa in funzione, leggere tutto il testo delle istruzioni per l'uso.

Le presenti istruzioni per l'uso le consentono di conoscere l'utensile elettrico e di sfruttare le sue possibilità d'impiego conformi.

Le istruzioni per l'uso contengono avvertenze importanti su come utilizzare l'utensile elettrico in modo sicuro, corretto ed economico e su come evitare i pericoli, risparmiare sui costi di riparazione, ridurre i tempi di inattività ed aumentare l'affidabilità e la durata dell'utensile elettrico.

Oltre alle disposizioni di sicurezza contenute nelle qui presenti istruzioni per l'uso, è necessario altresì osservare le norme in vigore nel proprio Paese per l'utilizzo dell'utensile elettrico.

Conservare le istruzioni per l'uso vicino all'utensile elettrico, protette da sporcizia e umidità in una copertina di plastica. Esse devono essere attentamente lette e scrupolosamente osservate da tutti gli operatori prima di iniziare il lavoro.

Sull'utensile elettrico possono lavorare soltanto persone che sono state istruite sul suo uso e sui pericoli ad esso collegati. L'età minima richiesta per gli operatori deve essere assolutamente rispettata.

Oltre agli avvisi di sicurezza contenuti nelle presenti istruzioni per l'uso e alle disposizioni speciali in vigore nel proprio Paese, devono essere rispettate le regole tecniche generalmente riconosciute per l'esercizio di macchine di lavorazione del legno.

Non ci assumiamo alcuna responsabilità in caso di incidenti o danni dovuti al mancato rispetto delle presenti istruzioni e delle avvertenze di sicurezza.

## 2. Descrizione dell'apparecchio

1. Impugnatura
2. Chiave
3. Ruota orientabile
4. Ruota orientabile con freno
5. Ruota fissa

## 3. Prodotto ed accessori in dotazione

- Carrello portaoggetti da officina
- Ruota orientabile
- Ruota orientabile con freno
- Ruota fissa
- Viti di fissaggio
- Chiave
- Istruzioni per l'uso

## 4. Utilizzo proprio

Il carrello è concepito esclusivamente per portare utensili con un peso massimo di 450 kg. È destinato esclusivamente all'uso privato in ambienti interni e non è adatto all'impiego in ambito industriale.

Utilizzare il carrello solo nel modo descritto in queste istruzioni per l'uso. Ogni utilizzo diverso è da considerarsi come non conforme alla destinazione d'uso e può comportare danni materiali o addirittura lesioni fisiche. Il carrello non è un giocattolo.

Il produttore o il rivenditore non si assumono alcuna responsabilità per danni derivanti da un utilizzo improprio o non conforme alla destinazione d'uso.

Tenete presente che i nostri apparecchi non sono stati costruiti per l'impiego professionale, artigianale o industriale. Non ci assumiamo alcuna garanzia quando l'apparecchio viene usato in imprese commerciali, artigianali o industriali, o in attività equivalenti.

## 5. Avvertenze di sicurezza

### Pericolo di lesioni!

L'uso improprio del carrello comporta un elevato rischio di lesioni.

- Controllare il carrello prima di ogni uso. Non utilizzare il carrello se è danneggiato.
- Spostare il carrello in un altro posto solo spingendolo. Non tirare il carrello per evitare lesioni
- Durante l'installazione controllare sempre che il basamento carrello portaoggetti da officina sia stabile.
- Non salire o posizionarsi sul carrello.
- Chiudere e bloccare tutti i cassetti prima di spingere il carrello. Altrimenti, i cassetti potrebbero aprirsi durante lo spostamento e rendere instabile il carrello.
- Non sovraccaricare i cassetti del carrello.
- Tenere il carrello fuori dalla portata dei bambini. Non lasciare bambini incustoditi nelle vicinanze del carrello.
- Tenere lontano i bambini durante il montaggio del carrello. Questo prodotto include viti e altri piccoli pezzi. Potrebbero causare soffocamento se ingeriti o inalati.
- Il carrello, quando è pieno, è molto pesante. In caso di apertura impropria, sussiste il pericolo di ribaltamento. Non aprire mai più di un cassetto alla volta.
- Non montare il carrello su un oggetto mobile per evitare che si ribalti.
- Avvertenza: Posizionare e spostare solo su un suolo fisso e piano. Il carrello può diventare instabile e ribaltarsi se viene collocato o spinto su un suolo inclinato.
- Bloccare sempre le ruote girevoli dopo che il carrello è stato spinto nel luogo desiderato per evitare che si sposti.
- Non apportare modifiche al carrello. Non saldare, ad esempio, sbarre esterne e non applicare dispositivi elettrici al carrello.
- Non fissare o montare il carrello su un veicolo. Non trainare il carrello con un veicolo.
- Utilizzare esclusivamente pezzi di ricambio e accessori originali.

Conservare con cura le presenti indicazioni di sicurezza.

Rispettare tutte le indicazioni di sicurezza. In caso contrario sussiste il rischio di mettere in pericolo se stessi e gli altri.

## 6. Caratteristiche tecniche

Totale	780 x 460 x 970 mm
Portata cassetto piccolo	533 x 58 x 391 mm 15 kg
Portata cassetto medio	533 x 128 x 391 mm 20 kg
Portata cassetto grande	533 x 195 x 391 mm 20 kg
Peso senza attrezzi	53 kg
Peso	65,5 kg
Portata max.	450 kg

Con riserva di modifiche tecniche!

## 7. Prima della messa in funzione

Controllare il dispositivo per rilevare l'eventuale presenza di danni da trasporto. Segnalare immediatamente eventuali danni al corriere che ha consegnato il dispositivo.

- Aprite l'imballaggio e togliete con cautela l'apparecchio dalla confezione.
- Togliete il materiale d'imballaggio e anche i fermi di trasporto / imballo (se presenti).
- Controllate che siano presenti tutti gli elementi forniti.
- Verificate che l'apparecchio e gli accessory non presentino danni dovuti al trasporto.
- Se possibile, conservate l'imballaggio fino alla scadenza della garanzia.

### ⚠ ATTENZIONE!

**L'apparecchio e il materiale d'imballaggio non sono giocattoli! I bambini non devono giocare con sacchetti di plastica, film e piccoli pezzi! Sussiste pericolo di ingerimento e soffocamento!**

## 8. Montaggio ed azionamento

### ⚠ ATTENZIONE!

**Prima della messa in funzione è obbligatorio montare completamente l'apparecchio!**

Il carrello portaoggetti da officina è per lo più montato; occorre soltanto montare le ruote nel modo seguente:

### Montaggio ruote (Fig. 1 - 3)

- Come prima cosa, rimuovere l'utensile fornito in dotazione dal carrello.
- Montare il carrello su una superficie sufficientemente ampia e antigraffio. All'occorrenza, imbottire il carrello con del materiale di imballaggio per evitare di graffiare la superficie verniciata.
- Girare il carrello portaoggetti da officina e montare le ruote nel modo seguente.
- Posizionare le ruote fisse (5) all'estremità posteriore e le ruote girevoli (3,4) all'estremità anteriore (impugnatura lato(1)) del carrello. Fare combaciare i fori sulle ruote con i fori sul carrello.
- Fissare le ruote con l'aiuto di una brugola sul lato inferiore del carrello. Utilizzare a tal proposito le viti fornite in dotazione.

### Istruzioni per l'uso del voltmetro (125 fino 250 V~)

Per l'identificazione della tensione alternata.

Le tensioni indicate sul tester sono tensioni nominali.

#### ⚠ **ATTENZIONE! Pericolo di vita dovuto a scosse elettriche!**

- Usare il tester solo per il controllo della tensione.
- Usare il tester esclusivamente nel campo di tensione da 125 a 250 Volt ~.
- Non usare tester difettosi la cui funzione e/o sicurezza è palesemente pregiudicata.
- Usare il tester solo all'asciutto.
- Il tester non deve essere utilizzato sotto l'azione di precipitazioni atmosferiche, p. es. rugiada o pioggia

#### ⚠ **ATTENZIONE! Non usare mai il tester come cacciavite su parti di impianti sotto tensione!**

##### Prima di ogni utilizzo:

1. controllare se il rivestimento isolante del tester presenta danni. Non usare tester danneggiati
2. verificare il funzionamento della lampadina a bagliore del tester su una presa collegata. Smaltire i tester danneggiati o non funzionanti.

#### ⚠ **AVVERTENZA! La mancata percezione della segnalazione luminosa non garantisce l'assenza di tensione. La percezione della segnalazione luminosa può essere influenzata dai seguenti fattori:**

- condizioni di luce sfavorevoli, p.es. luce solare
- temperature non comprese nel campo da -10 °C a +50 °C
- frequenze non comprese nel campo da 50 a 500 Hz

- posizioni sfavorevoli come p.es. scalette di legno, rivestimenti isolanti di pavimenti e reti a tensione alternata non messe a terra regolarmente.

#### **Per verificare la presenza di una tensione alternata, procedere come segue:**

1. Appoggiare la punta del tester su un contatto della linea elettrica e
2. toccare l'altra estremità del tester con un dito

In presenza di tensione alternata, la lampadina a bagliore si illumina.

### 9. Pulizia e stoccaggio

#### 1. Pulizia

##### **Pericolo di danni!**

Se non si pulisce correttamente il carrello, è possibile che si danneggi.

- Non usare detergenti aggressivi o abrasivi e non usare detergenti a base di solventi, acidi o cloro.
- Non utilizzare spazzole con setole di metallo o nylon, utensili per la pulizia affilati o metallici come coltelli, spatole dure o simili.
- Per pulire il carrello, utilizzare un detergente delicato e un panno morbido e pulito. Fare asciugare il carrello completamente dopo la pulizia.
- Rimuovere lubrificanti e oli con un detergente non infiammabile.

##### **Pulizia voltmetro**

Se il voltmetro è sporco durante il normale funzionamento, può essere pulito solo con panno umido e con detergente di normale uso domestico. Non usare detergenti aggressivi per la pulizia.

#### 2. Conservazione

##### **⚠ Attenzione!**

Se si conserva il carrello a contatto con l'umidità, può formarsi la ruggine. Ciò può compromettere la funzionalità o la capacità di carico del carrello in modo permanente e irreparabile.

- Proteggere il carrello dall'umidità, dalla luce diretta del sole e dalla ruggine.
- Conservare il carrello in un luogo asciutto.
- Tenere il carrello fuori dalla portata dei bambini

### Conservazione voltmetro

- Non esporre il voltmetro alla luce solare diretta.
- Se si utilizza il voltmetro nel rispetto delle istruzioni per l'uso, non è necessaria alcuna manutenzione.
- Qualora dovesse capitare che il voltmetro non funzioni, inviarlo al reparto di assistenza, che ne eseguirà la riparazione.

### Informazioni sul Servizio Assistenza

I pezzi di ricambio e gli accessori sono reperibili presso il nostro Service Center. Scansionare a tal fine il codice QR che si trova in prima pagina.

## 10. Smaltimento e riciclaggio

### Avvertenze per l'imballaggio



Il materiale d'imballaggio è riciclabile. Si prega di smaltire gli imballaggi nel rispetto dell'ambiente.

### Avvertenze relative alla legge sui dispositivi elettrici ed elettronici (ElektroG)



**I dispositivi elettrici ed elettronici usati non rientrano nei rifiuti domestici, ma devono essere trattati e smaltiti in modo separato!**

- Le batterie o gli accumulatori utilizzati non integrati nel dispositivo usato devono essere rimossi prima della consegna, senza distruggerli! Il loro smaltimento è regolato dalla legge sulle batterie.
- I proprietari o gli utilizzatori di dispositivi elettrici ed elettronici sono tenuti per legge a restituirli al termine della loro durata utile.
- L'utente finale è responsabile in prima persona per la cancellazione dei suoi dati personali in relazione al dispositivo usato da smaltire!
- Il simbolo del bidone della spazzatura barrato indica che i dispositivi elettrici ed elettronici non possono essere smaltiti insieme ai normali rifiuti domestici.
- I dispositivi elettrici ed elettronici possono essere restituiti gratuitamente presso i seguenti centri:
  - Centri di raccolta e smaltimento di diritto pubblico (ad es. depositi comunali)
  - Punti vendita di dispositivi elettronici (fisici e online), nella misura in cui il distributore sia tenuto al ritiro o lo offra in modo volontario.

- È possibile consegnare gratuitamente al produttore, senza dovere acquistare prima un nuovo dispositivo da questi, fino a tre dispositivi elettronici usati per ogni tipo di dispositivo con una lunghezza del bordo di massimo 25 centimetri, oppure portare il dispositivo presso un altro centro di raccolta autorizzato nelle proprie vicinanze.
- Altre condizioni di ritiro complementari del produttore e del distributore sono reperibile presso il rispettivo servizio clienti.
- In caso di consegna da parte del produttore di un nuovo dispositivo elettronico presso un privato, quest'ultimo può richiedere il ritiro gratuito del dispositivo elettronico usato, su richiesta dell'utente finale stesso. Contattare a tale proposito il servizio clienti del produttore.
- Quanto esposto si applica solo ad apparecchi installati e distribuiti in un paese dell'Unione Europea e soggetti alla Direttiva europea 2012/19/UE. Nel paese al di fuori dell'Unione Europea possono applicarsi norme diverse per lo smaltimento di dispositivi elettrici ed elettronici usati.

<b>Inhoudsopgave:</b>	<b>Pagina:</b>
1. Inleiding.....	32
2. Beschrijving van het apparaat.....	32
3. Meegeleverd.....	32
4. Beoogd gebruik.....	32
5. Veiligheidsvoorschriften.....	33
6. Technische gegevens.....	33
7. Voor de ingebruikname.....	33
8. Montage en bediening.....	34
9. Reiniging en opslag.....	34
10. Afvalverwerking en hergebruik.....	35
11. Conformiteitsverklaring.....	122

## Verklaring van de symbolen op het apparaat

	<p>Waarschuwing - Lees de gebruikshandleiding om het risico op letsel te verminderen.</p>
	<p>Waarschuwing - Open altijd slechts één lade tegelijk.</p>
	<p>Waarschuwing - Niet meer dan 5° kiepen.</p>
	<p>De maximaal toegestane belasting van de werkplaatswagen bedraagt 450 kg.</p>
	<p>De maximaal toegestane belasting van de lade bedraagt 15 / 20 kg.</p>
	<p>Rem openen / sluiten</p>
	<p>Lade open/dicht</p>
	<p>Waarschuwing vergrendelen/ontgrendelen</p>
	<p>Het product voldoet aan de geldende EU-bepalingen.</p>
<p><b>⚠ Let op!</b></p>	<p>In deze gebruikshandleiding hebben wij punten die uw veiligheid betreffen van dit teken voorzien.</p>

## 1. Inleiding

### Fabrikant:

Schepach GmbH  
Günzburger Straße 69  
D-89335 Ichenhausen

### Geachte klant,

Wij wensen u veel plezier en succes bij het werken met uw nieuwe apparaat.

### Aanwijzing:

De fabrikant van dit apparaat is volgens de van kracht zijnde wet inzake productaansprakelijkheid niet aansprakelijk voor schade die aan dit apparaat of door dit apparaat ontstaan bij:

- ondeskundige behandeling,
- veronachtzaming van de instructies voor de bediening,
- reparaties door derden, niet geautoriseerde vakmensen,
- inbouw en vervanging van niet-originele onderdelen,
- Dat niet conform de voorschriften is.

### Let op:

Lees voor de montage en voor de ingebruikname de complete tekst van de gebruikshandleiding door.

De gebruiksaanwijzing is bedoeld om het gemakkelijker te maken, uw apparaat te leren kennen en de beoogde toepassingsmogelijkheden van het apparaat te benutten.

De gebruikshandleiding bevat belangrijke aanwijzingen, hoe u met het apparaat veilig, vakkundig en economisch werkt en hoe u gevaren vermindert, reparatiekosten uitspaart, uitvaltijden vermindert en de betrouwbaarheid en levensduur van het apparaat verhoogt.

Aanvullend op de veiligheidsbepalingen van deze gebruikshandleiding moet u absoluut de voor de werking van het apparaat geldende voorschriften van uw land in acht nemen.

Bewaar de gebruiksaanwijzing bij het apparaat in een plastic hoes, beschermd tegen vuil en vocht. De gebruiksaanwijzing moet door elke bediener van het apparaat voor aanvang van het werk gelezen en zorgvuldig nageleefd worden.

Aan het apparaat mogen alleen personen werken, die voor het gebruik van het apparaat geïnstrueerd en over de daarmee verbonden gevaren geïnformeerd zijn. De vereiste minimumleeftijd moet aangehouden worden.

Naast de in deze gebruikshandleiding opgenomen veiligheidsvoorschriften en de bijzondere voorschriften van uw land moet u de algemeen erkende technische voorschriften in acht nemen voor de werking van machines van hetzelfde type.

Wij kunnen niet aansprakelijk worden gesteld voor ongevallen of schade, veroorzaakt door niet-naleving van deze handleiding of de veiligheidsvoorschriften.

## 2. Beschrijving van het apparaat

1. Handgreep
2. Sleutel
3. Zwenkwiel
4. Zwenkwiel met rem
5. Vast wiel

## 3. Meegeleverd

- Werkplaatswagen
- Zwenkwiel
- Zwenkwiel met rem
- Vaste wielen
- Bevestigingsschroeven
- Sleutel
- Gebruikshandleiding

## 4. Beoogd gebruik

De wagen is uitsluitend bestemd voor de opslag van gereedschap met een maximale last van 450 kg. Het is uitsluitend geschikt voor particulier gebruik binnenshuis en niet geschikt voor commercieel gebruik

Gebruik de wagen uitsluitend zoals in deze gebruikshandleiding beschreven. Ieder ander gebruik geldt als onbeoogd gebruik en kan materiële schade of zelfs lichamelijk letsel tot gevolg hebben. De wagen is geen speelgoed.

De fabrikant of dealer kan niet aansprakelijk worden gesteld voor schade, die door gebruik of onjuist gebruik ontstaat.

Let erop dat onze apparaten volgens het beoogd gebruik niet voor bedrijfsmatige, ambachtelijke of industriële toepassingen zijn ontworpen. Wij aanvaarden geen aansprakelijkheid wanneer het apparaat in bedrijfsmatige, ambachtelijke of industriële ondernemingen of bij soortgelijke werkzaamheden wordt ingezet.



## 5. Veiligheidsvoorschriften

### Gevaar voor letsell!

Er bestaat een verhoogd gevaar voor verwonding bij ondeskundig gebruik van de wagen.

- Controleer de wagen voor elk gebruik. Gebruik de wagen niet als deze beschadigd is.
- Verplaats de wagen uitsluitend door te schuiven naar een andere locatie. Trek de wagen niet, om letsel te vermijden.
- Let bij het opstellen altijd op een stabiele stand van het werkplaatswagen.
- Klim of leg niet op de wagen.
- Sluit en vergrendel alle laders, voordat u de wagen gaat verschuiven. De lades kunnen anders bij het schuiven openen, zodat de wagen instabiel wordt.
- Zorg dat de lades van de wagen niet overbelast worden.
- Houd de wagen uit de buurt van kinderen. Laat kinderen in de nabijheid van de wagen niet zonder toezicht.
- Houd kinderen tijdens de montage uit de buurt van de wagen. Bij dit product horen schroeven en andere kleine onderdelen. Deze kunnen tot verstikking leiden als ze worden ingeslikt of worden ingeademd.
- De wagen is bij volle belasting zeer zwaar. Bij ondeskundig openen bestaat gevaar voor kantelen. Open nooit meerdere lades gelijktijdig.
- Monteer de wagen niet op een bewegende voorwerp om kantelen te vermijden.
- Waarschuwing: Alleen opstellen en verplaatsen op een stevige, vlakke ondergrond. De wagen kan instabiel worden en omvallen, als deze wordt opgeslagen of wordt verschoven op een hellend oppervlak.
- Blokkeer altijd de draaibare wielen nadat de wagen naar de gewenste locatie is verschoven om een weggrollen van de wagen te vermijden.
- Breng geen veranderingen aan de wagen aan. Las bijvoorbeeld geen externe stangen vast en breng geen elektrische apparatuur aan op de wagen.
- Bevestig of monteer de wagen niet aan een voertuig. Trek de wagen niet met een voertuig.
- Gebruik uitsluitend originele reserveonderdelen en accessoires.

Bewaar de veiligheidsvoorschriften zorgvuldig.

Neem alle veiligheidsvoorschriften in acht. Als u de veiligheidsvoorschriften niet in acht neemt, brengt u zichzelf en anderen in gevaar.

## 6. Technische gegevens

Totaal	780 x 460 x 970 mm
Kleine lade draagvermogen	533 x 58 x 391 mm 15 kg
Gemiddelde lade draagvermogen	533 x 128 x 391 mm 20 kg
Grote lade draagvermogen	533 x 195 x 391 mm 20 kg
Gewicht zonder gereedschappen	53 kg
Gewicht	65,5 kg
Max. draagvermogen	450 kg

Technische wijzigingen voorbehouden!

## 7. Voor de ingebruikname

Controleer de voorziening op transportschade. Meld eventuele schade direct bij het transportbedrijf dat de voorziening heeft bezorgd.

- Open de verpakking en verwijder het product voorzichtig.
- Verwijder het verpakkingsmateriaal evenals de verpakkings- en transportbeveiligingen (indien voorhanden).
- Controleer of de inhoud van de levering volledig is.
- Controleer het product en de accessoires op transportschade.
- Bewaar de verpakking indien mogelijk tot na het verstrijken van de garantietijd.

### ⚠ LET OP!

**Het product en de verpakkingsmaterialen zijn geen kinderspeelgoed! Kinderen mogen niet met plastic zakken, folies en kleine onderdelen spelen! Er bestaat gevaar voor inslikken en verstikkingsgevaar!**

## 8. Montage en bediening

### ⚠ LET OP!

Het apparaat moet voor de ingebruikname volledig zijn gemonteerd!

De werkplaatswagen is grotendeels gemonteerd, u hoeft alleen maar de wielen als volgt te monteren:

### Montage wielen (afb. 1 - 3)

- Verwijder eerst het meegeleverde gereedschap uit de wagen.
- Monteer de wagen op een voldoende groot en krasbestendig oppervlak. Bescherm de wagen indien nodig met het verpakkingsmateriaal om eventuele krassen van het geleverde oppervlak te vermijden.
- Draai de werkplaatswagen om en monteer de wielen als volgt.
- Plaats de vaste wielen (5) aan de achterzijde en de zwenkwielen (3, 4) aan de voorzijde (greepzijde (1)) van de wagen. Lijn de gaten in de wielen uit met de gaten op de wagen.
- Bevestig de wielen met behulp van een inbussleutel aan de onderzijde van de wagen. Gebruik hiervoor de meegeleverde schroeven.

### Bediening spanningstester (125 tot 250 V~)

Voor het controleren van de wisselspanning.

De op de spanningstester aangegeven spanningen zijn nominale spanningen.

### ⚠ LET OP! Levensgevaar door elektrische schok!

- De spanningstester alleen gebruiken voor het controleren van de spanning.
- De spanningstester uitsluitend in het spanningsbereik van 125 tot 250 volt ~ gebruiken.
- Defecte spanningstesters waarvan de werking en/of de veiligheid duidelijk is aangetast, mogen niet worden gebruikt.
- De spanningstester alleen gebruiken in een droge omgeving.
- De spanningstester mag niet worden gebruikt onder invloed van neerslag, bijv. dauw of regen.

⚠ LET OP! De spanningstester nooit als schroevendraaier gebruiken bij installatieonderdelen die onder spanning staan.

### Voor elke toepassing:

1. Isolatiebekleding van de spanningstester op beschadigingen controleren. Beschadigde spanningstester niet gebruiken.
2. Werking van het gloeilampje van de spanningstester op een aangesloten stopcontact controleren. Gooi een beschadigde of slecht functionerende spanningstester weg.

⚠ WAARSCHUWING! Het waarnemen van de lichtindicator garandeert niet dat er geen sprake is van spanning.

Door de volgende factoren kan het waarnemen van de lichtindicator nadelig worden beïnvloed:

- Ongunstige lichtomstandigheden, bijv. bij zonlicht
- Temperaturen buiten het bereik van de -10 °C tot +50 °C
- Frequenties buiten het bereik van 50 tot 500 Hz
- Ongunstige locaties zoals op houten trapladders, isolerende vloerbedekkingen en in niet bedrijfsmatig geaarde wisselstroomnetten

Om vast te stellen of er sprake is van wisselspanning, moeten de volgende stappen worden uitgevoerd:

1. Houd het uiteinde van de spanningstester tegen een contact van de elektraleiding en
2. raak het andere einde van de spanningstester aan met een vinger.

Als er sprake is van wisselspanning, brandt het gloeilampje.

## 9. Reiniging en opslag

### 1. Reiniging

#### Risico op materiële schade!

Als u de wagen niet conform de voorschriften reinigt, kunt u deze beschadigen.

- Gebruik geen agressieve, schurende reinigingsmiddelen en geen reinigingsmiddelen op basis van oplosmiddelen, zuur of chloor.
- Gebruik geen borstels met metaal of nylonborstels, geen scherpe of metaalhoudende reinigingshulpmiddelen als messen, harde spatels of dergelijke.
- Gebruik voor het reinigen van de wagen een mild reinigingsmiddel en een zachte, schone doek. Laat de wagen na het reinigen volledig drogen.

- Verwijder het smeermiddel en de olie met een niet ontvlambaar reinigingsmiddel.

### Reiniging spanningsstester

Als de spanningsstester tijdens normaal gebruik vuil wordt, mag deze alleen worden gereinigd met een vochtige doek en een huishoudelijk reinigingsmiddel. Agressieve oplosmiddelen mogen niet worden gebruikt voor de reiniging.

## 2. Opslag

### ⚠ Let op!

Als de wagen in een vochtige ruimte wordt bewaard, kan er roest ontstaan. Hierdoor kan de werking of het draagvermogen van de wagen permanent en onherstelbaar beschadigd raken.

- Bescherm de wagen tegen vocht, direct zonlicht en vorst.
- Bewaar de wagen op een droge locatie.
- Houd de wagen uit de buurt van kinderen

### Bewaren van de spanningsstester

- De spanningsstester mag niet worden blootgesteld aan direct zonlicht.
- Als de spanningsstester in overeenstemming met de gebruikshandleiding wordt gebruikt, is er geen onderhoud noodzakelijk.
- Als de spanningsstester niet correct functioneert, stuurt u deze naar de serviceafdeling voor reparatie.

### Service-informatie

Neem in het geval van reserveonderdelen en accessoires contact op met ons servicecentrum. Scan hiervoor de QR code op de voorpagina.

## 10. Afvalverwerking en hergebruik

### Aanwijzingen op de verpakking



De verpakkingsmaterialen zijn recyclebaar. Verpakkingen milieuvriendelijk afvoeren.

### Aanwijzingen betreffende de wetgeving Afgedankte elektrische en elektronische apparatuur (AEEA)



Afgedankte elektrische en elektronische apparatuur behoort niet bij het huishoudelijke afval, maar moeten worden ingezameld resp. gescheiden worden afgevoerd!

- Oude batterijen of accu's die niet vast in het afgedankte apparaat zijn geïntegreerd, moeten vóór het afvoeren op niet-destructieve wijze worden verwijderd! Het afvoeren hiervan is geregeld in de wetgeving inzake batterijen.
- Eigenaars resp. gebruikers van elektrische en elektronische apparaten zijn wettelijk verplicht om na gebruik de batterijen en accu's in te leveren.
- De eindgebruiker is verantwoordelijk voor het wissen van persoonsgerelateerde gegevens op het af te voeren afgedankte apparaat!
- Het symbool van de doorgekruiste vuilnisbak betekent dat afgedankte elektrische en elektronische apparatuur niet bij het huishoudelijk afval mag worden gegooid.
- Afgedankte elektrische en elektronische apparatuur kunnen bij de volgende punten kosteloos worden ingeleverd:
  - Openbare afvalverwijderings- of inzamelpunten (bijv. gemeentewerven)
  - Verkooppunten van elektrische apparaten (stationair en online), voor zover dealers verplicht zijn ze terug te nemen of dit vrijwillig aanbieden.
  - Tot drie afgedankte elektronische apparaten per apparaattype, met een randlengte van niet meer dan 25 centimeter, kunnen gratis naar de fabrikant worden teruggebracht zonder eerst een nieuw apparaat van de fabrikant te hoeven kopen, of naar een ander erkend inzamelpunt in je omgeving worden gebracht.
  - Voor verdere aanvullende terugnamevoorwaarden van de fabrikanten en distributeurs verzoeken wij u contact op te nemen met de betreffende klantenservice.
- Bij levering van een nieuw elektrisch apparaat door de fabrikant aan een particulier huishouden, kan de fabrikant op verzoek van de eindgebruiker zorgen voor het kosteloos afhalen van het afgedankte elektrische apparaat. Neem hiertoe contact op met de klantenservice van de fabrikant.
- Deze uitspraken zijn alleen geldig voor apparaten die in de landen van de Europese Unie worden geïnstalleerd en verkocht en die onder de Europese Richtlijn 2012/19/EU vallen. In landen buiten de Europese Unie kunnen andere voorschriften gelden voor het afvoeren van afgedankte elektrische en elektronische apparatuur.

<b>Índice de contenidos:</b>	<b>Página:</b>
1. Introducción .....	38
2. Descripción del aparato.....	38
3. Volumen de suministro .....	38
4. Uso previsto .....	38
5. Indicaciones de seguridad.....	39
6. Datos técnicos .....	39
7. Antes de la puesta en marcha.....	39
8. Estructura y manejo.....	39
9. Limpieza y almacenamiento.....	40
10. Eliminación y reciclaje .....	41
11. Declaración de conformidad .....	122

## Explicación de los símbolos en el aparato

	<p>Advertencia: para reducir los riesgos de lesiones, lea el manual de instrucciones.</p>
	<p>Advertencia: abra siempre un solo cajón.</p>
	<p>Advertencia: no inclinar a más de 5°.</p>
	<p>La carga máxima admisible del carro-taller es de 450 kg.</p>
	<p>La carga máxima admisible de los cajones es de 15 / 20 kg.</p>
	<p>Aplicar/soltar el freno</p>
	<p>Apertura/cierre del cajón</p>
	<p>Bloqueo/desbloqueo del carro de taller</p>
	<p>El producto cumple con las normativas europeas vigentes.</p>
<p><b>⚠ ¡Atención!</b></p>	<p>En estas instrucciones de servicio hemos colocado este signo en los lugares que afectan a su seguridad.</p>

## 1. Introducción

### Fabricante:

Schepach GmbH  
Günzburger Straße 69  
D-89335 Ichenhausen

### Estimado cliente:

Le deseamos éxito y disfrute al trabajar con su nuevo aparato.

### Nota:

El fabricante de este aparato, de acuerdo con la legislación alemana de responsabilidad sobre productos, no se hace responsable de los daños originados en este aparato o causados por éste en los siguientes casos:

- manejo incorrecto,
- inobservancia de las instrucciones de servicio,
- reparaciones efectuadas por personal técnico no autorizado ajeno a nuestra empresa,
- montaje y sustitución de piezas de repuesto no originales,
- empleo no conforme al previsto.

### Observe lo siguiente:

Lea antes del montaje y de la puesta en marcha el texto completo del presente manual de instrucciones.

El presente manual de instrucciones tiene como fin facilitarle los conocimientos necesarios sobre su aparato y que pueda aprovechar sus posibilidades de uso conforme a las previstas.

El manual de instrucciones incluye importantes indicaciones sobre cómo debe trabajar con el aparato de forma segura, competente y rentable y cómo puede evitar peligros, ahorrar costes por reparaciones, reducir los tiempos de inactividad y aumentar la fiabilidad y la vida útil del aparato.

Además de las normas de seguridad incluidas en este manual de instrucciones, deberá observar estrictamente las prescripciones vigentes en su país para el funcionamiento del aparato.

Conserve el manual de instrucciones en una funda de plástico, protegido del polvo y de la humedad, con el aparato. Este deberá leerse y observarse con atención por cada persona empleada antes de comenzar a trabajar por primera vez.

En el aparato solo deben trabajar personas instruidas en su manejo y familiarizadas con los peligros que este conlleva. Debe respetarse la edad laboral mínima.

Además de las indicaciones de seguridad incluidas en el presente manual de instrucciones y las prescripciones especiales vigentes en su país, deberán observarse las normas técnicas generalmente reconocidas para el funcionamiento de máquinas de estructura similar.

Declinamos cualquier responsabilidad de posibles accidentes o daños que puedan producirse por no obedecer las presentes instrucciones e indicaciones de seguridad.

## 2. Descripción del aparato

1. Asidero
2. Llave
3. Ruedecilla orientable
4. Ruedecilla orientable con freno
5. Rueda fija

## 3. Volumen de suministro

- Carro-taller
- Ruedecilla orientable
- Ruedecilla orientable con freno
- Ruedas fijas
- Tornillos de fijación
- Llave
- Manual de instrucciones

## 4. Uso previsto

El carro está diseñado exclusivamente para la conservación de herramientas con una carga máxima de 450 kg. Está destinado exclusivamente al uso privado en interiores y no es adecuado para aplicaciones comerciales

Utilice el carro únicamente como se describe en este manual de instrucciones. Cualquier otro uso se considera no conforme al uso previsto y puede dar lugar a daños materiales o incluso a lesiones personales. El carro no es un juguete.

El fabricante o distribuidor comercial no acepta ninguna responsabilidad por daños causados por un uso no conforme a lo previsto o incorrecto.

Recuerde que nuestros aparatos no están diseñados para usos comerciales, artesanales ni industriales. No concedemos ningún tipo de garantía si se utiliza el aparato en empresas comerciales, artesanales o industriales, ni en actividades de características similares.

## 5. Indicaciones de seguridad

### ¡Peligro de lesión!

En caso de uso indebido del carro, existe riesgo elevado de lesiones.

- Controle el carro antes de cada uso. No utilice el carro cuando esté dañado.
- Mueva únicamente el carro para empujarlo a otro lugar. Para evitar lesiones, no tire del carro
- Al efectuar la instalación, cuide siempre de que el carro de taller quede colocado en una posición segura.
- No se suba ni se coloque encima del carro.
- Cierre y bloquee todos los cajones antes de empujar el carro. En caso contrario, los cajones pueden abrirse al empujar el carro, de modo que este se vuelva inestable.
- No sobrecargue los cajones del carro.
- Mantenga el carro alejado de los niños. No deje a niños desatendidos cerca del carro.
- Mantenga a los niños alejados del carro durante su montaje. Este producto incluye tornillos y otras piezas pequeñas. Estas conllevan riesgo de asfixia en caso de tragarse o aspirarse.
- Cuando está completamente lleno, el carro es muy pesado. En caso de abrirse incorrectamente, existe riesgo de vuelco. No abra nunca varios cajones al mismo tiempo.
- No monte el carro sobre un objeto móvil con el fin de evitar que se bascule.
- Indicación de advertencia: Colocar y desplazar únicamente sobre una superficie firme y plana. El carro puede volverse inestable y volcarse, en caso de conservarse o empujarse sobre una superficie inclinada.
- Bloquee siempre las ruedas giratorias cuando se haya empujado el carro hasta el lugar deseado para evitar que el carro salga rodando.
- No efectúe ningún tipo de modificación en el carro. Por ejemplo, no suelde ninguna barra externa ni coloque ningún tipo de aparato eléctrico en el carro.
- No sujete ni monte el carro en un vehículo. No tire del carro con un vehículo.
- Utilice únicamente piezas de repuesto y accesorios originales.

Guarde las presentes indicaciones de seguridad en un lugar adecuado.

Respete todas las indicaciones de seguridad. Si no respeta las indicaciones de seguridad, se pondrá en peligro a Ud. y a otras personas.

## 6. Datos técnicos

Total	780 x 460 x 970 mm
Cajón pequeño Carga	533 x 58 x 391 mm 15 kg
Cajón mediano Carga	533 x 128 x 391 mm 20 kg
Cajón grande Carga	533 x 195 x 391 mm 20 kg
Peso sin herramienta	53 kg
Peso	65,5 kg
Carga máx.	450 kg

¡Reservado el derecho a introducir modificaciones técnicas!

## 7. Antes de la puesta en marcha

Compruebe que el dispositivo no haya sufrido daños durante el transporte. Notifique de inmediato cualquier daño detectado a la empresa de transportes encargada de entregar el dispositivo.

- Abra el embalaje y extraiga el dispositivo cuidadosamente.
- Retire el material de embalaje y los seguros de embalaje y transporte (si los hubiera).
- Compruebe la integridad del volumen de suministro.
- Compruebe que no haya daños de transporte en el dispositivo y en los componentes de los accesorios.
- Conserve el embalaje por si fuera preciso hasta la extinción del período de garantía.

### ⚠ ¡ATENCIÓN!

**¡El dispositivo y los materiales de embalaje no son aptos como juguetes para niños! ¡Los niños no deben jugar con bolsas de plástico, láminas o piezas pequeñas! ¡Existe peligro de atragantamiento y asfixia!**

## 8. Estructura y manejo

### ⚠ ¡ATENCIÓN!

**¡Antes de la puesta en marcha, es imprescindible montar por completo el aparato!**

El carro-taller está montado en su mayor parte; usted solo tiene que montar las ruedas de la siguiente manera:

### Montaje de las ruedas (figs. 1 - 3)

- Retire, en primer lugar, la herramienta suministrada del carro.
- Monte el carro sobre una superficie suficientemente grande y resistente a los rasguños. En caso necesario, acolchone el carro con el material de embalaje para evitar que la superficie pintada se arañe.
- Gire el carro-taller y monte las ruedas de la siguiente manera.
- Coloque las ruedas fijas (5) en el extremo trasero y las ruedas giratorias (3, 4) en el extremo delantero (lado del asa(1)) del carro. Alinee los orificios de las ruedas con los orificios del carro.
- Fije las ruedas con la ayuda de una llave Allen en el lado inferior del carro. Para ello, use los tornillos suministrados.

### Manejo del comprobador de tensión (125 a 250 V~)

Para determinar la tensión alterna.

Las tensiones indicadas en el comprobador de tensión son tensiones nominales.

#### ⚠ ¡ATENCIÓN! ¡Peligro de muerte por descarga eléctrica!

- Utilice el comprobador de tensión únicamente para verificar la tensión.
- Utilice el comprobador de tensión únicamente en el rango de tensión de 125 a 250 voltios ~.
- No se deben utilizar comprobadores de tensión defectuosos cuya función y/o seguridad se vean claramente mermadas.
- Utilice el comprobador de tensión únicamente cuando esté seco.
- El comprobador de tensión no debe utilizarse bajo la exposición a precipitaciones, p. ej., rocío o lluvia.

#### ⚠ ¡ATENCIÓN! Nunca utilice el comprobador de tensión como un destornillador en partes del sistema con tensión.

##### Antes de cada uso:

1. Compruebe si hay daños en la envoltura de aislamiento del comprobador de tensión. No utilice un comprobador de tensión dañado.
2. Compruebe el funcionamiento de la lámpara incandescente del comprobador de tensión en una toma de enchufe conectada. Deseche cualquier comprobador de tensión que presente daños o que no funcione correctamente.

#### ⚠ ¡ADVERTENCIA! La falta de luz indicadora no garantiza que no quede voltaje.

##### Los siguientes factores pueden afectar a la visibilidad de la luz indicadora:

- Condiciones de iluminación desfavorables, p. ej., bajo la luz del sol
- Temperaturas fuera del rango de -10 °C a +50 °C
- Temperaturas fuera del rango de 50 hasta 500 Hz
- Ubicaciones desfavorables, como p. ej., escaleras de tijera de madera, revestimientos de suelo aislantes y redes de CA no conectadas a tierra

#### Para determinar si hay tensión de CA, lleve a cabo los siguientes pasos:

1. Sostenga la punta del comprobador de tensión en un contacto en la línea eléctrica y
2. toque el otro extremo del comprobador de tensión con un dedo.

Si hay tensión de CA, la lámpara incandescente se encenderá.

## 9. Limpieza y almacenamiento

### 1. Limpieza

#### Riesgo de daños

En caso de no limpiar el carro correctamente, este se puede dañar.

- No utilice ningún agente de limpieza agresivo o abrasivo ni tampoco agentes de limpieza a base de disolventes, ácidos o cloro.
- No utilice cepillos con cerdas de metal o de nailon ni utensilios de limpieza afilados o metálicos como cuchillas, espátulas duras o similares.
- Utilice un agente de limpieza suave y un paño limpio y suave para limpiar el carro. Deje que el carro se seque completamente después de la limpieza.
- Retire el lubricante y el aceite con un agente de limpieza no inflamable.

#### Limpieza del comprobador de tensión

Si el detector de tensión se ensucia durante el uso normal, solo se puede limpiar con un paño húmedo y un limpiador doméstico. Los disolventes agresivos no deben usarse para la limpieza.



## 2. Almacenamiento

### ⚠ ¡Atención!

En caso de almacenar el carro húmedo, este puede oxidarse. Esto puede afectar de forma permanente e irreparable la funcionalidad o la capacidad de carga del carro.

- Proteja el carro de la humedad, la luz solar directa y las heladas.
- Guarde el carro en un lugar seco.
- Mantenga el carro alejado de los niños

### Conservación del comprobador de tensión

- No exponga el detector de tensión a la luz solar directa.
- Si el detector de tensión se utiliza de acuerdo con el manual de instrucciones, no requerirá mantenimiento.
- Si el detector de tensión no funciona correctamente, envíelo al departamento de servicio técnico para llevar a cabo su reparación.

### Información sobre el servicio técnico

Encontrará las piezas de repuesto y los accesorios en nuestro centro de servicio. Para ello, escanee el código QR que aparece en la portada.

## 10. Eliminación y reciclaje

### Notas sobre el embalaje



Los materiales de embalaje son reciclables. Deseche los embalajes de forma respetuosa con el medio ambiente.

### Notas sobre la Ley alemana de aparatos eléctricos y electrónicos (ElektroG)



**¡Los residuos de equipos eléctricos y electrónicos no forman parte de la basura doméstica, sino que deben recogerse o eliminarse por separado!**

- ¡Antes de la entrega, deben retirarse, libres de daños, las baterías usadas o las baterías recargables que no vengán instaladas de manera permanente en el aparato usado! Su eliminación está regulada por la ley alemana de baterías.

- Los propietarios o usuarios de aparatos eléctricos y electrónicos están legalmente obligados a devolverlas después de su uso.
- ¡El usuario final es responsable de eliminar sus datos personales en el aparato usado que se va a desechar!
- El símbolo del contenedor con ruedas tachado significa que los equipos eléctricos y electrónicos no deben desecharse junto con la basura doméstica.
- Los residuos de equipos eléctricos y electrónicos se pueden entregar de forma gratuita en los siguientes lugares:
  - Puntos públicos de eliminación o recogida (p. ej., obras públicas municipales)
  - Puntos de venta de dispositivos electrónicos (físicos y online), siempre que los comerciantes estén obligados a retirarlos u ofrecerlos voluntariamente.
  - Puede entregar hasta tres aparatos eléctricos usados por tipo de aparato, con una longitud máxima de canto de 25 centímetros, de forma gratuita sin necesidad de adquirir previamente un aparato nuevo del fabricante o llevarlos a otro punto de recogida autorizado en su zona.
  - En el correspondiente servicio de atención al cliente podrá encontrar condiciones de devolución adicionales de los fabricantes y distribuidores.
- Si el fabricante entrega un aparato eléctrico nuevo a un domicilio privado, el fabricante puede solicitar que el aparato eléctrico usado sea recogido de forma gratuita a petición del usuario final. Para ello, póngase en contacto con el servicio de atención al cliente del fabricante.
- Estas declaraciones solo se aplican a los aparatos instalados y vendidos en los países de la Unión Europea y sujetos a la Directiva Europea 2012/19/UE. En países fuera de la Unión Europea, se pueden aplicar diferentes regulaciones a la eliminación de residuos de equipos eléctricos y electrónicos.

<b>Conteúdo:</b>	<b>Página:</b>
1. Introdução.....	44
2. Descrição do aparelho .....	44
3. Âmbito de fornecimento.....	44
4. Utilização correta.....	44
5. Indicações de segurança .....	45
6. Dados técnicos .....	45
7. Antes da colocação em funcionamento .....	45
8. Montagem e operação.....	45
9. Limpeza e armazenamento .....	46
10. Eliminação e reciclagem.....	47
11. Declaração de conformidade .....	122

## Explicação dos símbolos no aparelho

	<p>Aviso - Leia o manual de instruções para minimizar o risco de ferimentos.</p>
	<p>Aviso - Abra sempre apenas uma gaveta.</p>
	<p>Aviso - Não incline mais do que 5°.</p>
	<p>A carga máxima admissível do carro de oficina é de 450 kg.</p>
	<p>A carga máxima admissível da gaveta é de 15 / 20 kg.</p>
	<p>Soltar / Fixar travão</p>
	<p>Soltar / Fixar gaveta</p>
	<p>Bloqueio / desbloqueio do carrinho de oficina</p>
	<p>O produto cumpre as diretivas europeias em vigor.</p>
<p><b>⚠ Atenção!</b></p>	<p>Nestas instruções de operação, assinalámos as secções que dizem respeito à sua segurança com este símbolo.</p>

## 1. Introdução

### Fabricante:

Schepach GmbH  
Günzburger Straße 69  
D-89335 Ichenhausen

### Estimado cliente,

Desejamos-lhe muita satisfação e sucesso ao trabalhar com o seu novo aparelho.

### Nota:

De acordo com a legislação vigente relativa à responsabilidade pelos produtos, o fabricante deste aparelho não é responsável por danos que ocorram nele ou através dele nas seguintes situações:

- manuseio incorreto,
- não cumprimento do manual de instruções,
- reparações efetuadas por técnicos terceiros não autorizados,
- montagem e substituição de peças sobresselentes que não sejam de origem,
- utilização incorreta.

### Tenha em atenção:

Antes da montagem e da colocação em funcionamento, leia a totalidade do texto do manual de instruções. Este manual de instruções deverá facilitar-lhe a familiarização com o aparelho e com as possibilidades de utilização corretas.

O manual de instruções contém indicações importantes de como trabalhar com o aparelho de modo seguro, correto e económico e de como evitar perigos, poupar em custos de reparação, reduzir períodos de paragem e aumentar a fiabilidade e vida útil do aparelho.

Para além dos regulamentos de segurança deste manual de instruções, deverá cumprir sempre as diretivas respeitantes à operação do aparelho vigentes no seu país.

Guarde o manual de instruções num invólucro de plástico, protegido da sujidade e da umidade, junto ao aparelho. O manual deve ser lido e seguido por todo e qualquer pessoal operador antes do início dos trabalhos.

Só devem trabalhar no aparelho pessoas que tenham sido instruídas acerca da utilização do aparelho e dos perigos associados. Deve ser respeitada a idade mínima exigida.

Para além das indicações de segurança incluídas neste manual de instruções e dos regulamentos especiais do seu país, devem ser cumpridas as regras técnicas geralmente reconhecidas para a operação de máquinas idênticas.

Não assumimos qualquer responsabilidade por acidentes ou danos que advenham do não cumprimento deste manual de instruções e das indicações de segurança.

## 2. Descrição do aparelho

1. Pega
2. Chave
3. Rodízio
4. Rodízio com travão
5. Roda fixa

## 3. Âmbito de fornecimento

- Carro de oficina
- Rodízio
- Rodízio com travão
- Rodas fixas
- Parafusos de fixação
- Chave
- Manual de instruções

## 4. Utilização correta

O carro foi exclusivamente concebido para o armazenamento de ferramentas com uma carga máxima de 450 kg. Ele destina-se exclusivamente à utilização doméstica e não é adequado à utilização comercial

Utilize o carro apenas tal como descrito neste manual de instruções. Qualquer outra utilização é considerada indevida e pode levar a danos materiais ou mesmo danos pessoais. O carro não é um brinquedo.

O fabricante ou revendedor não se responsabiliza por danos causados pela utilização indevida ou incorreta.

Tenha em atenção que os nossos aparelhos não foram desenvolvidos para utilização em ambientes comerciais, artesanais ou industriais. Não assumimos qualquer garantia, se o aparelho for utilizado em ambientes comerciais, artesanais, industriais ou equivalentes.

## 5. Indicações de segurança

### Perigo de ferimentos!

Existe um elevado risco de ferimentos em caso de uma utilização indevida.

- Verifique o carro antes de cada utilização. Não utilize o carro se ele estiver danificado.
- Movimento o carro apenas empurrando-o para outro sítio. Não puxe o carro, para evitar ferimentos
- Durante a montagem, garanta sempre a estabilidade do carro de ferramentas.
- Não trepe nem se ponha de pé em cima do carro.
- Feche e tranque todas as gavetas antes de empurrar o carro. Caso contrário, as gavetas poderão abrir-se ao empurrar, tornando o carro instável.
- Não sobrecarregue as gavetas do carro.
- Mantenha o carro fora do alcance de crianças. Não deixe crianças não supervisionadas nas proximidades do carro.
- Mantenha crianças afastadas durante a montagem do carro. Fazem parte deste produto parafusos e outras peças pequenas. Estes podem provocar asfixia se forem engolidos ou inalados.
- O carro é extremamente pesado quando totalmente carregado. Existe perigo de tombo em caso de uma abertura incorreta. Nunca abra várias gavetas ao mesmo tempo.
- Não monte o carro sobre um objeto móvel, para evitar o seu tombo.
- Indicação de aviso: instale e desloque-o apenas sobre uma superfície firme e plana. O carro poderá tornar-se instável e tombar se ele for armazenado ou empurrado sobre uma superfície inclinada.
- Bloqueie sempre os rodízios giráveis após empurrar o carro para o local desejado, para evitar um deslizamento do carro.
- Não efetue quaisquer alterações no carro. Por exemplo, não solde barras externas e não instale aparelhos elétricos no carro.
- Não fixe nem monte o carro num veículo. Não puxe o carro com um veículo.
- Utilize apenas peças sobresselentes e acessórios originais.

Mantenha estas indicações de segurança em local seguro.

Respeite todas as indicações de segurança. Caso desrespeite as indicações de segurança coloca a sua segurança e de terceiros em risco.

## 6. Dados técnicos

Completo	780 x 460 x 970 mm
Gaveta pequena	533 x 58 x 391 mm
Capacidade de carga	15 kg
Gaveta média	533 x 128 x 391 mm
Capacidade de carga	20 kg
Gaveta grande	533 x 195 x 391 mm
Capacidade de carga	20 kg
Peso sem ferramentas	53 kg
Peso	65,5 kg
Capacidade de carga máx.	450 kg

Reservados os direitos a alterações técnicas!

## 7. Antes da colocação em funcionamento

Verifique o dispositivo quanto a danos por transporte. Informe imediatamente qualquer dano à empresa de transporte que efetuou a entrega do dispositivo.

- Abra a embalagem e retire cuidadosamente o equipamento.
- Remova o material de embalagem, assim como as fixações de embalagem/transporte (se presentes).
- Verifique se o âmbito de fornecimento está completo.
- Inspeção o equipamento e os acessórios quanto a danos de transporte.
- Guarde a embalagem até ao fim do período de garantia, se possível.

### ⚠ ATENÇÃO!

**O equipamento e os materiais de embalagem não são brinquedos! Crianças não deverão brincar com sacos de plástico, películas e peças pequenas! Risco de ingestão e asfíxia!**

## 8. Montagem e operação

### ⚠ ATENÇÃO!

**Monte impreterivelmente o aparelho por completo antes da colocação em funcionamento!**

O carro de ferramentas está em grande medida montado, apenas deve montar as rodas da seguinte maneira:

### Montagem das rodas (fig. 1 - 3)

- Retire primeiro a ferramenta fornecida do carro.
- Monte o carro sobre uma superfície suficientemente grande e à prova de riscos. Se necessário, acolchoe o carro com o material de embalagem, para evitar riscos na superfície pintada.
- Vire o carro ao contrário e monte as rodas da maneira que se segue.
- Coloque os roletes fixos (5) na extremidade traseira e os roletes giráveis (3, 4) na extremidade dianteira (lado da pega (1)) do carro. Alinhe os furos nos roletes com os furos no carro.
- Fixe os roletes ao lado inferior do carro com a ajuda de uma chave Allen. Utilize para tal os parafusos fornecidos.

### Operação do detetor de tensão (125 a 250 V~)

Para determinar a tensão alternada.

As tensões indicadas no detetor de tensão são tensões nominais.

#### ⚠ **ATENÇÃO!** Perigo de vida devido a choque elétrico!

- Utilize o detetor de tensão apenas para verificar a tensão.
- Utilize o detetor de tensão exclusivamente dentro da gama de tensão de 125 a 250 V ~.
- Não devem ser utilizados detetores de tensão com defeito, cuja função e/ou segurança estejam obviamente afetadas.
- Utilize o detetor de tensão apenas em ambientes secos.
- O detetor de tensão não deve ser utilizado durante precipitação, p. ex. orvalho ou chuva.

#### ⚠ **ATENÇÃO!** Nunca utilize o detetor de tensão como chave de parafusos em peças sob tensão.

##### Antes de cada utilização:

1. Verifique o revestimento de isolamento do detetor de tensão quanto a danos. Não utilize um detetor de tensão danificado.
2. Verifique o funcionamento da lâmpada luminescente do detetor de tensão numa tomada ligada. Elimine o detetor de tensão se ele estiver danificado ou com um funcionamento defeituoso.

**⚠ AVISO!** O fato de não ver o indicador luminoso aceso não garante uma isenção de tensão.

**Os seguintes fatores podem afetar a visibilidade do indicador luminoso:**

- Condições de iluminação desfavoráveis, p. ex. luz solar
- Temperaturas fora da gama de -10 °C a +50 °C
- Frequências fora da gama de 50 a 500 Hz
- Localizações desfavoráveis, tais como escadotes de madeira, revestimentos isolantes de pavimentos e redes de tensão alternada incorretamente ligadas à terra

**Para determinar se existe uma tensão alternada, execute os seguintes passos:**

1. Toque com a ponta do detetor de tensão num contacto da linha elétrica e
2. toque com um dedo na outra extremidade do detetor de tensão.

A lâmpada luminescente acende-se se existir tensão alternada.

## 9. Limpeza e armazenamento

### 1. Limpeza

#### Risco de danos!

Se não limpar corretamente o carro, poderá danificá-lo.

- Não utilize produtos de limpeza agressivos e abrasivos, nem produtos de limpeza à base de solventes, ácidos ou cloro.
- Não utilize escovas metálicas ou de nylon, nem utensílios de limpeza afiados ou metálicos, tais como facas ou espátulas duras.
- Para limpar carro, utilize um produto de limpeza suave e um pano macio e limpo. Deixe o carro secar completamente após a limpeza.
- Remova lubrificante e óleo com um produto de limpeza não inflamável.

#### Limpeza do detetor de tensão

Se o detetor de tensão ficar sujo durante a utilização normal, ele só deve ser limpo com um pano húmido e um detergente de uso doméstico. Não devem ser utilizados solventes agressivos para a limpeza.

## 2. Armazenamento

### ⚠ Atenção!

Se armazenar o carro num ambiente húmido, poderá formar-se ferrugem. Tal poderá afetar permanente e irreparavelmente a funcionalidade ou capacidade de carga do carro.

- Proteja o carro da humidade, da luz solar direta e da geada.
- Guarde o carro num local seco.
- Mantenha o carro fora do alcance de crianças

### Armazenamento do detetor de tensão

- Não exponha o detetor de tensão à luz solar direta.
- Se o detetor de tensão for utilizado de acordo com o manual de instruções, não é necessária qualquer manutenção.
- Se o detetor de tensão deixar de funcionar corretamente, envie-o ao departamento de assistência para reparação.

### Informações de assistência

Entre em contacto com o nosso centro de assistência para obter peças sobresselentes e acessórios. Para isso, utilize o código QR na capa.

## 10. Eliminação e reciclagem

### Notas relativas à embalagem



Os materiais de embalagem são recicláveis. Elimine as embalagens de modo ecológico.

### Notas relativas à legislação alemã sobre aparelhos elétricos e eletrónicos (ElektroG)



**Os aparelhos elétricos e eletrónicos usados não pertencem no lixo doméstico, devendo ser alvo de uma recolha ou eliminação separadas!**

- As baterias e pilhas usadas que não estejam montadas de modo fixo no aparelho usado devem ser retiradas sem as destruir antes da entrega do aparelho! A sua eliminação é regulada pela legislação relativa a baterias.
- Os proprietários ou utilizadores de aparelhos elétricos e eletrónicos são legalmente obrigados a devolver os mesmos após a sua utilização.

- O utilizador final tem a responsabilidade pela eliminação dos seus dados pessoais no aparelho usado a ser eliminado!
- O símbolo do caixote do lixo riscado significa que aparelhos usados elétricos ou eletrónicos não devem ser eliminados no lixo doméstico.
- Os aparelhos usados elétricos e eletrónicos podem ser entregues sem custos nos seguintes pontos:
  - Centros de recolha ou de eliminação públicos (p. ex. depósitos municipais)
  - Pontos de venda de aparelhos elétricos (lojas físicas e online), desde que o revendedor esteja obrigado a aceitar a devolução ou a aceite de livre vontade.
  - Pode entregar sem custos até três aparelhos elétricos usados com um comprimento de até 25 centímetros ao fabricante sem que tenha de comprar um aparelho novo ou a outro centro de recolha autorizado na sua vizinhança.
  - Para se informar acerca de condições de devolução adicionais dos fabricantes e distribuidores, queira entrar em contacto com o respetivo serviço de apoio ao cliente.
- Em caso de fornecimento de um aparelho elétrico novo por parte do fabricante a um domicílio, este pode efetuar a recolha sem custos do aparelho elétrico usado a pedido do utilizador final. Para tal, entre em contacto com o serviço de apoio ao cliente do fabricante.
- Estas declarações são apenas válidas para aparelhos que sejam instalados e vendidos nos países da União Europeia e que estejam sujeitos à Diretiva Europeia 2012/19/UE. Em países fora da União Europeia, a eliminação de aparelhos usados elétricos e eletrónicos poderá estar regulada por outra legislação divergente.

<b>Obsah:</b>	<b>Strana:</b>
1. Úvod.....	50
2. Popis přístroje.....	50
3. Rozsah dodávky .....	50
4. Použití podle účelu určení .....	50
5. Bezpečnostní pokyny .....	51
6. Technická data.....	51
7. Před uvedením do provozu.....	51
8. Montáž a obsluha .....	51
9. Čištění a skladování .....	52
10. Likvidace a recyklace .....	53
11. Prohlášení o shodě.....	123



## Vysvětlení symbolů na přístroji

	<p>Před uvedením do provozu si přečtete a dodržujte návod k obsluze a bezpečnostní pokyny.</p>
	<p>Výstraha – otvírejte vždy pouze jednu zásuvku.</p>
	<p>Výstraha – nenaklánějte zásuvku o více než 5°.</p>
	<p>Maximální přípustné zatížení dílenského vozíku je 450 kg.</p>
	<p>Maximální přípustné zatížení zásuvky je 15 / 20 kg.</p>
	<p>Brzdu otevřít / zavřít</p>
	<p>Otevření / zavření zásuvky</p>
	<p>Zamykání / odemykání dílenského vozíku</p>
	<p>Výrobek odpovídá platným evropským směrnicím.</p>
	<p>Místa, která se týkají bezpečnosti, jsme v návodu k použití označili touto značkou.</p>

## 1. Úvod

### Výrobce:

Schepbach GmbH  
Günzburger Straße 69  
D-89335 Ichenhausen

### Vážený Zákazníku,

přejeme Vám hodně radosti a úspěchů při práci s Vaším novým přístrojem.

### Poznámka,

V souladu s platnými zákony, které se týkají odpovědnosti za výrobek, výrobce zařízení nepřebírá odpovědnost za poškození výrobku nebo za škody způsobené výrobkem, ke kterým z následujících důvodů:

- Nesprávná manipulace.
- Nedodržení pokynů pro obsluhu.
- Opravy prováděné třetí stranou, opravy neprováděné v autorizovaném servisu.
- Montáž neoriginálních dílů nebo použití neoriginálních dílů při výměně.
- Jiné než specifikované použití

### Doporučujeme:

Před montáží a obsluhou tohoto zařízení si přečtěte kompletní text v návodu k obsluze.

Pokyny pro obsluhu jsou určeny k tomu, aby se uživatel seznámil s tímto zařízením a aby při jeho použití využil všech jeho možností v souladu s uvedenými doporučeními.

Tento návod k obsluze obsahuje důležité informace o tom, jak provádět bezpečnou, profesionální a hospodárnou obsluhu stroje, jak se zabránit rizikům, jak ušetřit náklady na opravy, jak zkrátit doby prostojů a jak zvýšit spolehlivost a prodloužit provozní životnost stroje.

Mimo bezpečnostních předpisů uvedených v návodu k obsluze musíte dodržovat také platné předpisy, které se týkají provozu stroje ve vaší zemi.

Uchovávejte návod k obsluze stále v blízkosti stroje a uložte jej do plastového obalu, aby byl chráněn před nečistotami a vlhkostí. Přečtěte si návod k obsluze před každým použitím stroje a pečlivě dodržujte v něm uvedené informace. Stroj mohou obsluhovat pouze osoby, které byly řádně proškoleny v jeho obsluze a které byly řádně informovány o rizicích spojených s jeho obsluhou. Při obsluze stroje musí být splněn stanovený minimální věk.

Vedle bezpečnostních pokynů, které jsou obsaženy v návodu k obsluze, a zvláštních předpisů vaší země je při provozu konstrukčně stejných přístrojů zapotřebí dodržovat všeobecně uznávaná technická pravidla.

## 2. Popis přístroje

1. Rukojeť
2. Klíče
3. Řídicí kolečko
4. Řídicí kolečko s brzdou
5. Pevné kolečko

## 3. Rozsah dodávky

- Dilenský vozík
- Řídicí kolečko
- Řídicí kolečko s brzdou
- Pevné kolečko
- Upevňovací šrouby
- Klíče
- Návod k obsluze

## 4. Použití podle účelu určení

Vozík je koncipován výhradně jen k uložení náradí o maximální hmotnosti 450 kg. Je určený výhradně jen k soukromému používání uvnitř a není vhodný ke komerčnímu použití.

Vozík používejte pouze tak, jak je popsáno v tomto návodu k obsluze. Jakékoliv jiné použití je považováno za použití v rozporu s určeným účelem a může způsobit věcné škody nebo dokonce zranění osob. Vozík není hračka.

Výrobce ani prodejce neručí za škody, které byly způsobeny použitím v rozporu s určeným účelem nebo nesprávným použitím.

Dbejte prosím na to, že naše přístroje nebyly podle svého účelu určeny konstruovány pro živnostenské, řemeslnické nebo průmyslové použití. Nepřebíráme žádné ručení, pokud je přístroj používán v živnostenských, řemeslných nebo průmyslových podnicích a při srovnatelných činnostech.

## 5. Bezpečnostní pokyny

### Nebezpečí zranění

V případě neodborného použití hrozí zvýšené nebezpečí zranění.

- Vozík kontrolujte před každým použitím. Pokud je vozík poškozený, nepoužívejte jej.
- Vozíkem pohybujte pouze posouváním na jiné místo. Vozík netahejte, abyste předešli zraněním.
- Při instalaci vždy dbejte na to, aby dílenský vozík stabilně stál.
- Na vozík nelezte ani se na něj nestavějte.
- Před posouváním vozíku zavřete a zamkněte všechny zásuvky. Zásuvky by se jinak mohly při posouvání otevřít a vozík by se stal nestabilním.
- Zásuvky vozíku nepřetěžujte.
- Chraňte vozík před dětmi. V blízkosti vozíku nenechávejte děti bez dozoru.
- Během montáže zabraňte přístupu dětí. K tomuto výrobku patří šrouby a další malé díly. V případě jejich spolknutí nebo vdechnutí může dojít k udušení.
- Plně naložený vozík je velmi těžký. V případě neodborného otevření hrozí nebezpečí převrácení. Nikdy neotvírejte několik zásuvek najednou.
- Vozík nemontujte na pohyblivém předmětu, abyste zabránili převrácení.
- Výstražné upozornění: Instalaci provádějte a pojižďte pouze na pevném a rovném podkladu. Když vozík postavíte na šikmý podklad nebo jej po něm posouváte, může se stát nestabilním a převrátit se.
- Poté, co vozík posunete na požadované místo, vždy zablokujte otočná kolečka, abyste zabránili odjetí vozíku.
- Na vozíku neprovádějte žádné změny. Na vozíku například nesvažujte externí tyče a nedávejte na něj elektrické přístroje.
- Vozík neupevňujte nebo nemontujte na vozidlo. Vozík netahejte vozidlem.
- Používejte pouze originální náhradní díly a příslušenství.

Tyto bezpečnostní pokyny dobře uschovejte.

Dodržujte všechny bezpečnostní pokyny. Pokud nebudete dodržovat bezpečnostní pokyny, ohrožujete sebe ani jiné osoby.

## 6. Technická data

Celkem	780 x 460 x 970 mm
Malá zásuvka nosnost	533 x 58 x 391 mm 15 kg
Střední zásuvka nosnost	533 x 128 x 391 mm 20 kg
Velká zásuvka nosnost	533 x 195 x 391 mm 20 kg
Hmotnost bez nářadí	53 kg
Hmotnost	65,5 kg
Max. nosnost	450 kg

Technické změny vyhrazeny!

## 7. Před uvedením do provozu

Zkontrolujte, zda se zařízení při přepravě nepoškodilo. Případné škody ihned nahláste přepravní společnosti, která vám zařízení dodala.

- Otevřete balení a opatrně vyjměte přístroj.
- Odstraňte materiál obalu a obalové a přepravní pojistky (pokud je jimi výrobek opatřen).
- Zkontrolujte, zda je obsah dodávky úplný.
- Zkontrolujte přístroj a díly příslušenství, zda se při přepravě nepoškodily.
- Uchovejte obal dle možností až do uplynutí záruční doby

### ⚠ POZOR!

**Přístroj a obalové materiály nejsou hračka! Dětem nepatří do rukou plastické sáčky, fólie ani drobné součástky! Hrozí nebezpečí jejich spolknutí a udušení!**

## 8. Montáž a obsluha

### ⚠ POZOR!

**Před uvedením do provozu přístroj bezpodmínečně kompletně smontujte!**

Dílenský vozík je zvětší části smontován, vy musíte pouze následujícím způsobem namontovat kolečka:

### Montáž koleček (obr. 1 - 3)

- Nejprve z vozíku odstraňte dodané nářadí.
- Vozík montujte na dostatečně velké ploše odolné proti poškrábání. V případě potřeby vozík vypolstrujte obalovým materiálem, abyste zabránili poškrábání lakovaných povrchů.
- Dílenský vozík otočte a namontujte kolečka následujícím způsobem.
- Pevná kolečka (5) umístěte na zadní konec a otočná kolečka (3, 4) na přední konec (strana madla (1)) vozíku. Vyrovnajte otvory v kolečkách s otvory na vozíku.
- Kolečka upevněte pomocí inbusového klíče na spodní stranu vozíku. Použijte k tomu dodané šrouby.

### Návod k použití zkoušečky napětí (125 až 250 V~)

Pro detekci střídavého napětí.

Hodnoty napětí uvedené na zkoušečce napětí jsou jmenovitěhodnoty.

#### ⚠ POZOR! Ohrožení života zásahem elektrickým proudem!

- Zkoušečku napětí používejte pouze ke zkoušení napětí.
- Zkoušečku napětí používejte výlučně v rozsahu napětí 125 až 250 V~.
- Poškozené zkoušečky napětí, jejichž funkce a/nebo bezpečnost je viditelně omezená, se nesmějí dále používat.
- Zkoušečku napětí používejte pouze v suchém prostředí.
- Zkoušečka napětí se nesmí používat při srážkách, např. pokud padá rosa nebo v dešti.

#### ⚠ POZOR! Zkoušečku napětí nikdy nepoužívejte jako šroubováknačástech zařízení, které jsou pod napětím. Před každým použitím:

1. Zkontrolujte případné poškození izolačního pláště zkoušečky napětí. Poškozenou zkoušečku napětí nepoužívejte.
2. Funkci doutnavky zkoušečky napětí zkontrolujte na připojené zásuvce. Poškozenou nebo nefunkční zkoušečku napětí zneškodněte.

#### ⚠ VAROVÁNÍ! Neregistrování světelného indikátoru zárukou nepřítomnosti napětí. Následující faktory mohou snížit viditelnost světelného indikátoru:

- nepříznivé světelné podmínky, např. při slunečním světle
- teploty mimo rozsah -10 °C až +50 °C
- frekvence mimo rozsah 50 až 500 Hz
- nepříznivá místa, jako např. na dřevěných žebřících, izolačních podlahových krytinách a v sítích střídavého napětí neuzemněných v rámci provozu

#### Pokud chcete zjistit, zda se na místě nachází střídavé napětí, postupujte následovně:

1. Přidržte špičku zkoušečky napětí na jednom z kontaktů elektrického vedení a
2. prstem se dotkněte druhého konce zkoušečky napětí.

Pokud je přítomné střídavé napětí, doutnavka se rozsvítí.

## 9. Čištění a skladování

### 1. Čištění

#### Nebezpečí poškození!

Pokud nebude vozík řádně čistit, můžete jej poškodit.

- Nepoužívejte agresivní čisticí prostředky k drhnutí ani čisticí prostředky na bázi ředidel, kyselin nebo chlóru.
- Nepoužívejte kartáče s kovovými nebo nylonovými štětinami a žádné ostré nebo kovové čisticí předměty jako nože, tvrdé špachtle apod.
- K čištění vozíku používejte jemný čisticí prostředek a měkký čistý hadr. Po vyčištění nechte vozík zcela uschnout.
- Maziva nebo olej odstraňte pomocí nehořlavého čisticího prostředku.

#### Čištění zkoušečky napětí

Pokud se zkoušečka napětí během běžného používání znečistí, smí se čistit pouze vlhkým hadrem a čističem pro domácnosti. Agresivní rozpouštědla se k čištění nesmějí používat.

## 2. Skladování

### ⚠ Pozor!

Pokud vozík uskladníte vlhký, může se na něm tvořit rez. To může trvale a neopravitelně ovlivnit funkčnost nebo nosnost vozíku.

- Chraňte vozík před vlhkostí, přímým slunečním světlem a mrazem.
- Vozík uchovávejte na suchém místě.
- Chraňte vozík před dětmi

### Uložení zkoušečky napětí

- Zkoušečku napětí nevystavujte přímému slunečnímu světlu.
- Pokud je zkoušečka napětí používána v souladu s návodem k obsluze, nevyžaduje údržbu.
- Pokud by zkoušečka napětí nefungovala správně, odešlete ji servisnímu oddělení, které provede opravu.

### Servisní informace

Náhradní díly a příslušenství obdržíte v našem servisním středisku. Naskenujte k tomu QR kód na titulní straně.

## 10. Likvidace a recyklace

### Upozornění k obalu



Balící materiály jsou recyklovatelné. Obaly prosím likvidujte způsobem šetrným k životnímu prostředí.

### Upozornění k zákonu o elektrických a elektronických zařízeních (ElektroG)



**Odpadní elektrická a elektronická zařízení nepatří do domovního odpadu, ale musí se sbírat a likvidovat odděleně!**

- Staré baterie nebo akumulátory, které nejsou napevno zabudované ve starém přístroji, musí být před odevzdáním bez poškození vyjmuty! Jejich likvidaci upravuje zákon o bateriích.
- Majitelé nebo uživatelé elektrických a elektronických zařízení jsou ze zákona povinni je po použití vrátit.
- Koncový uživatel je zodpovědný za vymazání svých osobních údajů ze starého zařízení určeného k likvidaci!

- Symbol přeškrtnuté popelnice znamená, že se odpadní elektrická a elektronická zařízení nesmí likvidovat společně s domovním odpadem.
- Elektrická a elektronická zařízení můžete bezplatně odevzdat na následujících místech:
  - Veřejné skládky nebo sběrná místa odpadů (např. obecní stavební dvory)
  - Prodejní místa elektrospotřebičů (stacionární a online), pokud jsou obchodníci povinni je odebírat nebo to nabízejí dobrovolně.
  - Až tři kusy elektroodpadu od jednoho typu spotřebiče s délkou hrany maximálně 25 cm lze bezplatně vrátit výrobci, aniž by bylo nutné předtím zakoupit nový spotřebič od výrobce nebo jej odevzdat na jiném autorizovaném sběrném místě ve vašem okolí.
  - Pro další doplňující podmínky zpětného odběru výrobců a distributorů se obraťte na příslušný zákaznický servis.
- V případě, že výrobce dodá nový elektrospotřebič do soukromé domácnosti, může na žádost koncového uživatele zajistit bezplatný sběr elektroodpadu. Za tímto účelem kontaktujte zákaznický servis výrobce.
- Tato prohlášení se vztahují pouze na přístroje instalované a prodávané v zemích Evropské unie a podléhající evropské směrnici 2012/19/EU. V zemích mimo Evropskou unii mohou pro likvidaci elektroodpadu platit jiné předpisy.

<b>Obsah:</b>	<b>Strana:</b>
1. Úvod.....	56
2. Popis prístroja.....	56
3. Rozsah dodávky.....	56
4. Správny spôsob použitia.....	56
5. Bezpečnostné upozornenia.....	57
6. Technické údaje.....	57
7. Pred uvedením do prevádzky.....	57
8. Zloženie a obsluha.....	57
9. Čistenie a skladovanie.....	58
10. Likvidácia a recyklácia.....	59
11. Vyhlásenie o zhode.....	123

## Vysvetlenie symbolov na prístroji

	<p>Pred uvedením do prevádzky si prečítajte návod na obsluhu a bezpečnostné upozornenia a dodržiavajte ich!</p>
	<p>Varovanie – Otvárajte vždy len jednu zásuvku.</p>
	<p>Varovanie – Nenakláňajte o viac ako 5°.</p>
	<p>Maximálne prípustné zaťaženie dielenského vozíka je 450 kg.</p>
	<p>Maximálne prípustné zaťaženie zásuvky je 15 / 20 kg.</p>
	<p>Otvorenie/zatvorenie brzdy</p>
	<p>Otvorenie / zatvorenie zásuvky</p>
	<p>Zamknutie / odomknutie dielenského vozíka</p>
	<p>Výrobok zodpovedá platným európskym smerniciam.</p>
	<p><b>⚠ Pozor!</b> V tomto návode na obsluhu sme miesta, ktoré sa týkajú vašej bezpečnosti, označili týmto znakom.</p>

## 1. Úvod

### Výrobca:

Scheppach GmbH  
Günzburger Straße 69  
D-89335 Ichenhausen

### Vážený Zákazník,

Želáme Vám veľa zábavy a úspechov pri práci s Vaším novým prístrojom.

### Poznámka:

V súlade s platnými zákonmi, ktoré sa týkajú zodpovednosti za výrobok, výrobca zariadenia nepreberá zodpovednosť za poškodenia výrobku alebo za škody spôsobené výrobkom, ku ktorým došlo z nasledujúcich dôvodov:

- nesprávnej manipulácie,
- nedodržania pokynov na obsluhu,
- opravy vykonanej treťou stranou, opravy nevykonanej v autorizovanom servise,
- montáže neoriginálnych dielcov alebo použitia neoriginálnych dielcov pri výmene,
- iného než špecifikované použitia.

### Odporúčame:

Pred montážou a obsluhou tohto zariadenia si prečítajte kompletný text v návode na obsluhu.

Pokyny na obsluhu sú určené na to, aby sa používateľ oboznámil s týmto zariadením a aby pri jeho použití využil všetky jeho možnosti v súlade s uvedenými odporúčaniami.

Tento návod na obsluhu obsahuje dôležité informácie o tom, ako vykonávať bezpečnú, profesionálnu a hospodárnu obsluhu stroja, ako zabrániť rizikám, ako ušetriť náklady na opravy, ako skrátiť časy prestojov a ako zvýšiť spoľahlivosť a predĺžiť prevádzkovú životnosť stroja. Okrem bezpečnostných predpisov uvedených v návode na obsluhu musíte dodržiavať tiež platné predpisy, týkajúce sa prevádzky stroja vo vašej krajine.

Uchovávajte návod na obsluhu stále v blízkosti stroja a uložte ho do plastového obalu, aby bol chránený pred nečistotami a vlhkosťou. Prečítajte si návod na obsluhu pred každým použitím stroja a dôkladne dodržiavajte v ňom uvedené informácie. Stroj môžu obsluhovať iba osoby, ktoré boli riadne preškolené v jeho obsluhu a ktoré boli riadne informované o rizikách spojených s jeho obsluhou. Pri obsluhu stroja musí byť splnený stanovený minimálny vek.

Okrem bezpečnostných upozornení obsiahnutých v tomto návode na obsluhu a osobitných predpisov vašej krajiny treba rešpektovať všeobecne uznané technické predpisy pre prevádzku konštrukčne rovnakých zariadení.

## 2. Popis prístroja

1. Rukoväť
2. Kľúč
3. Vodiaca kladka
4. Vodiaca kladka s brzdou
5. Pevné koleso

## 3. Rozsah dodávky

- Dielenský vozík
- Vodiaca kladka
- Vodiaca kladka s brzdou
- Pevné koleso
- Upevňovacie skrutky
- Kľúč
- Návod na obsluhu

## 4. Správny spôsob použitia

Vozík je navrhnutý výlučne na uskladnenie nástrojov s maximálnym zatažením 450 kg. Je určený len na súkromné účely v interiéri a nie je vhodný pre priemyselné použitia.

Používajte vozík len tak, ako je popísané v tomto návode na obsluhu. Každé iné použitie sa považuje za použitie v rozpore s určením a môže spôsobiť vecné škody alebo zranenia osôb. Vozík nie je hračka.

Výrobca alebo predajca nepreberá žiadne ručenie za škody, ktoré vznikli použitím v rozpore s určením alebo nesprávnym použitím

Prosím berte ohľad na skutočnosť, že naše prístroje neboli svojim určením konštruované na profesionálne, remeselnícke ani priemyselné použitie. Nepreberáme žiadne záručné ručenie, ak sa prístroj bude používať v profesionálnych, remeselníckych alebo priemyselných prevádzkach ako aj na činnosti rovnocenné s takýmto použitím.



## 5. Bezpečnostné upozornenia

### Nebezpečenstvo poranenia!

Pri neodbornom použití vozíka vzniká zvýšené riziko poranenia.

- Pred každým použitím vozík skontrolujte. Nepoužívajte vozík, ak je poškodený.
- Vozík premiestňujte len prostredníctvom koliesok. Vozík neťahajte, aby ste tak predišli poraneniám.
- Pri inštalácii vždy dbajte na bezpečné postavenie dielenského vozík stojá.
- Nešplhajte ani nestúpajte na vozík.
- Zatvorte a zaistite všetky zásuvky ešte pred posunutím vozíka. Zásuvky sa môžu pri posúvaní otvoriť, takže vozík bude nestabilný.
- Nepreťažujte zásuvky vozíka.
- Zabráňte prístupu detí k vozíku. Nenechávajte deti v blízkosti vozíka bez dozoru.
- Deti držte v dostatočnej vzdialenosti od vozíka počas jeho montáže. K tomuto výrobku patria skrutky a iné malé diely. Tieto môžu viesť pri prehltnutí alebo vdýchnutí ku zadeniu.
- Vozík je pri plnom naložení veľmi ťažký. V prípade nesprávneho otvorenia vzniká nebezpečenstvo prevrátenia. Nikdy neotvárajte viacero zásuviek naraz.
- Nemontujte vozík na pohyblivom predmete, aby ste predišli prevráteniu.
- Výstražné upozornenie: Postavte a posúvajte po rovnom a pevnom podklade. Ak je vozík umiestnený alebo posúvaný po naklonenom podklade, môže stratiť stabilitu a prevrátiť sa.
- Po presunutí vozíka na požadované miesto vždy zablokujte otáčavé kolieska, aby ste zabránili zbehnutiu vozíka.
- Na vozíku nevykonávajte žiadne zmeny. Neprivarujte napr. žiadne externé tyče a nepripevňujte žiadne elektrické prístroje na vozík.
- Neupevňujte ani nemontujte vozík na vozidlo. Vozík neťahajte pomocou vozidla.
- Používajte iba originálne náhradné diely a príslušenstvo

Tieto bezpečnostné upozornenia dobre uschovajte.

Držiavajte všetky bezpečnostné upozornenia. Ak bezpečnostné upozornenia nebudete rešpektovať, ohrozíte seba a ostatných.

## 6. Technické údaje

Celkovo	780 x 460 x 970 mm
Malá zásuvka Nosnosť	533 x 58 x 391 mm 15 kg
Stredná zásuvka Nosnosť	533 x 128 x 391 mm 20 kg
Veľká zásuvka Nosnosť	533 x 195 x 391 mm 20 kg
Hmotnosť bez náradia	53 kg
Hmotnosť	65,5 kg
max. nosnosť	450 kg

Technické zmeny vyhradené!

## 7. Pred uvedením do prevádzky

Zariadenie skontrolujte ohľadom poškodení spôsobených prepravou. Okamžite oznámte akékoľvek škody dopravnej spoločnosti, ktorá dodala zariadenie.

- Otvorte obal a opatrne vyberte prístroj.
- Odstráňte obalový materiál, ako aj obalové a prepravné poistky (ak sú použité).
- Skontrolujte, či je rozsah dodávky kompletný.
- Prístroj a diely príslušenstva skontrolujte ohľadom poškodení spôsobených prepravou.
- Obal podľa možnosti uschovajte až do uplynutia záručnej doby

### ⚠ POZOR!

**Prístroj a obalové materiály nie sú hračkami pre deti! Deti sa nesmú hrať s plastovými vreckami, fóliami ani drobnými súčiastkami! Vzniká nebezpečenstvo prehltnutia a udusenía!**

## 8. Zloženie a obsluha

### ⚠ POZOR!

**Prístroj pred uvedením do prevádzky bezpodmienečne kompletne zmontujte!**

Dielenský vozík je z veľkej časti zmontovaný, nasledovným spôsobom musíte namontovať iba kolieska:

### Montáž koliesok (obr. 1 - 3)

- Najskôr odstráňte dodaný nástroj z vozíka.
- Namontujte vozík na dostatočne veľký povrch a povrch odolný proti poškrabaniu. V prípade potreby zakryte vozík obalovým materiálom, aby ste zabránili poškrabaniu lakovaného povrchu.
- Otočte dielenský vozík a namontujte kolieska nasledovne.
- Umiestnite pevné kolieska (5) na zadný koniec a otáčavé kolieska (3, 4) na predný koniec (rukoväť strana (1)) vozíka. Otvory na kolieskach zarovnajete s otvormi na vozíku.
- Kolieska upevníte pomocou inbusového kľúča na spodnú stranu vozíka. Na to použijete dodané skrutky.

### Návod na používanie skúšačky napätia (125 až 250 V~)

Na detekciu striedavého napätia.

Hodnoty napätia uvedené na skúšačke napätia sú merné hodnoty.

#### ⚠ **POZOR! Nebezpečenstvo ohrozenia života elektrickým prúdom!**

- Skúšačku napätia používajte len na skúšanie napätia.
- Skúšačku napätia používajte výlučne v rozsahu napätia od 125 do 250 V~.
- Poškodené skúšačky napätia, ktorých funkcia a/alebo bezpečnosť je viditeľne obmedzená, sa nesmú ďalej používať.
- Skúšačku napätia používajte len v suchom prostredí.
- Skúšačka napätia sa nesmie používať pri zrážkach, napr. keď padá rosa alebo v daždi

#### ⚠ **POZOR! Skúšačku napätia nikdy nepoužívajte ako skrutkovač na častiach zariadení, ktoré sú pod napätím. Pred každým použitím:**

1. Skontrolujte prípadné poškodenia izolačného pláštá skúšačky napätia. Poškodenú skúšačku napätia nepoužívajte.
2. Funkciu tlejivky skúšačky napätia skontrolujte na pripojenej zásuvke. Poškodenú alebo nefunkčnú skúšačku napätia zneškodnite.

#### ⚠ **AVAROVANIE! Neregistrovanie svetelného indikátora nie je zárukou neprítomnosti napätia. Nasledujúce faktory môžu znížiť viditeľnosť svetelného indikátora:**

- nepriaznivé svetelné podmienky, napr. pri slnečnom svetle
- teploty mimo rozsahu -10 °C až +50 °C
- frekvencie mimo rozsahu 50 až 500 Hz
- nepriaznivé miesta, ako napr. na drevených rebríčkoch, izolačných podlahových krytinách a v sieťach striedavého napätia neuzemnených v rámci prevádzky

#### **Ak chcete zistiť, či sa na mieste nachádza striedavé napätie, vykonajte nasledujúce kroky:**

1. Pridržte špičku skúšačky napätia na jednom z kontaktov elektrického vedenia a
2. prstom sa dotknite druhého konca skúšačky napätia.

Ak je prítomné striedavé napätie, tlejivka sa rozsvieti.

## 9. Čistenie a skladovanie

### 1. Čistenie

#### **Nebezpečenstvo poškodenia!**

Ak vozík nečistíte správne, môžete ho poškodiť.

- Nepoužívajte agresívne, abrazívne čistiace prostriedky ani čistiace prostriedky na báze rozpúšťadiel, kyselín alebo chlóru.
- Nepoužívajte kefy s kovovými alebo nylonovými štetinami, ostré alebo kovové čistiace prostriedky ako napr. nože, tvrdé špachtle alebo podobne.
- Na čistenie vozíka používajte mierny čistiaci prostriedok a mäkkú čistú handru. Po vyčistení nechajte vozík úplne vyschnúť.
- Neodstraňujte mazivo a olej horľavými čistiacimi prostriedkami.

#### **Čistenie skúšačky napätia**

Ak sa skúšačka napätia znečistí počas normálneho používania, smie sa čistiť len mäkkou handrou a čistiacim prostriedkom pre domácnosť. Na čistenie nepoužívajte žiadne agresívne rozpúšťadlá.

## 2. Skladovanie

### ⚠ Pozor!

Ak uskladníte vlhký vozík, môže sa vytvoriť hrdza. Tým sa môže dlhodobo a nenapraviteľne ohroziť funkčnosť alebo nosnosť vozíka.

- Chráňte vozík pred vlhkosťou, priamym slnečným žiarením a mrazom.
- Skladujte vozík na suchom mieste.
- Zabráňte prístupu detí k vozíku.

### Skladovanie skúšačky napätia

- Nevystavujte skúšačku napätia priamemu slnečnému žiareniu.
- Ak sa skúšačka napätia používa v súlade s návodom na obsluhu, nie je potrebná žiadna údržba.
- Ak skúšačka napätia nefunguje správne, zašlite ju servisnému oddeleniu na opravu.

### Servisné informácie

Náhradné diely a príslušenstvo získate v našom servisnom centre. Za týmto účelom naskenujte QR kód na titulnej strane.

## 10. Likvidácia a recyklácia

### Upozornenia k baleniu



Baliace materiály sa dajú recyklovať. Prosím, likvidujte balenia ekologicky.

### Upozornenia k elektrickým a elektronickým zariadeniam (ElektroG)



**Elektrické a elektronické staré zariadenia nepatria do domového odpadu, ale musia sa zbierať, resp. likvidovať oddelene!**

- Staré batérie alebo akumulátory, ktoré nie sú pevne zabudované v starom prístroji, sa musia vybrať bez porušenia! Ich likvidácia je regulovaná zákonom o batériách.
- Vlastníci alebo používatelia elektrických a elektronických zariadení sú zo zákona povinní ich po použití vrátiť.
- Koncový užívateľ je zodpovedný za vymazanie svojich osobných údajov na starom zariadení, ktoré má byť zlikvidované!

- Symbol prečiarknutého odpadkového koša na kolieskach znamená, že staré elektrické a elektronické zariadenia sa nesmú likvidovať s domovým odpadom.
- Elektrické a elektronické zariadenia je možné bezplatne odovzdať na týchto miestach:
  - Verejná likvidácia alebo zberné miesta (napr. obecné stavebné dvory).
  - Predajné miesta elektronických zariadení (stacionárne a online), ak sú predajcovia povinní ich prevziať späť alebo ich dobrovoľne ponúknuť.
  - Až tri staré elektrické zariadenia jedného typu s maximálnou dĺžkou hrany 25 centimetrov môžete bezplatne odovzdať bez toho, aby ste si najprv zakúpili nové zariadenie od výrobcu, alebo ich odovzdajte na inom autorizovanom zbernom mieste vo vašom okolí.
  - Viac dopĺňujúcich podmienok spätného odberu výrobcov a distribútorov sa dozviete v príslušnom zákazníckom servise.
- V prípade dodania nového elektrického zariadenia výrobcom do domácnosti môže výrobca na požiadanie koncového užívateľa zabezpečiť bezplatný odvoz starého elektrického zariadenia. Za týmto účelom kontaktujte zákaznícky servis výrobcu.
- Tieto vyhlásenia sa vzťahujú iba na zariadenia inštalované a predávané v krajinách Európskej únie a podliehajúce európskej smernici 2012/19/EÚ. V krajinách mimo Európskej únie môžu na likvidáciu elektrických a elektronických zariadení platiť odlišné predpisy.

<b>Tartalomjegyzék:</b>	<b>Oldal:</b>
1. Bevezetés .....	62
2. A készülék leírása .....	62
3. Szállított elemek .....	62
4. Rendeltetésszerűi használat .....	62
5. Biztonsági utasítások.....	63
6. Technikai adatok .....	63
7. Beüzemeltetés előtt .....	63
8. Felépítés és kezelés .....	63
9. Tisztítás és tárolás.....	64
10. Megsemmisítés és újrahasznosítás .....	65
11. Megfelelőségi nyilatkozat .....	123

## A készüléken található szimbólumok magyarázata

	<p>Üzembe helyezés előtt olvassa el a kezelési útmutatót és a biztonsági előírásokat, és mindig tartsa be azokat!</p>
	<p>Figyelmeztetés - Egyszerre mindig csak egy fiókot nyisson ki.</p>
	<p>Figyelmeztetés - Ne döntse meg 5°-nál jobban.</p>
	<p>A műhelykocsi megengedett maximális terhelése 450 kg.</p>
	<p>A fiók megengedett maximális terhelése 15 / 20 kg.</p>
	<p>Fék nyitása / zárása</p>
	<p>Fiók nyitása/zárása</p>
	<p>Műhelykocsi zárása / feloldása</p>
	<p>A termék megfelel a hatályos európai irányelveknek.</p>
<p><b>⚠ Figyelem!</b></p>	<p>A jelen kezelési útmutatóban az Ön biztonságával kapcsolatos helyeket ez a szimbólum jelöli.</p>

## 1. Bevezetés

### Gyártó:

Schepbach GmbH  
Günzburger Straße 69  
D-89335 Ichenhausen

### Tisztelt Vásárló!

Sok örömet és sikert kívánunk Önnek, amikor az új készülékét használja.

### Kedves Vásárló!

A hatályban lévő termékfelelősségi törvény értelmében a berendezés gyártója nem vonható felelősségre a berendezésen vagy vele kapcsolatban keletkező károkért a következő esetekben:

- szakszerűtlen kezelés,
- a használati utasítások be nem tartása,
- harmadik személy által végzett, szakképzetlen javítások,
- nem eredeti alkatrészek beszerelése és cseréje,
- szakszerűtlen használat.

### Javaslatok:

Mielőtt a berendezést összeszerelné, és üzembe helyezné olvassa el a használati útmutató teljes szövegét. Az üzemelési utasítások célja a készülékkel való ismerkedésének megkönnyítése és a használati lehetőségeinek megismertetése.

Az üzemelési utasítások fontos megjegyzéseket tartalmaz a készülék biztonságos, szakszerű és gazdaságos használatával kapcsolatban, a veszélyek elkerülésére, a javítási költségek megspórolására, a kiesési idő csökkentésére, és a készülék megbízhatóságának és élettartamának növelésére.

A használati útmutatóba foglalt biztonsági utasításokon kívül mindenképpen be kell tartani a nemzeti érvényben lévő szabályozásokat a készülék üzemelésével kapcsolatban.

Az üzemelési utasításokat helyezze egy tiszta, műanyag mappába, hogy megóvja a szennyeződéstől és a nedvességtől, és tárolja a készülék közelében. A munka elkezdése előtt minden gépkezelőnek el kell olvasnia az utasításokat és gondosan be kell tartania őket.

Csak olyan személyek használhatják a készüléket, akiket kiképeztek a gép használatáról, és a lehetséges veszélyekről, illetve kockázatokról. Be kell tartani az előírt minimális kort.

A jelen kezelési útmutató biztonsági utasításain és országai speciális előírásain túl tartsa be az azonos kialakítású gépek üzemeltetésére vonatkozó általánosan elismert műszaki szabályokat is.

Az útmutató, valamint a biztonsági előírások figyelmen kívül hagyásából származó balesetekért és károkért nem vállalunk felelősséget.

## 2. A készülék leírása

1. Fogantyú
2. Kulcs
3. Görgő
4. Fékezhető görgő
5. Fix kerék

## 3. Szállított elemek

- Műhelykocsi
- Görgő
- Fékezhető görgő
- Fix kerék
- Rögzítőcsavarok
- Kulcs
- Használati útmutató

## 4. Rendeltetésszerű használat

A kocsi kizárólag legfeljebb 450 kg-nyi terhelést jelentő szerszámok tárolására tervezték. Kizárólag magán-célú, beltéri használatra tervezték, ipari használatra nem alkalmas.

Csak a jelen használati útmutatóban leírt módon használja a kocsit. Minden más használat nem rendeltetésszerűnek minősül, és anyagi károkhoz vagy akár személyi sérülésekhez is vezethet. A kocsi nem játék. A gyártó vagy a kereskedő nem vállal felelősséget azokért a károkért, amelyeket a nem rendeltetésszerű vagy helytelen használat okoz.

Kerjük vegye figyelembe, hogy a készülékeink rendeltetésük szerint nem az ipari, kézműipari vagy gyári használatra lettek konstruálva. Nem vállalunk szavatosságot, ha a készülék ipari, kézműipari vagy gyári üzemek területén valamint egyenértékű tevékenységek területén van használva.

## 5. Biztonsági utasítások

### Sérülésveszély!

A kocsi szakszerűtlen használata esetén fokozott sérülésveszély áll fenn.

- Minden egyes használat előtt ellenőrizze a kocsit. Ne használja a kocsit, ha sérült.
- Csak tolvá mozgassa másik helyre a kocsit. A sérülések megelőzése érdekében ne húzza a kocsit.
- Felállításkor mindig ügyeljen rá, hogy az műhelykocsi stabilan álljon.
- Ne másszon fel vagy álljon a kocsira.
- A kocsi tolása előtt az összes fiókot csukja be és zárja le. Ellenkező esetben a tolás közben kinyílnak a fiókok, és emiatt instabillá válhat a kocsi.
- Ne terhelje túl a kocsi fiókjait.
- Tartsa gyermekektől távol a kocsit. Gyermekek közelében ne hagyja felügyelet nélkül a kocsit.
- A kocsi összeszerelése során tartsa távol a gyermekeket. Ehhez a termékhez csavarok és egyéb kicsi alkatrészek tartoznak. Ezek lenyelés vagy beszippantás esetén fulladást okozhatnak.
- A teljesen megrakott kocsi nagyon nehéz. Szakszerűtlen nyitás esetén borulásveszély áll fenn. Soha ne nyisson ki egyszerre több fiókot.
- A borulás megelőzése érdekében ne mozgó tárgyon végezze a kocsi összeszerelését.
- Figyelmeztető megjegyzés: Csak szilárd, sík talajon állítsa fel és mozgassa. A kocsi instabillá válhat és felborulhat, ha nem sík talajon helyezi el vagy tolja.
- A kocsi elgurulásának megelőzése érdekében mindig blokkolja a forgó görgőket, miután a kívánt helyre tolt a kocsit.
- Semmilyen módosítást ne végezzen a kocsin. Például ne hegesszen rá külső rudakat, és ne helyezzen el elektromos készülékeket a kocsin.
- Ne rögzítse vagy szerelje járműre a kocsit. Ne vontassa járművel a kocsit.
- Csak eredeti pótalkatrészeket és tartozékokat használjon.

Őrizze meg ezeket a biztonsági utasításokat.

Tartson be minden biztonsági utasítást. Amennyiben a biztonsági utasításokat figyelmen kívül hagyja, másokat is veszélyeztet.

## 6. Technikai adatok

Teljes	780 x 460 x 970 mm
Kicsi fiók teherbírása	533 x 58 x 391 mm 15 kg
Közepes fiók teherbírása	533 x 128 x 391 mm 20 kg
Nagy fiók teherbírása	533 x 195 x 391 mm 20 kg
Tömeg eszközök nélkül	53 kg
Tömeg	65,5 kg
Max. teherbírás	450 kg

Technikai változtatások jogát a gyártó fenntartja!

## 7. Beüzemeltetés előtt

Ellenőrizze, hogy nincsenek-e szállítási sérülések a berendezésen. Az esetleges sérüléseket azonnal jelentse a berendezést kiszállító szállítványozónak.

- Nyissa ki a csomagolást és óvatosan vegye ki a készüléket.
- Távolítsa el a csomagolóanyagot, valamint a csomagolási / szállítási biztosításokat (ha vannak ilyenek).
- Ellenőrizze, hogy teljes-e a szállítmány.
- Ellenőrizze a készülék és a kiegészítő alkatrészek szállítás során keletkezett sérüléseit.
- Lehetősége szerint a garancia érvényességének leltéig őrizze meg a csomagolást.

### ⚠ FIGYELEM!

**A készülék és a csomagolóanyag nem gyerekjáték! A gyerekek ne játsszanak a műanyag zacskókkal, fóliákkal és apró alkatrészekkel! Fennáll a lenyelés és fulladás veszélye!**

## 8. Felépítés és kezelés

### ⚠ FIGYELEM!

**Az üzembe helyezés előtt feltétlenül szerelje össze teljesen a készüléket!**

A műhelykocsi szinte teljesen össze van szerelve, kizárólag a kerekeket kell felszerelni az alábbiak szerint:

**A kerekek felszerelése (1 - 3. ábra)**

- Először vegye ki a kocsiból a vele együtt szállított szerszámokat.
- A kocsi összeszerelését megfelelő méretű, karcmentes felületen végezze. Szükség esetén a csomagolóanyaggal párnázza ki a kocsit, hogy megakadályozza a lakkozott felület karcolódását.
- Fordítsa meg a műhelykocsit, és az alábbiak szerint szerelje fel a kerekeket.
- Helyezze az (5) fix görgőket a kocsi hátsó végéhez, a (3, 4) forgatható görgőket pedig a kocsi elülső végéhez (az (1) fogantyú oldala). Igazítsa a görgőkön található furatokat a kocsi furataihoz.
- Imbuszkulcs segítségével rögzítse a görgőket a kocsis alsó oldalára. Ehhez használja a mellékelt csavarokat.

**Használati útmutató: feszültségellenőrző (125-től 250 V~ig)**

A váltakozó feszültség meghatározásához. A feszültségellenőrzőn a névleges feszültség értéke jelenik meg.

**⚠ FIGYELEM! Életveszély áramütés miatt!**

- A feszültségellenőrzőt kizárólag a feszültség ellenőrzésére használja.
- A feszültségellenőrzőt kizárólag a 125 – 250 V~ közötti feszültségtartományban használja.
- Tilos a sérült feszültségellenőrzőt használni, ha a működése és/vagy biztonságos használata nyilvánvalóan károsodott.
- A feszültségellenőrzőt kizárólag száraz környezetben használja.
- Tilos a feszültségellenőrzőt csapadékos környezetben, pl. harmatos vagy esős helyen használni

**⚠ FIGYELEM! Soha ne használja a feszültségellenőrzőt csavarhúzóként feszültség alatt levő berendezések csavarozásához.**

**Minden használat előtt végezze el a következőket:**

1. Ellenőrizze, hogy a feszültségellenőrző szigetelőburkolata sértetlen-e. Ne használja, ha a feszültségellenőrző sérült.
2. Ellenőrizze a feszültségellenőrző jelzőfényét egy működő konnektoron. A sérült vagy nem működő feszültségellenőrzőt dobja el

**⚠ FIGYELMEZTETÉS! Ha a fényjelzés nem működik, az még nem garantálja a feszültségmentesítést. A fényjelzés működőképességet az alábbi tényezők befolyásolhatják:**

- Kedvezőtlen fényviszonyok, pl. napsütés
- A -10 °C-tól +50 °C-ig terjedő hőmérsékleti tartományon kívül eső hőmérsékletek
- Az 50 - 500 Hz tartományon kívül eső frekvenciák
- Kedvezőtlen helyeken való használat, pl. falétrán, szigetelő padlóburkolaton vagy nem megfelelően földelt váltakozó feszültségű hálózatokban

**A váltakozó feszültség jelenlétének megállapítására hajtsa végre a következőket:**

1. Tartsa a feszültségellenőrző csúcsos végét egy elektromos vezeték érintkezőjéhez, és
2. érintse meg a feszültségellenőrző másik végét az egyik ujjával.

Ha váltakozó feszültség van jelen, világít a jelzőfény.

**9. Tisztítás és tárolás**

**1. Tisztítás**

**Sérülésveszély!**

Ha nem megfelelően tisztítja a kocsit, sérülések keletkezhetnek rajta.

- Ne használjon agresszív súrolószereket, valamint oldószert-, sav- vagy klórbázisú tisztítószereket.
- Ne használjon fém- vagy nejlonszálból álló keféket, éles vagy fémes tisztítóeszközöket, például késeket, kemény spatulyákat vagy hasonlókat.
- A kocsi tisztításához lágy tisztítószert és puha, tiszta kendőt használjon. A tisztítás után hagyja teljesen megszáradni a kocsit.
- A kenőanyagot és olajat nem gyúlékony tisztítószerekkel távolítsa el.

**Tisztítás feszültségellenőrző**

Amennyiben a feszültségvizsgáló használat közben beszennyeződik, kizárólag nedves rongy és háztartási tisztítószerek segítségével tisztítsa meg azt. A tisztításhoz nem szabad agresszív oldószert használni.

**2. Tárolás**

**⚠ Figyelem!**

Ha nedves helyen tárolja a kocsit, rozsda képződhet. Ez tartósan és visszafordíthatatlanul károsíthatja a kocsis működőképességét vagy teherbírását.



- Védje a kocsit a nedvességtől, közvetlen napsugárzástól és fagytól.
- A kocsit száraz helyen tárolja.
- Tartsa gyermekektől távol a kocsit

### Megőrzés feszültségellenőrző

- Ne tegye ki a feszültségvizsgálót közvetlen napsugárzásnak.
- Amennyiben a feszültségvizsgálót a kezelési útmutató szerint használják, nincs szükség karbantartásra.
- Ha a feszültségvizsgáló nem működik, küldje el azt az illetékes Szervíz részlegnek, akik elvégzik a javítást.

### Szervíz-információk

Pótalkatrészeket és tartozékokat szervízközpontunktól vásárolhat. Ehhez szkennelje be a címlapon található QR-kódot.

## 10. Megsemmisítés és újrahasznosítás

### A csomagolásra vonatkozó megjegyzések



A csomagolóanyagok újrahasznosíthatók. Kérjük, ártalmatlanítsa a csomagolásokat környezetbarát módon.

### Megjegyzések az elektromos és elektronikai berendezések ártalmatlanításáról (törvényi rendelkezések)



**A leselejtezett elektromos és elektronikai berendezések nem minősülnek kommunális hulladéknak, hanem szelektíven gyűjtendőek, illetve le kell adni őket ártalmatlanításra!**

- A leselejtezett akkumulátorokat és elemeket, melyek nincsenek rögzített módon telepítve a készülékbe, leadás előtt roncsolásmentesen el kell távolítani! Ezek ártalmatlanítását az akkumulátorok hulladékkezelésére vonatkozó törvény szabályozza.
- Az elektromos és elektronikai berendezések tulajdonosát, illetve használóját törvény kötelezi a berendezések leadására az élettartamuk lejártával.
- A végfelhasználó saját maga viseli a felelősséget adatainak törléséért az ártalmatlanítandó készülékről!

- Az áthúzott kuka ikonja arra utal, hogy a leselejtezett elektromos és elektronikai berendezések nem minősülnek kommunális hulladéknak, és külön kell őket ártalmatlanítani.
- A leselejtezett elektromos és elektronikai berendezéseket az alábbi átvétőhelyeken lehet díjmentesen leadni újrahasznosításra:
  - Önkormányzati hulladékszigetek és gyűjtőhelyek (kerületi, illetve települési hulladékudvarok)
  - Az elektronikai berendezés vásárlásának helyszíne (telephellyel rendelkező vagy online forgalmazó), amennyiben a kereskedő kötelezhető a visszavételre, vagy önkéntesen vállalja azt.
  - Készülékfajtánként legfeljebb három darab, 25 cm-t élhosszúságot meg nem haladó leselejtezett berendezést anélkül lehet térítésmentesen visszavinni a gyártónak, hogy előtte új készüléket vásárolt volna nála, illetve ugyanígy leadhatja őket az Ön közelében található illetékes gyűjtőhelyen is.
  - A gyártók és forgalmazók további, kiegészítő visszavételi rendelkezéseiről az adott szolgáltató ügyfélszolgálatán tájékozódhat.
- Ha a magánháztartásába kiszállítással rendelt új elektronikai berendezést a gyártótól, akkor végfelhasználóként a gyártótól kérheti a régi berendezés díjtalan elszállítását. Ennek érdekében vegye fel a kapcsolatot a gyártó ügyfélszolgálatával.
- A fentebb közölték csak azokra a berendezésekre vonatkoznak, melyeket az Európai Unióban telepítettek és értékesítettek, és így a 2012/19/EU európai irányelv hatálya alá tartoznak. Az Európai Unión kívüli országban a fentiekől eltérő rendelkezések vonatkozhatnak a leselejtezett elektromos és elektronikai berendezések ártalmatlanítására.

<b>Spis treści:</b>	<b>Strona:</b>
1. Wprowadzenie .....	68
2. Opis urządzenia.....	68
3. Zakres dostawy .....	68
4. Użytkowanie zgodne z przeznaczeniem.....	68
5. Wskazówki dotyczące bezpieczeństwa .....	69
6. Dane techniczne .....	69
7. Przed uruchomieniem.....	69
8. Montaż i obsługa .....	70
9. Czyszczenie i przechowywanie .....	70
10. Utylizacja i ponowne wykorzystanie .....	71
11. Deklaracja zgodności .....	123

## Objaśnienie symboli na urządzeniu

	<p>Ostrzeżenie - W celu zmniejszenia ryzyka obrażeń należy przeczytać instrukcję obsługi.</p>
	<p>Ostrzeżenie - Otwierać zawsze tylko jedną szufladę.</p>
	<p>Ostrzeżenie - Nie przechylać o więcej niż 5°.</p>
	<p>Maksymalne dopuszczalne obciążenie wózka warsztatowego wynosi 450 kg.</p>
	<p>Maksymalne dopuszczalne obciążenie szuflady wynosi 15 / 20 kg.</p>
	<p>Otwieranie / zamykanie hamulca</p>
	<p>Otwieranie/zamykanie szuflady</p>
	<p>Blokada/odblokowanie wózka warsztatowego</p>
	<p>Produkt jest zgodny z obowiązującymi europejskimi dyrektywami.</p>
<p><b>⚠ Uwaga!</b></p>	<p>Miejsca w niniejszej instrukcji obsługi, które dotyczą bezpieczeństwa użytkownika, zostały oznaczone następującym znakiem.</p>

## 1. Wprowadzenie

### Producent:

Schepach GmbH  
Günzburger Straße 69  
D-89335 Ichenhausen

### Szanowny Kliencie,

Życzymy dużo satysfakcji i powodzenia podczas pracy z nowym urządzeniem.

### Wskazówka:

Zgodnie z obowiązującą ustawą o odpowiedzialności cywilnej za produkt, producent nie odpowiada za szkody powstałe przy tym urządzeniu lub przez to urządzenie w przypadku:

- nieprawidłowej obsługi,
- nieprzestrzegania instrukcji obsługi,
- napraw wykonywanych przez osoby trzecie, specjalistów nieautoryzowanych,
- montażu i wymiany nieoryginalnych części zamiennych,
- użytkowania niezgodnego z przeznaczeniem.

### Przestrzegać:

Przed przystąpieniem do montażu i uruchomienia przeczytać cały tekst instrukcji obsługi.

Instrukcja obsługi ma na celu ułatwienie zapoznania się z urządzeniem i wykorzystania możliwości użytkowania go zgodnie z przeznaczeniem.

Instrukcja obsługi zawiera ważne wskazówki dotyczące bezpiecznej, fachowej i ekonomicznej pracy z niniejszym urządzeniem oraz sposobu unikania zagrożeń, oszczędności kosztów napraw, redukcji czasów przestoju i zwiększenia niezawodności i trwałości urządzenia.

Dodatkowo oprócz zasad bezpieczeństwa zawartych w niniejszej instrukcji obsługi należy przestrzegać przepisów danego kraju obowiązujących dla eksploatacji urządzenia.

Instrukcję obsługi przechowywać przy urządzeniu, w torebce plastikowej chroniącej przed zanieczyszczeniem i wilgocią. Każda osoba obsługująca musi przeczytać ją przed przystąpieniem do pracy i dokładnie jej przestrzegać.

Przy urządzeniu mogą pracować wyłącznie osoby, które zostały przeszkolone w zakresie użytkowania urządzenia i poinstruowane o związanych z tym zagrożeniach. Przestrzegać ustawowego wieku minimalnego.

Oprócz wskazówek dotyczących bezpieczeństwa zawartych w niniejszej instrukcji obsługi i specjalnych przepisów danego kraju należy przestrzegać ogólnie uznanych zasad technicznych dotyczących eksploatacji maszyn o tej samej budowie.

Nie ponosimy odpowiedzialności za wypadki ani szkody powstałe wskutek nieprzestrzegania niniejszej instrukcji oraz wskazówek dotyczących bezpieczeństwa.

## 2. Opis urządzenia

1. Rękojeść
2. Klucz
3. Rolka kierująca
4. Rolka kierująca z hamulcem
5. Koło stacyjne

## 3. Zakres dostawy

- Wózek warsztatowy
- Rolka kierująca
- Rolka kierująca z hamulcem
- Koła stacyjne
- Śruby mocujące
- Klucz
- Instrukcja obsługi

## 4. Użytkowanie zgodne z przeznaczeniem

Wózek przeznaczony jest wyłącznie do przechowywania narzędzi o maksymalnym obciążeniu 450 kg. Przeznaczony jest wyłącznie do użytku prywatnego wewnątrz pomieszczeń i nie nadaje się do zastosowań komercyjnych

Wózka należy używać wyłącznie w sposób opisany w niniejszej instrukcji obsługi. Każde inne użycie uważane jest za niewłaściwe i może spowodować uszkodzenie mienia lub nawet obrażenia ciała. Wózek nie jest zabawką dla dzieci.

Producent lub sprzedawca nie ponosi odpowiedzialności za szkody spowodowane niewłaściwym lub nieprzeznaczonym użytkowaniem.

Należy pamiętać, że zgodnie z przeznaczeniem nasze urządzenia nie zostały skonstruowane do użytku komercyjnego, rzemieślniczego lub przemysłowego. Nie ponosimy odpowiedzialności w przypadku, gdy urządzenie jest stosowane w zakładach komercyjnych, rzemieślniczych i przemysłowych oraz do podobnych działalności.

## 5. Wskazówki dotyczące bezpieczeństwa

### Niebezpieczeństwo odniesienia obrażeń!

Niewłaściwe użytkowanie wózka zwiększa ryzyko urazów.

- Przed każdym użyciem należy sprawdzić wózek. Nie należy używać wózka, jeśli jest on uszkodzony.
- Wózek należy przenosić tylko poprzez przesunięcie go w inne miejsce. Nie ciągnąć wózka, aby uniknąć obrażeń
- Podczas ustawiania zwracać zawsze uwagę na stabilną pozycję wózka warsztatowego.
- Nie wspinać się ani nie stawać na wózku.
- Zamknąć i zablokować wszystkie szuflady przed wsunięciem wózka. W przeciwnym razie szuflady mogą się otwierać podczas pchania, przez co wózek staje się niestabilny.
- Nie przeciążać szuflad wózka.
- Trzymać wózek z dala od dzieci. Nie pozostawiać dzieci bez opieki w pobliżu wózka.
- Podczas montażu wózka dzieci należy trzymać z dala. Produkt ten zawiera śruby i inne małe części. Mogą one prowadzić do uduszenia się w przypadku połknięcia lub wdychania.
- Wózek jest bardzo ciężki, gdy jest w pełni załadowany. W przypadku nieprawidłowego otwarcia istnieje ryzyko przewrócenia. Nigdy nie należy otwierać kilku szuflad jednocześnie.
- Nie wolno montować wózka na poruszającym się obiekcie, aby zapobiec jego przewróceniu się.
- Wskazówka ostrzegawcza: Ustawiać tylko na twardym, równym podłożu i kontynuować. Wózek może stać się niestabilny i przewrócić się, jeśli jest przechowywany lub przesuwany na pochyłej powierzchni.
- Wałki obrotowe należy zawsze blokować po ustawieniu wózka w żądanej pozycji, aby wózek nie mógł się toczyć.
- Nie należy dokonywać żadnych zmian w wózku. Na przykład, nie zgrzewać żadnych prętów zewnętrznych ani nie mocować żadnych urządzeń elektrycznych do wózka.
- Nie mocować wózka do pojazdu. Nie ciągnąć wózka za pomocą pojazdu.
- Stosować wyłącznie oryginalne części zamienne i osprzęt.

Przechowywać niniejsze wskazówki dotyczące bezpieczeństwa w bezpiecznym miejscu.

Przestrzegać wszystkich wskazówek dotyczących bezpieczeństwa. Nieprzestrzeganie wskazówek dotyczących bezpieczeństwa stanowi zagrożenie dla użytkownika i innych osób.

## 6. Dane techniczne

Całkowite	780 x 460 x 970 mm
Mała szuflada	533 x 58 x 391 mm
Obciążenie graniczne	15 kg
Średnia szuflada	533 x 128 x 391 mm
Obciążenie graniczne	20 kg
Duża szuflada	533 x 195 x 391 mm
Obciążenie graniczne	20 kg
Ciężar bez narzędzia	53 kg
Waga	65,5 kg
Maks. obciążenie graniczne	450 kg

Zmiany techniczne zastrzeżone!

## 7. Przed uruchomieniem

Sprawdzić przyrząd pod kątem uszkodzeń powstałych w trakcie transportu. Wszelkie szkody zgłosić niezwłocznie firmie przewozowej, która dostarczyła przyrząd.

- Otworzyć opakowanie i wyjąć ostrożnie przyrząd.
- Usunąć materiał opakowaniowy oraz zabezpieczenia opakowania/transportowe (jeśli występują).
- Sprawdzić, czy zakres dostawy jest kompletny.
- Sprawdzić przyrząd i elementy wyposażenia pod kątem uszkodzeń w trakcie transportu.
- W miarę możliwości zachować opakowanie do zakończenia okresu gwarancyjnego.

### ⚠ UWAGA!

**Urządzenie i materiały opakowaniowe nie mogą służyć jako zabawka dla dzieci! Dzieciom nie wolno bawić się workami z tworzywa sztucznego, foliami i drobnymi elementami! Istnieje niebezpieczeństwo połknięcia i uduszenia!**

## 8. Montaż i obsługa

### ⚠ UWAGA!

Przed uruchomieniem urządzenie koniecznie całkowicie zmontować!

Wózek warsztatowy jest przeważnie montowany, wystarczy zamontować koła w następujący sposób:

### Montaż kół (rys. 1 - 3)

- Najpierw należy wyjąć dostarczone narzędzie z wózka.
- Wózek należy zamontować na wystarczająco dużej i odpornej na zarysowania powierzchni. W razie potrzeby należy wyłożyć wózek z materiałem opakowaniowym, aby zapobiec zarysowaniu malowanej powierzchni.
- Obrócić wózek warsztatowy i zamontować koła w następujący sposób.
- Umieścić rolki stałe (5) z tyłu i rolki obrotowe (3, 4) z przodu (strona uchwyty (1)) wózka. Wyrównaj otwory na rolkach z otworami na wózku.
- Za pomocą klucza imbusowego przymocować rolki do dolnej części wózka. W tym celu należy użyć dostarczonych śrub.

### Obsługa miernika napięcia (od 125 do 250 V~)

Do wykrywania napięcia przemiennego.

Napięcia podane na mierniku napięcia są napięciami nominalnymi.

### ⚠ UWAGA! Zagrożenie dla życia z powodu porażenia prądem elektrycznym!

- Do sprawdzania napięcia należy używać wyłącznie miernika napięcia.
- Miernik napięcia należy używać tylko w zakresie napięcia od 125 do 250 V ~.
- Nie wolno używać uszkodzonych mierników napięcia, których funkcje i/lub bezpieczeństwo są wyraźnie zakłócone.
- Należy używać miernika napięcia tylko wtedy, gdy jest on suchy.
- Miernik napięcia nie może być używany, gdy jest narażony na działanie opadów atmosferycznych, np. rosy lub deszczu.

⚠ **UWAGA!** Nigdy nie należy używać miernika napięcia jako śrubokręta do części instalacji pod napięciem.

Przed każdym zastosowaniem:

1. Sprawdzić, czy płaszcz izolacyjny miernika napięcia nie jest uszkodzony. Nie wolno używać uszkodzonego miernika napięcia.
2. Sprawdzić działanie lampy jarzeniowej miernika napięcia na podłączonym gniazdku. Zutylizować uszkodzone lub nieprawidłowo działające mierniki napięcia.

⚠ **OSTRZEŻENIE!** Niezauważenie lampki kontrolnej nie gwarantuje braku napięcia.

Następujące czynniki mogą mieć wpływ na ostrzeżenie lampki kontrolnej:

- Niekorzystne warunki oświetleniowe, np. światło słoneczne
- Temperatury poza zakresem -10 °C do +50 °C
- Częstotliwości poza zakresem 50 do 500 Hz
- Niekorzystne miejsca, takie jak drewniane drabiny, izolacyjne wykładziny podłogowe i sieci prądu przemiennego, które nie są uziemione

Aby ustalić, czy obecne jest napięcie AC, należy wykonać następujące czynności:

1. Przytrzymać końcówkę miernika napięcia przy jednym styku przewodu elektrycznego i
2. dotknąć palcem drugiego końca miernika napięcia.

Jeśli napięcie AC jest obecne, świeci się lampka kontrolna.

## 9. Czyszczenie i przechowywanie

### 1. Czyszczenie

#### Niebezpieczeństwo uszkodzenia!

Jeśli wózek nie zostanie prawidłowo wyczyszczony, może on zostać uszkodzony.

- Nie stosować agresywnych, ściernych środków czyszczących lub środków czyszczących na bazie rozpuszczalników, kwasów lub chloru.
- Nie należy używać szczotek ze szczotkami metalowymi lub nylonowymi, ostrymi lub metalowymi narzędziami do czyszczenia, takimi jak noże, twarde szpachelki itp.
- Do czyszczenia samochodu należy używać łagodnego detergentu i miękkiej, czystej szmatki. Pozostawić wózek do całkowitego wyschnięcia po czyszczeniu.
- Usunąć smar i olej za pomocą niepalnego detergentu.

### Czyszczenie miernika napięcia

Jeśli podczas normalnego użytkowania wskaźnika napięcia zabrudzi się, należy go oczyścić tylko wilgotną ściereczką i domowym środkiem czyszczącym. Do czyszczenia nie wolno używać żrących rozpuszczalników.

## 2. Przechowywanie

### ⚠ Uwaga!

Jeśli wózek przechowuje się w wilgotnym miejscu, może powstać rdza. Może to trwale i nieodwracalnie wpłynąć na funkcjonalność lub nośność wózka.

- Chronić wózek przed wilgocią, bezpośrednim działaniem promieni słonecznych i mrozu.
- Wózek należy przechowywać w suchym miejscu.
- Trzymać wózek z dala od dzieci

### Przechowywanie miernika napięcia

- Nie należy wystawiać wskaźnika napięcia na bezpośrednie działanie promieni słonecznych.
- Nie jest konieczna żadna konserwacja, jeśli wskaźnik napięcia jest używany zgodnie z instrukcją obsługi.
- Jeżeli wskaźnik napięcia nie działa prawidłowo, należy przesać go do serwisu, który przeprowadzi naprawę.

### Informacje serwisowe

Części zamienne i wyposażenie można zamówić w naszym punkcie serwisowym. W tym celu zeskanować kod QR znajdujący się na stronie tytułowej.

## 10. Utylizacja i ponowne wykorzystanie

### Wskazówki dotyczące opakowania



Materiały opakowaniowe nadają się do recyklingu. Opakowania należy utylizować w sposób przyjazny dla środowiska.

### Wskazówki dotyczące ustawy o urządzeniach elektrycznych i elektronicznych (ElektroG)



**Zużyte urządzenia elektryczne i elektroniczne nie wchodzą w skład odpadów domowych, lecz muszą być zbierane i usuwane oddzielnie!**

- Zużyty sprzęt może mieć szkodliwy wpływ na środowisko i zdrowie ludzi z uwagi na potencjalną zawartość niebezpiecznych substancji, mieszanin oraz części składowych. Gospodarstwo domowe spełnia ważną rolę w przyczynianiu się do ponownego użycia i odzysku surowców wtórnych, w tym recyklingu zużytego sprzętu. Na tym etapie kształtuje się postawy, które wpływają na zachowanie wspólnego dobra jakim jest czyste środowisko naturalne.
- Stare baterie lub akumulatory, które nie są na stałe zainstalowane w starym urządzeniu, należy usunąć przed oddaniem go do serwisu nie powodując zniszczenia! Ich utylizacja jest regulowana ustawą o bateriach.
- Właściciele lub użytkownicy urządzeń elektrycznych i elektronicznych są prawnie zobowiązani do ich zwrotu po zakończeniu użytkowania.
- Użytkownik końcowy jest odpowiedzialny za usunięcie swoich danych osobowych ze starego urządzenia przeznaczonego do utylizacji!
- Symbol przekreślonego kosza na śmieci oznacza, że zużyte urządzenia elektryczne i elektroniczne nie wolno wyrzucać razem z odpadami domowymi.
- Zużyte urządzenia elektryczne i elektroniczne można bezpłatnie oddawać w następujących miejscach:
  - Publiczne punkty utylizacji lub zbiórki (np. podwórza budynków komunalnych)
  - Punkty sprzedaży urządzeń elektrycznych (stacjonarne i internetowe), o ile sprzedawcy są zobowiązani do ich odbioru lub oferują je dobrowolnie.
  - Do trzech sztuk urządzeń elektrycznych i elektronicznych każdego typu, o długości krawędzi nie większej niż 25 centymetrów, można bezpłatnie zwrócić do producenta bez konieczności wcześniejszego zakupu nowego urządzenia od producenta lub można je oddać do innego autoryzowanego punktu zbiórki w swojej okolicy.
  - W celu uzyskania informacji na temat dodatkowych warunków przyjmowania zwrotów przez producentów i dystrybutorów należy skontaktować się z odpowiednim działem obsługi klienta.

- W przypadku dostarczenia przez producenta nowego urządzenia elektrycznego do prywatnego gospodarstwa domowego, może ono zorganizować bezpłatną zbiórkę zużytych urządzeń elektrycznych i elektronicznych na wniosek użytkownika końcowego. W tym celu należy skontaktować się z działem obsługi klienta producenta.
- Niniejsze oświadczenia dotyczą wyłącznie urządzeń zainstalowanych i sprzedawanych w krajach Unii Europejskiej i podlegają Dyrektywie Europejskiej 2012/19/UE. W krajach spoza Unii Europejskiej mogą obowiązywać inne przepisy dotyczące utylizacji zużytych urządzeń elektrycznych i elektronicznych.



<b>Sadržaj:</b>	<b>Stranica:</b>
1. Uvod.....	75
2. Opis uređaja .....	75
3. Opseg isporuke.....	75
4. Namjenska uporaba.....	75
5. Sigurnosne napomene .....	75
6. Tehnički podatci .....	76
7. Prije stavljanja u pogon .....	76
8. Montiranje i rukovanje.....	76
9. Čišćenje i skladištenje .....	77
10. Zbrinjavanje i recikliranje.....	78
11. Izjava o sukladnosti .....	123

## Objašnjenje simbola na uređaju

	<p>Upozorenje – radi smanjivanja rizika od ozljeda pročitajte priručnik za uporabu.</p>
	<p>Upozorenje - otvarajte samo jednu po jednu ladicu.</p>
	<p>Upozorenje - ne naginjite za više od 5°.</p>
	<p>Maksimalno dopušteno opterećenje radioničkih kolica iznosi 450 kg.</p>
	<p>Maksimalno dopušteno opterećenje ladice iznosi 15 / 20 kg.</p>
	<p>Otvaranje/zatvaranje kočnice</p>
	<p>Otvaranje/zatvaranje ladice</p>
	<p>Zaključaj/otključaj radionička kolica</p>
	<p>Proizvod udovoljava važećim europskim direktivama.</p>
	<p><b>⚠ Pozor!</b> U ovom priručniku za uporabu mjesta koji se tiču vaše sigurnosti označili smo ovim znakom.</p>

## 1. Uvod

### Proizvođač:

Scheppach GmbH  
Günzburger Straße 69  
D-89335 Ichenhausen

### Poštovani kupci,

Želimo vam mnogo zadovoljstva i uspjeha pri radu s novim uređajem.

### Napomena:

Prema važećem njemačkom Zakonu o odgovornosti za proizvode, proizvođač ovog uređaja ne odgovara za štete koje nastanu na ovom uređaju ili koje ovaj uređaj uzrokuje u slučaju:

- nestručnim rukovanjem
- nepridržavanja priručnika za uporabu,
- popravcima koje obave neovlašteni stručnjaci
- montažom i zamjenom neoriginalnih rezervnih dijelova
- nenamjenskom uporabom.

### Vodite računa o sljedećem:

Prije montaže i stavljanja u pogon pročitajte cjelokupan tekst priručnika za uporabu.

ovaj priručnik za uporabu pomoći će vam da upoznate uređaj i upotrebljavate ga na propisan način.

Priručnik za uporabu sadržava važne napomene za siguran, ispravan i učinkovit rad s uređajem te za izbjegavanje opasnosti, smanjivanje troškova popravka i prekida rada te povećavanje pouzdanosti i vijeka trajanja uređaja.

Osim sigurnosnih propisa iz ovog priručnika za uporabu svakako se pridržavajte i nacionalnih propisa koji se odnose na rad ovog uređaja.

Čuvajte priručnik za uporabu u blizini uređaja, zaštićenog od prljavštine i vlage u plastičnoj vrećici. Prije početka rada svi rukovatelji moraju pročitati i pozorno se pridržavati ovog priručnika.

Na uređaju smiju raditi samo osobe koje su podučene u uporabi uređaja i upućene u opasnosti koje su povezane s njegovom uporabom. Strojem smiju rukovati samo osobe odgovarajuće minimalne dobi.

Osim sigurnosnih napomena sadržanih u ovom priručniku za uporabu i posebnih nacionalnih propisa valja se pridržavati i općeprihvaćenih tehničkih pravila za rad konstrukcijski identičnih naprava.

Ne preuzimamo odgovornost za nezgode ili štete koje nastanu zbog nepridržavanja ovog priručnika i sigurnosnih napomena.

## 2. Opis uređaja

1. Ručka
2. Ključ
3. Kotačić
4. Kotačić s kočnicom
5. Nepokretan kotač

## 3. Opseg isporuke

- Radionička kolica
- Kotačić
- Kotačić s kočnicom
- Nepokretni kotači
- Pričvrсни vijci
- Ključ
- Priručnik za uporabu

## 4. Namjenska uporaba

Kolica su konstruirana isključivo za čuvanje alata maksimalne mase od 450 kg. Namijenjena su isključivo za privatnu uporabu u zatvorenom prostoru i nisu prikladna za komercijalne primjene.

Rabite kolica samo kao što je opisano u ovom priručniku za uporabu. Svaka druga uporaba smatra se nenamjenskom i može uzrokovati materijalne štete ili čak tjelesne ozljede. Kolica nisu dječja igračka.

Proizvođač ili distributer ne preuzima odgovornost za štete koje su nastale zbog nenamjenske ili pogrešne uporabe.

Vodite računa o tome da naši uređaji namjenski nisu konstruirani za komercijalnu, obrtničku ili industrijsku uporabu. Ne preuzimamo odgovornost ako se uređaj rabi u komercijalnim, obrtničkim ili industrijskim pogonima te za srodne postupke.

## 5. Sigurnosne napomene

### Opasnost od ozljeda!

U slučaju neispravne uporabe kolica postoji povećan rizik od ozljeda.

- Provjerite kolica prije svake uporabe. Ne rabite oštećena kolica.
- Pomičite kolica samo guranjem do drugog mjesta. Ne povlačite kolica kako biste izbjegli ozljede.
- Pri postavljanju uvijek vodite računa o stabilnosti radioničkih kolica.

- Ne penjite se i ne sjedite na kolicima.
- Zatvorite i zaključajte sve ladice prije guranja kolica. Inače se ladice mogu otvoriti prilikom guranja, zbog čega će kolica postati nestabilna.
- Ne preopterećujte ladice kolica.
- Udaljite djecu od kolica. Ne ostavljajte djecu bez nadzora u blizini kolica.
- Udaljite djecu tijekom montiranja kolica. Uz ovaj proizvod priloženi su vijci i drugi mali dijelovi. Oni mogu uzrokovati gušenje u slučaju gutanja ili udisanja.
- Kolica su vrlo teška kada su potpuno natovarena. U slučaju neispravnog otvaranja postoji opasnost od prevrtanja. Nikada ne otvarajte više ladica istodobno.
- Ne montirajte kolica na pokretan predmet kako biste spriječili prevrtanje.
- Upozorenje: Postavite samo na čvrstu, ravnu podlogu i pomičite. Kolica mogu postati nestabilna i prevrnuti se ako se čuvaju ili guraju po nagnutoj podlozi.
- Uvijek blokirajte okretne kotače nakon premještanja kolica na željeno mjesto kako bi se spriječilo kotrljanje kolica.
- Nipošto ne obavljajte izmjene na kolicima. Ne zavarujte, na primjer, vanjske motke i ne stavljajte električne uređaje na kolica.
- Ne pričvršćujte ili montirajte kolica na vozilo. Ne vucite kolica vozilom.
- Rabite samo originalne rezervne dijelove i pribor.

Spremite ove sigurnosne napomene na sigurno mjesto.

Pridržavajte se svih sigurnosnih napomena. U slučaju nepridržavanja sigurnosnih napomena ugrožavate sebe i druge.

## 6. Tehnički podatci

Ukupno	780 x 460 x 970 mm
Mala ladica	533 x 58 x 391 mm
Nosivost	15 kg
Srednja ladica	533 x 128 x 391 mm
Nosivost	20 kg
Velika ladica	533 x 195 x 391 mm
Nosivost	20 kg
Težina bez alata	53 kg
Masa	65,5 kg
Maks. nosivost	450 kg

Pridržavamo pravo na tehničke izmjene!

## 7. Prije stavljanja u pogon

Provjerite postoje li transportna oštećenja na napravi. Sva oštećenja odmah prijavite otpremnom poduzeću kojim je naprava dopremljena.

- Otvorite pakiranje i oprezno izvadite spravu.
- Uklonite ambalažni materijal te ambalažne i transporte osigurače (ako postoje).
- Provjerite je li isporučena oprema kompletna.
- Provjerite postoje li na spravi i priboru štete kod transporta.
- Sačuvajte pakiranje po mogućnosti do isteka jamstvenog razdoblja.

### ⚠ POZOR!

**Sprava i ambalažni materijali nisu dječja igračka! Djeca se ne smiju igrati plastičnim vrećicama, folijama i malim dijelovima! Postoji opasnost od gutanja i gušenja!**

## 8. Montiranje i rukovanje

### ⚠ POZOR!

**Prije stavljanja u pogon svakako kompletno montirajte uređaj!**

Radionička kolica najvećim su dijelom montirana, morate montirati samo kotače na sljedeći način:

### Montaža kotača (sl. 1 - 3)

- Najprije izvadite isporučeni alat iz kolica.
- Montirajte kolica na dovoljno veliku površinu otpornu na ogrebotine. Po potrebi obložite kolica ambalažnim materijalom kako bi se spriječilo grebanje lakirane površine.
- Okrenite radionička kolica naopačke i montirajte kotače na sljedeći način.
- Postavite nepokretne kotače (5) na stražnji kraj, a okretne kotače (3, 4) na prednji kraj (ručka strana (1)) kolica. Usmjerite rupe na kotačima s rupama na kolicima.
- Učvrstite kotače imbus ključem na donjoj strani kolica. U tu svrhu upotrijebite isporučene vijke.

### Rukovanje ispitivačem napona (125 - 250 V~)

Za utvrđivanje izmjeničnog napona.

Naponi navedeni na ispitivaču napona su nazivni naponi.

**⚠ POZOR! Opasnost za život zbog električnog udara!**

- Upotrebljavajte ispitivač napona samo za provjeru napona.
- Upotrebljavajte ispitivač napona isključivo u području napona 125 - 250 V ~.
- Ne smijete koristiti neispravne ispitivače napona, na čiju funkciju i/ili sigurnost postoji značajan negativni utjecaj.
- Upotrebljavajte ispitivač napona samo u suhom prostoru.
- Ispitivač napona ne smijete upotrebljavati pod utjecajem padalina, npr. rose ili kiše.

**⚠ POZOR! Nikada ne upotrebljavajte ispitivač napona kao odvijač vijaka na dijelovima sustava koji su pod naponom.**

**Prije svake uporabe:**

1. Provjerite izolacijski omotač ispitivača napona na oštećenja. Ne upotrebljavajte oštećeni ispitivač napona.
2. Provjerite funkciju neonskih žaruljica ispitivača napona na priključenoj utičnici. Zbrinite oštećeni ili neispravni ispitivač napona.

**⚠ UPOZORENJE! Nепrimjećivanje prikaza svijetljenja ne jamči nepostojanje napona.**

**Sljedeći faktori mogu imati negativan utjecaj na primjećivanje prikaza svijetljenja:**

- Nepovoljni uvjeti osvjetljenja, npr. u slučaju Sunčevog svjetla
- Temperature izvan područja od -10 °C do +50 °C
- Frekvencije izvan područja od 50 do 500 Hz
- Nepovoljne lokacije kao npr. pristupne drvene ljestve, izolirajuće podne obloge i neuzemljene mreže izmjeničnog napona u pogonu

**Kako biste utvrdili postoji li izmjenični napon, izvedite sljedeće korake:**

1. Držite vrh ispitivača napona na kontaktu električnog voda i
2. dodirnite drugi kraj ispitivača napona prstom.

Ako postoji izmjenični napon, svijetli neonska žaruljica.

## 9. Čišćenje i skladištenje

### 1. Čišćenje

**Opasnost od oštećenja!**

Ako kolica ne očistite ispravno, možete ih očistiti.

- Ne rabite agresivna, abrazivna sredstva za čišćenje ili sredstva za čišćenje na bazi otapala, kiseline ili klora.
- Ne rabite četke s metalnim ili najlonskim čekinjama, oštre ili metalne predmete za čišćenje kao što su noževi, tvrde lopatice ili slično.
- Za čišćenje kolica rabite blago sredstvo za čišćenje i meku čistu krpu. Nakon čišćenja pustite kolica da se potpuno osuše.
- Uklonite maziva i ulje nezapaljivim sredstvom za čišćenje.

**Čišćenje ispitivača napona**

Ako se ispitivač napona onečisti za vrijeme uobičajene uporabe, smijete ga očistiti samo vlažnom krpom i kućnim sredstvom za čišćenje. Ne smijete upotrebljavati agresivna otapala za čišćenje.

### 2. Skladištenje

**⚠ Pozor!**

Ako kolica spremite mokra, može nastati hrđa. To može trajno i nepopravljivo umanjiti funkcionalnost ili nosivost kolica.

- Zaštitite kolica od vlage, izravne sunčane svjetlosti i mraza.
- Čuvajte kolica na suhom mjestu.
- Udaljite djecu od kolica

**Čuvanje ispitivača napona**

- Ne izlažite ispitivač napona izravnom Sunčevom svjetlu.
- Ako se ispitivač napon upotrebljava u skladu s priručnikom za uporabu, nije potrebno održavanje.
- Ako ispitivač napon ne radi ispravno, pošaljite ga u servisni odjel kako bi on obavio popravak.

**Servisne informacije**

Rezervne dijelove i pribor možete nabaviti preko našeg servisnog centra. Za to skenirajte QR kod na naslovnici.

## 10. Zbrinjavanje i recikliranje

### Napomene o ambalaži



Ambalažni materijali mogu se reciklirati. Molimo zbrinite ambalažu na ekološki način.

### Napomene o Zakonu o električnim i elektroničkim uređajima











**Otpadni električni i elektronički uređaji ne spadaju u kućni otpad, nego ih valja odnijeti na odvojeno mjesto prikupljanja i zbrinjavanja!**

- Stare baterije ili akumulatore koji nisu fiksno ugrađeni u otpadni uređaj potrebno je prije predaje izvaditi tako da se ne unište! Njihovo zbrinjavanje regulirano je zakonom o baterijama.
- Vlasnici i korisnici električnih i elektroničkih uređaja zakonom su obvezni vratiti ih nakon uporabe.
- Krajnji korisnik isključivo je odgovoran za brisanje osobnih podataka na otpadnom uređaju koji treba zbrinuti!
- Simbol prekrížene kante za otpad znači da otpadne električne i elektroničke uređaje nije dopušteno zbrinjavati u kućni otpad.
- Otpadne električne i elektroničke uređaje moguće je besplatno predati na sljedeća mjesta:
  - Javno-pravna mjesta za zbrinjavanje i prikupljanje (npr. komunalna dvorišta)
  - Mjesta prodaje električnih uređaja (stacionarna i internetska), ako su trgovci obvezni preuzeti ih ili ako besplatno nude tu uslugu.
  - Do tri otpadna električna uređaja po svakoj vrsti uređaja, s duljinom rubova od maksimalno 25 centimetara, možete bez prethodne nabave novog uređaja besplatno predati proizvođaču ili nekom drugom obližnjem ovlaštenom sabiralištu.
  - Dodatne dopunske uvjete povrata od proizvođača i distributera možete saznati od servisne službe.
- U slučaju isporuke novog električnog uređaja od proizvođača privatnom kućanstvu on može omogućiti besplatno preuzimanje otpadnog električnog uređaja na zahtjev krajnjeg korisnika. U vezi s tim obratite se servisnoj službi proizvođača.
- Ove izjave vrijede samo za uređaje koji se montiraju i prodaju u državama Europske unije i koji podliježu Europskoj direktivi 2012/19/EU. U državama izvan Europske unije mogu vrijediti drukčiji propisi za zbrinjavanje otpadnih električnih i elektroničkih uređaja.

<b>Kazalo:</b>	<b>Stran:</b>
1. Uvod.....	81
2. Opis naprave.....	81
3. Obseg dostave.....	81
4. Predpisana namenska uporaba .....	81
5. Varnostni napotki .....	81
6. Tehnični podatki.....	82
7. Pred prvim zagonom .....	82
8. Zgradba in upravljanje .....	82
9. Čiščenje in skladiščenje .....	83
10. Odstranjevanje in ponovna uporaba .....	84
11. Izjava o skladnosti .....	123

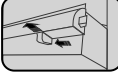
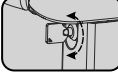
## Obrazložitev simbolov na napravi

	<p>Opozorilo – za zmanjšanje tveganja telesnih poškodb preberite navodila za uporabo.</p>
	<p>Opozorilo – odprite samo en predal naenkrat.</p>
	<p>Opozorilo – ne nagnite za več kot 5°.</p>
	<p>Največja dovoljena obremenitev delavniškega vozička za orodje je 450 kg.</p>
	<p>Največja dovoljena obremenitev predala je 15 / 20 kg.</p>
	<p>Odpiranje/zapiranje zavore</p>
	<p>Odpiranje / zapiranje predalov</p>
	<p>Zaklepanje / odklepanje delavniškega vozička</p>
	<p>Izdelek ustreza veljavnim evropskim direktivam.</p>
	<p>V teh navodilih za uporabo smo mesta, ki zadevajo vašo varnost, označili s tem znakom.</p>



## 1. Uvod

### Proizvajalec:

Scheppach GmbH  
Günzburger Straße 69  
D-89335 Ichenhausen

### Spoštovana stranka,

želimo vam veliko veselja in uspeha pri delu z vašim novim strojem.

### Nasvet:

V skladu z veljavnim zakonom o varnosti izdelkov proizvajalec te naprave ni odgovoren za poškodbe nastale na napravi ali z uporabo te naprave zaradi:

- neprimerne uporabe,
- neupoštevanja navodil za uporabo,
- popravila s strani nepooblaščenih neusposobljenih oseb,
- vgradnje in zamenjave neoriginalnih rezervnih delov,
- neprimerne uporabe.

### Priporo Čila:

Pred sestavo in uporabo stroja preberite celotna navodila za uporabo.

Navodila so namenjena vašemu lažjemu spoznavanju s strojem, njegovo pravilno rabo ter načini uporabe. Priročnik za uporabo vsebuje pomembna navodila o tem kako varno, ustrezno in ekonomično delati z vašim strojem, kako se izogniti nevarnosti, prihraniti stroške in skrajšati čas popravila ter izboljšati zanesljivost in podaljšati življenjsko dobo vašega stroja.

Poleg navodil za varno delovanje naštetih v tem priročniku, morate vedno upoštevati vse predpise za varno delo, ki veljajo v vaših državi.

Navodila za uporabo hranite v bližini stroja. Hranite jih v prozorni plastični mapi in jih s tem zaščitite pred vlago in umazanijo. Z navodili mora biti seznanjen vsak posameznik pred pričetkom dela s strojem. Stroj lahko uporabljajo le osebe, ki so bile usposobljene za njegovo uporabo in so seznanjene z nevarnostmi povezanimi z uporabo stroja. Upoštevati je potrebno minimalno starostno mejo za delo s strojem.

Poleg tukaj navedenih varnostnih navodil in posebnih predpisov, ki veljajo v vaši državi, je potrebno pri delu s strojem upoštevati še splošno uveljavljena tehnična pravila za rokovanje z napravami za obdelovanje lesa. Ne prevzemamo nikakršne odgovornosti za nezgode in poškodbe, nastale zaradi neupoštevanja teh navodil in varnostnih napotkov.

## 2. Opis naprave

1. Ročaj
2. Ključ
3. Vrtljivo kolo
4. Vrtljivo kolo z zavoro
5. Fiksno kolo

## 3. Obseg dostave

- Delavniški voziček za orodje
- Vrtljivo kolo
- Vrtljivo kolo z zavoro
- Fiksno kolo
- Pritrdilni vijaki
- Ključ
- Navodila za uporabo

## 4. Predpisana namenska uporaba

Voziček je oblikovan izključno za shranjevanje orodja z največjo težo 450 kg. Primeren je izključno za zasebno uporabo v notranjih prostorih in ne za gospodarske uporabe.

Voziček uporabljajte samo, kot je navedeno v teh navodilih za uporabo. Vsaka druga uporaba velja za nenamensko in lahko povzroči materialno škodo ali celo osebne poškodbe. Voziček ni igrača

Proizvajalec ali trgovec ne jamčita za poškodbe, ki nastanejo zaradi neprimerne ali napačne uporabe.

Prosimo, da upoštevate, da naše naprave niso bile konstruirane za namene uporabe v obrtništvu ali industriji. Ne prevzemamo nobene odgovornosti, če je bila naprava uporabljena v obrtništvu ali industriji ter v podobnih dejavnostih.

## 5. Varnostni napotki

### Nevarnost telesnih poškodb!

Pri nepravilni uporabi vozička obstaja povečano tveganje poškodb.

- Voziček preverite pred vsako uporabo. Vozička ne uporabljajte, če je poškodovan.
- Voziček premaknite na drugo mesto samo s potiskanjem. Vozička ne vlecite, da preprečite poškodbe.
- Pri postavljanju vedno pazite, da bo delavniški voziček za orodje stalo varno.
- Ne plezajte na voziček oziroma ne stojte na njem.

- Pred premikanjem vozička zaprite in zaklenite vse predale. Predali se lahko pri potiskanju drugače odprejo, voziček pa postane nestabilen.
- Predalov vozička ne smete preobremeniti.
- Otrokom ne pustite v bližino vozička. Otroci ne smejo biti brez nadzora v bližini vozička.
- Med montažo vozička otrokom ne pustite v bližino. Ta izdelek vključuje vijake in majhne dele. Če se te dele pogoltno ali vdahne, lahko povzročijo zadušitev.
- Popolnoma obtežen voziček je zelo težek. Če se voziček odpre nepravilno, obstaja nevarnost prevrnitve. Ne odprite več predalov hkrati.
- Vozička ne namestite na premični podlagi, da preprečite prevrnitev.
- Opozorilni napotek: Voziček postavite in premikajte samo na trdni, ravni podlagi. Če voziček postavite na nagnjeno podlago, lahko postane nestabilen in se prevrne.
- Ko voziček potisnete na zeleno mesto, vedno blokirajte vrtljiva kolesca, da preprečite njegovo premikanje.
- Vozička ne smete spreminjati na noben način. Tako na primer ne smete privariti nobenih zunanjih drogov in na voziček ne smete namestiti nobenih električnih naprav.
- Vozička ne pritrдите oziroma montirajte na vozilo. Vozička ne vlecite z vozilom.
- Uporabljajte samo originalne nadomestne dele in dodatke.

Te varnostne napotke skrbno shranite.

Upošteвайте vse varnostne napotke. Neupoštevanje varnostnih napotkov ogroža vas in druge.

## 6. Tehnični podatki

Skupno	780 x 460 x 970 mm
Nosilnost majhnih predalov	533 x 58 x 391 mm 15 kg
Nosilnost srednjih predalov	533 x 128 x 391 mm 20 kg
Nosilnost velikih predalov	533 x 195 x 391 mm 20 kg
Teža brez orodja	53 kg
Teža	65,5 kg
Maks. nosilnost	450 kg

Tehnične spremembe so pridržane!

## 7. Pred prvim zagonom

Preverite, ali je naprava pri transportu utrpela poškodbe. Morebitne poškodbe takoj sporočite transportnemu podjetju, ki je dostavilo napravo.

- Odprite embalažo in napravo previdno vzemite ven.
- Odstranite ovojnino ter ovojna in transportna varovala (če obstajajo).
- Preverite, ali je obseg dobave celovit.
- Preverite, če so se naprava in deli pribora poškodovali med transportom.
- Po možnosti embalažo shranite do preteka garancijskega časa.

### ⚠ POZOR!

**Naprava in ovojnina niso otroške igrače! Otroci se ne smejo igrati s plastičnimi vrečkami, folijami in majhnimi delci! Obstaja nevarnost da delce pogoltno in se zadušijo!**

## 8. Zgradba in upravljanje

### ⚠ POZOR!

**Pred zagonom obvezno v celoti montirajte napravo!**

Delavniški voziček za orodje je v večjem delu montiran, vam preostane samo še montaža kolesc, kot je opisano v nadaljevanju:

### Montaža kolesc (sl. 1 - 3)

- Iz vozička najprej odstranite dostavljeno orodje.
- Voziček montirajte na dovolj veliki in podlagi, ki je odporna na praske. Voziček po potrebi obložite z embalažnim materialom, da preprečite praske na lakirani površini.
- Delavniški voziček za orodje obrnite na glavo in montirajte kolesca, kot je opisano v nadaljevanju.
- Fiksna kolesca (5) namestite na zadnji del, vrtljiva kolesca (3, 4) pa na sprednji del (stran z ročajem (1)) vozička. Luknje na kolescih poravnajte z luknjami na vozičku.
- Kolesca pritrдите na spodnjo stran vozička z imbus ključem. V ta namen uporabljajte dostavljene vijake.

### Navodila za uporabo indikatorja napetosti (125 do 250 V~)

Za ugotavljanje izmenične napetosti. Napetosti, navedene na indikatorju napetosti, so nazivne napetosti.

**⚠ POZOR! Smrtna nevarnost zaradi udara toka!**

- Indikator napetosti uporabljajte le za preizkušanje napetosti.
- Indikator napetosti uporabljajte izključno v območju napetosti od 125 do 250 voltov ~.
- Ni dovoljeno uporabljati pokvarjenih indikatorjev napetosti, katerih delovanje in/ali varnost sta očitno moteni.
- Indikator napetosti uporabljajte le v suhih območjih.
- Indikatorja napetosti ni dovoljeno uporabljati ob vplivu padavin, kot sta npr. rosa ali dež.

**⚠ POZOR! Indikatorja napetosti nikoli ne uporabljati kot izvijača na delih naprave, ki so pod napetostjo. Pred vsako uporabo:**

1. Preverite, ali je izolacijski plašč indikatorja napetosti poškodovan. Poškodovanega indikatorja napetosti ne uporabljajte.
2. Delovanje tlivke indikatorja napetosti preverite tako, da ga vta nete v vtičnico. Poškodovan indikator napetosti ali indikator napetosti z motnjami v delovanju odstranite med odpadke.

**⚠ OPOZORILO! Če signalna lučka ne zazna napetosti to še ne pomeni, da ni napetosti. Naslednji dejavniki lahko vplivajo na zaznavo signalne lučke:**

- Neugodni pogoji osvetlitve, npr. ob sončni svetlobi
- Temperature izven območja od -10 °C do +50 °C
- Frekvence izven območja od 50 do 500 Hz
- Neugodno mesto kot npr. lesena lestev, izolirana talna obloga in omrežje izmenične napetosti, ki ni ozemljeno v skladu z namenom uporabe

**Da bi ugotovili prisotnost izmenične napetosti, izvedite naslednje korake:**

1. Konic indikatorja napetosti namestite na stik električnega vodnika in
2. se s prstom dotaknite drugega konca indikatorja napetosti

Če je prisotna izmenična napetost, bo tlivka zasvetila.

## 9. Čiščenje in skladiščenje

### 1. Čiščenje

**Nevarnost materialnih poškodb!!**

Če vozička ne čistite na pravi način, ga lahko poškodujete.

- Ne uporabljajte agresivnih, penečih čistilnih sredstev in čistilnih sredstev na osnovi topil, kislin ali klora.

- Ne uporabljajte krtač s kovinskimi ali najlonskimi ščetinami, ne uporabljajte ostrih ali kovinskih čistilnih orodij, kot so noži, trde lopatice ali podobno.
- Za čiščenje vozička uporabljajte blago čistilno sredstvo in mehko, čisto krpo. Po čiščenju voziček pustite, da se popolnoma posuši.
- Maziv in olj odstranjujte z vnetljivim čistilnim sredstvom.

### Čiščenje indikatorja napetosti

Če se indikator napetosti med običajno uporabo umaže, ga je dovoljeno očistiti le z vlažno krpo in gospodinjskim čistilom. Za čiščenje ni dovoljeno uporabiti agresivnih topil.

## 2. Skladiščenje

### ⚠ Pozor!

Če pustite voziček vlažen, se lahko pojavi rja. To lahko trajno in nepopravljivo poslabša funkcionalnost in nosilnost vozička.

- Voziček zaščitite pred vlago, neposredno sončno svetlobo in zmrzaljo.
- Voziček shranjujte na suhem mestu.
- Otrokom ne pustite v bližino vozička.

### Shranjevanje indikatorja napetosti

- Indikatorja napetosti ne izpostavljajte neposredni sončni svetlobi.
- Če indikator napetosti uporabljate skladno z navodili za uporabo, ga ni treba vzdrževati.
- Če indikator napetosti preneha pravilno delovati, ga pošljite v servisni oddelek, kjer ga bodo popravili.

### Informacije o servisu

Nadomestne dele in pribor dobite v našem servisnem centru. V ta namen odčitajte QR-kodo na naslovni strani.

## 10. Odstranjevanje in ponovna uporaba

### Napotki za embalažo



Embalažne materiale je mogoče reciklirati. Embalažo zavržite okolju prijazno.

### Napotki glede zakona o električnih in elektronskih napravah











**Stare električne in elektronske naprave ne sodijo med gospodinjske, pač pa jih morate zavreči oz. oddati na zbirno mesto ločeno!**

- Stare baterije in akumulatorje, ki niso fiksno vgrajeni v staro napravo, je treba pred oddajo na zbirno mesto odstraniti brez uničenja komponent! Navodila za njihovo odstranjevanje ureja zakon o baterijah.
- Lastnik oz. uporabnik električnih in elektronskih naprav je zakonsko zavezan, da stare naprave po njihovi uporabi odda.
- Končni uporabnik nosi odgovornost za brisanje svojih osebnih podatkov na stari napravi, ki jo želi zavreči!
- Simbol prečrtanega smetnjaka pomeni, da električnih in elektronskih naprav ne smete odlagati med gospodinjske odpadke.
- Električne in elektronske naprave lahko brezplačno oddate na naslednjih mestih:
  - Javno-pravna mesta za odstranjevanje odpadkov oz. zbirna mesta (npr. komunalna podjetja)
  - Prodajna mesta električnih naprav (stacionarna in spletna), če so trgovci zavezani k prevzemanju starih naprav ali to ponujajo brezplačno.
  - Do tri stare električne naprave na vrsto naprave, z dolžino stranice največ 25 centimetrov, lahko brez predhodnega nakupa nove naprave od proizvajalca oddate pri njem ali na drugem pooblaščenem zbirnem mestu v vaši bližini.
  - Ostale proizvajalčeve in trgovčeve dodatne pogoje za prevzem najdete pri posamezni servisni službi.
- Če proizvajalec dostavi novo električno napravo v zasebno gospodinjstvo, lahko končni uporabnik na zahtevo naroči brezplačen prevzem stare električne naprave. Povežite se s servisno službo proizvajalca.
- Te izjave veljajo le za naprave, ki so nameščene in prodane v državah Evropske unije in so predmet evropske direktive 2012/19/EU. V državah izven območja Evropske unije lahko veljajo drugačna določila za odstranjevanje starih električnih in elektronskih naprav med odpadke.

<b>Sisukord:</b>	<b>Lk:</b>
1. Sissejuhatus .....	87
2. Seadme kirjeldus .....	87
3. Tarnekomplekt .....	87
4. Sihtotstarbekohane kasutus .....	87
5. Ohutusjuhised .....	87
6. Tehnilised andmed .....	88
7. Enne käikuvõtmist .....	88
8. Ülespanemine ja käsitsemine .....	88
9. Puhastamine ja ladustamine .....	89
10. Utiliseerimine ja taaskäitus .....	89
11. Vastavusdeklaratsioon .....	125

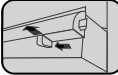
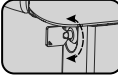
## Seadmel olevate sümbolite selgitus

	<p>Hoiatus - lugege vigastusriski vähendamiseks käsitsusjuhendit.</p>
	<p>Hoiatus - avage alati ainult üks sahtel.</p>
	<p>Hoiatus - ärge kallutage rohkem kui 5°.</p>
	<p>Töökojakäru maksimaalselt lubatud koormus on 450 kg.</p>
	<p>Sahtli maksimaalselt lubatud koormus on 15 / 20 kg.</p>
	<p>Piduri avamine / sulgemine</p>
	<p>Sahtli avamine / sulgemine</p>
	<p>Töökoja käru lukustus / avamine</p>
	<p>Toode vastab kehtivatele Euroopa direktiividele.</p>
<p><b>⚠ Tähelepanu!</b></p>	<p>Käesolevas käsitsuskorralduses oleme varustanud Teie ohutust puudutavad kohad selle märgiga.</p>

## 1. Sissejuhatus

### Tootja:

SchepPach GmbH  
Günzburger Straße 69  
D-89335 Ichenhausen

### Austatud klient!

Soovime Teile uue seadme meeldivat ja edukat kasutamist.

### Juhis:

Kõnealuse seadme tootja ei vastuta kehtiva tootevastutuse seaduse järgi kahjude eest, mis tekivad seadmel või seadme tõttu alljärgnevatel juhtudel:

- asjatundmatul käsitlemisel,
- käsitlemiskorralduse eiramisel,
- remontimisel kolmandate isikute, mittevolitatud spetsialistide poolt,
- mitte-originaalosade paigaldamisel ja nendega välvahetamisel,
- mitte sihtotstarbekohasel kasutamisel.

### Pidage silmas:

Lugege enne montaaži ja käikuvõtmist kogu kasutusjuhendi tekst läbi.

Käesoleva kasutusjuhendi ülesandeks on hõlbustada seadme tundmaõppimist ja selle kasutamist vastavalt sihtotstarbekohastele kasutusvõimalustele.

Kasutusjuhend sisaldab tähtsaid juhiseid, kuidas saate seadmega ohutult, asjatundlikult ning ökonoomselt töötada, ja kuidas saate vältida ohte, hoida kokku remondikulusid, lühendada seisuageu ning suurendada elektritööriista töökindlust ja eluiga.

Lisaks käesolevas kasutusjuhendis esitatud ohutusnõuetele peate tingimata oma riigis seadme käitamise kohta kehtivaid eeskirju järgima.

Hoidke kasutusjuhendit kilekotis mustuse ja niiskuse eest kaitstult seadme juures alal. Kõik operaatorid peavad selle enne töö alustamist läbi lugema ja seda hoolikalt järgima.

Seadmega tohivad töötada ainult isikud, keda on seadme kasutamise osas instrueeritud ja sellega seonduvast ohtudest teavitatud. Nõutavast miinimumvanusest tuleb kinni pidada.

Peale käesolevas käsitsusjuhendis sisalduvate ohutusjuhiste ning Teile riigis ehituslikult samade masinate kohta kehtivate eeskirjade tuleb järgida üldtunnustatud tehnilisi reegleid.

Me ei võta vastutust õnnetuste või kahjude eest, mis tekivad käesoleva juhendi ja ohutusjuhiste eiramisest.

## 2. Seadme kirjeldus

1. Käepide
2. Võti
3. Roolimisrull
4. Piduriga roolimisrull
5. Fikseeritud ratas

## 3. Tarnekomplekt

- Töökojakäru
- Roolimisrull
- Piduriga roolimisrull
- Fikseeritud rattad
- Kinnituspoldid
- Võti
- Käsitlusjuhend

## 4. Sihtotstarbekohane kasutus

Käru on välja töötatud eranditult tööriistade säilitamiseks maksimaalse kaaluga 450 kg. See on ette nähtud eranditult erakasutuseks sisetingimustes ja mitte kommertsrakendusteks.

Kasutage käru ainult käesolevas käsitsusjuhendis kirjeldatud viisil. Igasugune muu kasutamine kehtib kui mitte sihtotstarbekohane ja võib materiaalseid kahjusid või isegi inimkahjusid põhjustada. Käru pole laste mänguasi.

Tootja või edasimüüja ei vastuta mitte sihtotstarbekohasest või väärist kasutamisest tekkinud kahjude eest.

Palun pidage silmas, et meie seadmed pole konstrueeritud kommerts-, käsitööndus- ega tööstuskasutuse jaoks. Me ei võta üle pretensiooniõiguskohustust, kui seadet kasutatakse kommerts-, käsitööndus- või tööstusettevõtetes ning samaväärsetel tegevustel.

## 5. Ohutusjuhised

### Vigastusoht!

Käru asjatundmatu kasutamise korral valitseb kõrgendatud vigastusrisk.

- Kontrollige käru iga kord enne kasutamist. Ärge kasutage käru, kui see on kahjustatud.
- Liigutage käru ainult teise kohta lükates. Ärge tõmmake vigastuste vältimiseks käru.
- Põtrake ülespanemisel alati tähelepanu töökojakäru turvalisele seisule.
- Ärge ronige ega astuge kärule.

- Sulgege ja lukustage enne käru lükkamist kõik sahtlid. Sahtlid võivad muudu lükkamisel avaneda nii, et käru muutub ebastabiilseks.
- Ärge koormake käru sahtleid üle.
- Hoidke lapsed kärust eemal. Ärge jätke lapsi käru läheduses järelevalveta.
- Hoidke lapsed käru montaaži ajal eemal. Selle töö juurde kuuluvad poldid ja muud väikeosad. Need võivad põhjustada allaneelamise või sissehingamise korral lämbumist.
- Käru on täislastis väga raske. Asjatundmatul avamisel valitseb ümberkukkumisoht. Ärge avage kunagi mitut sahtlit korraga.
- Ärge monteeri käru liikuvale esemele, et vältida ümberkukkumist.
- Hoiatusjuhised: Pange üles ja sõidutage ainult kõval tasasel aluspinnal. Käru võib ebastabiilseks muutuda ja ümber kukkuda, kui seda säilitatakse või lükkatakse kaldega aluspinnal.
- Blokeeri pärast käru lükkamist soovitud kohta alati pööratavad rullid, et takistada käru äraveeremist.
- Ärge tehke kärul mitte mingeid muudatusi. Ärge keevitage külge näiteks väliseid vardaid ega paigaldage kärule elektrilisi seadmeid.
- Ärge kinnitage ega monteeri käru sõiduki külge. Ärge tõmmake käru sõidukiga.
- Kasutage ainult originaalvaruosi ja -tarvikuid.

Hoidke neid ohutusjuhiseid korralikult alal.

Järgige kõiki ohutusjuhiseid. Kui eirate ohutusjuhiseid, siis seate ohtu enda ja teised.

## 6. Tehnilised andmed

Kokku	780 x 460 x 970 mm
Väike sahtel	533 x 58 x 391 mm
Kandekoormus	15 kg
Keskmine sahtel	533 x 128 x 391 mm
Kandekoormus	20 kg
Suur sahtel	533 x 195 x 391 mm
Kandekoormus	20 kg
Kaal tööriistadeta	53 kg
Kaal	65,5 kg
Max kandekoormus	450 kg

Võimalikud tehnilised muudatused!

## 7. Enne käikuvõtmist

Kontrollige seadist transpordikahjustuste suhtes. Teavitage võimalikest kahjustustest kohe transpordiettevõtet, mille kaudu seadis kohale tarniti.

- Avage pakend ja võtke seadis ettevaatlikult välja.
- Eemaldage pakendusmaterjal ja pakendus- ning transpordikindlustused (kui olemas).
- Kontrollige üle, kas tarnekomplekt on terviklik.
- Kontrollige seadist ja tarvikuosi transpordikahjustuste suhtes.
- Hoidke pakendit võimaluse korral kuni garantiiaja möödumiseni alal.

### ⚠ TÄHELEPANU!

**Seadis ja pakendusmaterjalid pole laste mänguasjad! Lapsed ei tohi kilekottide, kilede ja väiketailidega mängida! Valitseb allaneelamis- ja lämbumisoht!**

## 8. Ülespanemine ja käsitsemine

### ⚠ TÄHELEPANU!

**Monteeri seade enne käikuvõtmist tingimata terviklikult!**

Töökojakäru on enamjaolt monteeritud, Te peate monteerima üksnes rattad järgmisel viisil:

### Rataste montaaž (joon. 1 - 3)

- Eemaldage esmalt kärust kaasapandud tööriistad.
- Monteeri käru piisavalt suurel ja kriimustuskindlal pinnal. Polsterdage käru vajaduse korral pakendusmaterjaliga, et vältida värvitud pealispidade kriimustamist.
- Pöörake töökojakäru ümber ja monteeri rattad järgmiselt.
- Paigutage fikseeritud rullid (5) käru tagumisse otsa ja pööratavad rullid (3, 4) eesmise otsa (käepidemekülge (1)). Joondage rullide avad käru avadele välja.
- Kinnitage rullid sisekuuskantvõtme abiga käru alaküljele. Kasutage selleks kaasapandud polte.

### Pingetstri (125 kuni 250 V~) kasutusjuhend

Vahelduvpinge tuvastamiseks.

Pingetestril esitatud pinged on nimipinged.



### ⚠ TÄHELEPANU! Oht elule elektrilöögi tõttu!

- Kasutage pingetestrit ainult pinge kontrollimiseks.
- Kasutage pingetestrit eranditult pingevahemikus
- 125 kuni 250 volti –.
- Kahjustatud pingetestreid, mille talitlus ja/või ohutus on ilmselt halvendatud, ei tohi kasutada.
- Kasutage pingetestrit ainult kuivas.
- Pingetestrit ei tohi sademete nagu nt kaste või vihma mõju all kasutada.

### ⚠ TÄHELEPANU! Ärge kasutage pingetestrit kunagi pinge all seisvatel seadmeosadel kruvikeerajana.

#### Iga kord enne kasutamist:

1. Kontrollige pingetestri isolatsioonmantlit kahjustuste suhtes. Ärge kasutage kahjustatud pingetestrit.
2. Kontrollige pingetestri huumlambi talitlust ühendatud pistikupesal. Utiliseerige kahjustatud või talitusrikkega pingetestreid.

### ⚠ HOIATUS! Valgusnäidu mittetajumine ei garanteeri pingevabadust. Järgmised tegurid võivad valgusnäidu tajumist halvendada:

- Ebasoodsad valgustingimused, nt päikesevalguse korral
- Temperatuur väljaspool vahemikku -10 °C kuni +50 °C
- Sagedused väljaspool vahemikku 50 kuni 500 Hz
- Ebasoodsad asukohad nagu nt puudust astmetega redelitel, isoleerivatel põrandakatetel ja käitusalselt maandamata vahelduvpingevõrkudes

### Teostage vahelduvpinge tuvastamiseks järgmised sammud:

1. Hoidke pingetestri tippu elektrijuhtmega kokku puutes
2. ja puudutage sõrmega pingetestri teist otsa.

Vahelduvpinge esinemisel põleb huumlamp.

## 9. Puhastamine ja ladustamine

### 1. Puhastamine

#### Kahjustusoh!

Kui Te puhastate käru nõuetele mittevastavalt, siis võite seda kahjustada.

- Ärge kasutage agressiivseid, küürivaid puhastusvahendeid ja lahusti, happe või kloori baasil puhastusvahendeid.

- Ärge kasutage metall- või nailonharjastega harju, teravaid või metallist puhastusesemeid nagu nuge, kõvu spaatleid jm sarnast.
- Kasutage käru puhastamiseks pehmetoimelist puhastusvahendit ja pehmet lappi. Laske kärel pärast puhastamist täielikult kuivada.
- Eemaldage määrdeained ja õli mittepõleva puhastusvahendiga.

### Puhastamine Pingetestri

Kui pingetestreid normaalsel kasutusel määrduv, siis tohib seda puhastada ainult niiske lapi ja majapidamispuhastusvahendiga. Agressiivseid lahusteid ei tohi puhastamiseks kasutada

### 2. Ladustamine

#### ⚠ Tähelepanu!

Kui hoiate käru niiskena, siis võib tekkida rooste. See tõttu võib käru funktsionaalsus või kandevõime püsivalt ja pöördumatult halveneda.

- Kaitske kaitsevad niiskuse, vahetu päikesevalguse ja pakase eest.
- Säilitage käru kuivas kohas.
- Hoidke lapsed kärust eemal.

### Säilitamine Pingetestri

- Ärge jätke pingetestrit vahetu päikesevalguse kätte.
- Kui pingetestrit kasutatakse käsitsusjuhendiga kooskõlas, siis pole hooldus vajalik.
- Kui pingetestreid ei peaks ükskord korrektselt talitlema, siis saatke see teenindusosakonda, kus viiakse läbi remont.

### Hooldusteave

Varuosi ja tarvikuid saate meie teeninduskeskusest. Skannige selleks tiitelhelele olev QR kood.

## 10. Utiliseerimine ja taaskäitus

### Juhised pakendi kohta



Pakendusmaterjalid on taaskäiteldavad. Palun utiliseerige pakendid keskkonnasõbralikult.

## Juhised elektri- ja elektroonikaseadmete seadus (ElektroG) kohta



**Elektri- ja elektroonikaseadmed ei kuulu olmeprügisse, vaid tuleb suunata eraldi kogumisse või utiliseerimisse!**

- Vanad patareid või akud, mis pole püsivalt vana-seadmesse paigaldatud, tuleb enne äraandmist purustamata välja võtta! Nende utiliseerimist reguleeritakse patareiseadusega.
- Elektri- ja elektroonikaseadmete omanikud või kasutajad on seadusega kohustatud need kasutuse lõpus tagastama.
- Lõppkasutaja kannab omavastutust utiliseeritava vanaseadmel isikupõhiste andmete kustutamise eest!
- Läbikriipsutatud prügikonteineri sümbol tähendab, et vanu elektri- ja elektroonikaseadmeid ei tohi utiliseerida olmeprügi kaudu.
- Vanad elektri- ja elektroonikaseadmed saab järgmistes kohtades tasuta ära anda:
  - Avalik-õiguslikud utiliseerimis- või kogumispunktid (nt kommunaalsed toormejaamad)
  - Elektriseadmete müügipunktid (stационаarsed ja online), kui edasimüüjad on tagasivõtmiseks kohustatud või pakuvad seda vabatahtlikult.
  - Kuni kolm vana elektriseadet seadmeliigi kohta maksimaalselt 25-sentimeetrise servapikkusega saate ilma tootjalt uut seadet soetamata talle tasuta ära anda või enda läheduses teise volitatud kogumispunkti suunata.
  - Tootja ja levitaja edasised täiendavad tagasivõtmistingimused saate teada vastavast klienditeenindusest.
- Tootja poolt eramajapidamisse uue elektriseadme koahaletarnimise korral võib see anda lõppkasutaja järelepärimisel korralduse vana elektriseade tasuta ära viia. Võtke selleks ühendust tootja klienditeenindusega.
- Need ütlused kehtivad ainult seadmete kohta, mis installeeritakse ja müüakse Euroopa Liidu liikmesriikides ning alluvad Euroopa direktiivile 2012/19/EL. Riikides väljaspool Euroopa Liitu võivad kehtida vanade elektri- ja elektroonikaseadmete utiliseerimise kohta kõrvalekalduvad nõuded.

<b>Turinys:</b>	<b>Puslapis:</b>
1. Įvadas.....	93
2. Įrenginio aprašymas .....	93
3. Komplektacija .....	93
4. Naudojimas pagal paskirtį .....	93
5. Saugos nurodymai.....	93
6. Techniniai duomenys .....	94
7. Prieš pradėdant eksploatuoti.....	94
8. Montavimas ir valdymas .....	94
9. Valymas ir laikymas .....	95
10. Utilizavimas ir pakartotinis atgavimas .....	96
11. Atitikties deklaracija.....	125

## Simbolių ant įrenginio aiškinimas

	<p>Įspėjimas – kad sumažėtų rizika susižaloti, perskaitykite naudojimo instrukciją.</p>
	<p>Įspėjimas – visada atidarykite tik vieną stalčių.</p>
	<p>Įspėjimas – nepaverskite daugiau nei 5°.</p>
	<p>Maksimaliai leidžiama dirbtuvių vežimėlio apkrova yra 450 kg.</p>
	<p>Maksimaliai leidžiama stalčiaus apkrova yra 15 / 20 kg.</p>
	<p>Stabdžio išjungimas / įjungimas</p>
	<p>Stalčiaus atidarymas / uždarymas</p>
	<p>Dirbtuvių vežimėlio užrakinimas / atrakinimas</p>
	<p>Gaminys atitinka galiojančias Europos direktyvas.</p>
<p><b>⚠ Dėmesio!</b></p>	<p>Šiuose naudojimo nurodymuose su Jūsų sauga susijusias vietas mes pažymėjome šiuo ženklu.</p>

## 1. Įvadas

### Gamintojas:

Scheppach GmbH  
Günzburger Straße 69  
D-89335 Ichenhausen

### Gerbiamas kliente,

mes linkime Jums daug džiaugsmo ir didelės sėkmės dirbant su nauju įrenginiu.

### Nuoroda:

Pagal galiojančią Atsakomybės už gaminį įstatymą šio įrenginio gamintojas neatsako už žalą, kuri atsiranda šiame įrenginyje arba dėl jo:

- netinkamai naudojant,
- nesilaikant naudojimo instrukcijos,
- remontuojant tretiesiems asmenims, neįgalotiems specialistams,
- montuojant ir keičiant neoriginalias atsargines dalis,
- naudojant ne pagal paskirtį.

### Atkreipkite dėmesį:

Prieš montuodami ir pradėdami eksploatuoti perskaitykite visą naudojimo instrukcijos tekstą.

Ši naudojimo instrukcija turi Jums palengvinti susipažinti su Jūsų įrenginiu ir jo naudojimo pagal paskirtį galimybėmis.

Naudojimo instrukcijoje pateikiami nurodymai, kaip su įrenginiu dirbti saugiai, tinkamai ir ekonomiškai bei kaip išvengti pavojų, sutaupyti remonto išlaidų, sutrumpinti įrenginio prastovos laikus bei padidinti patikimumą ir pailginti eksploatavimo trukmę.

Be šioje naudojimo instrukcijoje pateiktų saugos nuostatų, būtina privalote laikytis įrenginio eksploatavimui galiojančių taisyklių.

Laikykitės naudojimo instrukciją plastikiniame maišelyje, apsaugoję nuo purvo ir drėgmės prie įrenginio. Prieš pradėdami dirbti, visi operatoriai ją privalo perskaityti ir jos atidžiai laikytis.

Prie įrenginio leidžiama dirbti tik asmenims, instruktuotiems, kaip jį naudoti ir informuotiems apie su tuo susijusius pavojus. Būtina laikytis reikalaujamo amžiaus cenzo.

Be šioje naudojimo instrukcijoje pateiktų saugos nurodymų ir specialių Jūsų šalies reikalavimų, būtina laikytis tokios pačios konstrukcijos mašinų eksploatavimui visuotinai pripažintų technikos taisyklių.

Mes neatsakome už nelaimingus atsitikimus arba pažeidimus, atsiradusius nesilaikant šios instrukcijos ir saugos nurodymų.

## 2. Įrenginio aprašymas

1. Rankena
2. Raktas
3. Kreipiamasis ritinėlis
4. Kreipiamasis ritinėlis su stabdžiu
5. Fiksuotas ratas

## 3. Komplektacija

- Dirbtuvių vežimėlis
- Kreipiamasis ritinėlis
- Kreipiamasis ritinėlis su stabdžiu
- Fiksuoti ratai
- Tvirtinimo varžtai
- Raktas
- Naudojimo instrukcija

## 4. Naudojimas pagal paskirtį

Vežimėlis skirtas tik įrankiams, neviršijantiems 450 kg apkrovos, laikyti. Jis skirtas tik privačiam naudojimui vidaus srityje, o ne komerciniam naudojimui.

Naudokite vežimėlį tik taip, kaip aprašyta šioje naudojimo instrukcijoje. Bet koks kitoks naudojimas laikomas ne pagal paskirtį ir gali padaryti materialinės žalos ar net gali būti sužaloti asmenys. Vežimėlis nėra vaikų žaislas.

Gamintojas arba pardavėjas neatsako už žalą, patirtą naudojant vežimėlį ne pagal paskirtį arba klaidingai.

Atkreipkite dėmesį į tai, kad mūsų įrenginiai nėra skirti naudoti komerciniams, amatiniams arba pramoniniams tikslams. Mes neteikiama garantijos, kai prietaisas naudojamas komercinėse, amatininkų arba pramoninėse įmonėse arba panašioms darbams.

## 5. Saugos nurodymai

### Pavojus susižaloti!

Netinkamai naudojant vežimėlį, kyla didesnė rizika susižaloti.

- Prieš naudodami kaskart patikrinkite vežimėlį. Ne naudokite vežimėlio, jei jis pažeistas.
- Judinkite vežimėlį tik nustumdami jį į kitą vietą. Nėrėdami išvengti sužalojimų, vežimėlio netraukite.
- Statydami visada atkreipkite dėmesį į tai, kad dirbtuvių vežimėlis stovėtų stabiliai.
- Nelipkite ir nesistokite ant vežimėlio.

- Prieš stumdami vežimėlį, uždarykite ir užsklęskite visus stalčius. Kitaip stumiant stalčiai gali atsidaryti, todėl vežimėlis taps nestabilus.
- Neperkraukite vežimėlio stalčių.
- Laikykite vežimėlį toliau nuo vaikų. Nepalikite šalia vežimėlio esančių vaikų be priežiūros.
- Montuojant vežimėlį, vaikai turi laikytis atstumo. Į šio gaminio komplektaciją įeina varžtai ir kitos mažos dalys. Jų prarijus arba įkvėpus, galima uždusti.
- Maksimaliai apkrovus, vežimėlis yra labai sunkus. Netinkamai atidarius, kyla pavojus susižaloti. Niekada neatidarinėkite kelių stalčių tuo pačiu metu.
- Nemontuokite vežimėlio ant judančio objekto, kad vežimėlis neapvirtų.
- Įspėjamoji nuoroda: statykite ir perstumkite tik ant tvirtu, lygaus pagrindo. Kai vežimėlis laikomas arba stumiamas ant pasvirusio pagrindo, jis gali tapti nestabilus ar apvirtsti.
- Nustūmę vežimėlį į norimą vietą, visada užblokuokite besisukančius ritinėlius, kad vežimėlis nenuriedėtų.
- Niekada nemodifikuokite vežimėlio. Neprivirinkite, pavyzdžiui, išorinių strypų ir nemontuokite prie vežimėlio elektrinių prietaisų.
- Netvirtinkite ir nemontuokite vežimėlio prie transporto priemonės. Netempkite vežimėlio transporto priemone.
- Naudokite tik originalias atsargines dalis ir priedus.

Padėkite šiuos saugos nurodymus į saugią vietą.

Laikykitės saugos nurodymų. Jei saugos nurodymų nesilaikysite, kelsite pavojų sau ir kitiems asmenims.

## 6. Techniniai duomenys

Bendrai	780 x 460 x 970 mm
Mažas stalčius	533 x 58 x 391 mm
Ribinė darbinė apkrova	15 kg
Vidurinis stalčius	533 x 128 x 391 mm
Ribinė darbinė apkrova	20 kg
Didelis stalčius	533 x 195 x 391 mm
Ribinė darbinė apkrova	20 kg
Svoris be įrankių	53 kg
Svoris	65,5 kg
Maks. ribinė darbinė apkrova	450 kg

Galimi techniniai pakeitimai!

## 7. Prieš pradėdant eksploatuoti

Patikrinkite įrenginį, ar transportuojant jis nebuvo nepažeistas. Apie bet kokius pažeidimus nedelsdami informuokite transporto įmonę, kuri pristatė įrenginį.

- Atidarykite pakuotę ir atsargiai išimkite įtaisą.
- Nuimkite pakavimo medžiagą ir ištraukite pakavimo / transportavimo fiksatorius (jei yra).
- Patikrinkite, ar komplekte viskas yra.
- Patikrinkite įtaisus ir priedus, ar transportuojant jie nebuvo pažeisti.
- Jei įmanoma, saugokite pakuotę, kol nepasibaigs garantinis laikotarpis.

### ⚠ DĖMESIO!

**Įtaisas ir pakavimo medžiagos nėra vaikų žaislais! Vaikams draudžiama žaisti su plastikiniais maišeliais, plėvelėmis ir mažomis dalimis! Pavojus praryti ir uždusti!**

## 8. Montavimas ir valdymas

### ⚠ DĖMESIO!

**Prieš pradėdami eksploatuoti, įrenginį būtinai iki galo sumontuokite!**

Dirbtuvių vežimėlis didžiąja dalimi yra sumontuotas. Jūs turite sumontuoti tik ratus taip:

### Ratų montavimas (1 - 3 pav.)

- Iš pradžių išimkite komplektacijoje esantį įrankį iš vežimėlio.
- Sumontuokite vežimėlį ant pakankamo dydžio ir įbrėžimams atsparaus paviršiaus. Prireikus paminkštinkite vežimėlį pakavimo medžiaga, kad nebūtų subraižytas lakuotas paviršius.
- Apsukite dirbtuvių vežimėlį ir sumontuokite ratus, kaip nurodyta toliau.
- Sumontuokite fiksuosius ritinėlius (5) vežimėlio galiname gale, o sukamuosius ritinėlius (3, 4) priekiniame gale (rankenos pusė (1)). Ritinėlių skylės ištiesinkite į vieną liniją su vežimėlio skylėmis.
- Pritvirtinkite ritinėlius raktu su vidiniu šešiabriauniu vežimėlio apačioje. Tam naudokite komplektacijoje esančius varžtus.

## Įtampos tikrinimo prietaiso (nuo 125 iki 250 V~) naudojimo instrukcija

Skirtas kintamajai įtampai nustatyti.

Ant įtampos tikrinimo prietaiso nurodyta įtampa yra vardinė įtampa.

### ⚠ DĖMESIO! Pavojus gyvybei dėl elektros smūgio!

- Įtampos tikrinimo prietaisą naudokite tik įtampai tikrinti.
- Įtampos tikrinimo prietaisą naudokite tik nuo 125 iki 250 V įtampos diapazone.
- Nenaudokite pažeisto įtampos tikrinimo prietaiso, kurio veikimas ir (arba) sauga yra akivaizdžiai paveiktas.
- Įtampos tikrinimo prietaisą naudokite tik sausoje vietoje.
- Veikiant krituliams, pvz., rasai arba lietai, įtampos tikrinimo prietaisą naudoti draudžiama.

### ⚠ DĖMESIO! Įtampos tikrinimo prietaiso niekada nenaudokite įtampingsioms įrenginio dalims. Prieš naudodami kaskart:

1. Patikrinkite įtampos tikrinimo prietaiso izoliuojančią apvalkalą, ar jis nepažeistas. Nenaudokite pažeisto įtampos tikrinimo prietaiso.
2. Prijungtame kištukiniame lizde patikrinkite, kaip veikia įtampos tikrinimo prietaiso signalinė lempuotė. Utilizuokite pažeistą arba neveikiantį įtampos tikrinimo prietaisą.

### ⚠ ĮSPĖJIMAS! Nekreipiant dėmesio į šviečiantį indikatorį, nebūs garantuota, kad tikrai nėra įtampos.

#### Šie veiksniai gali apsunkinti šviečiančio indikatoriaus suvokimą:

- Nepalankios apšvietimo sąlygos, pvz., šviečiant saulei
- Temperatūros už diapazono nuo -10 °C iki +50 °C ribų
- Dažniai už diapazono nuo 50 iki 500 Hz ribų
- Nepalankios stovėjimo vietos, pvz., ant medinių kopėčių, izoliuotų grindų dangų ir netinkamai įžemintuose kintamosios įtampos tinkluose.

#### Norėdami nustatyti, ar yra kintamoji įtampa, atlikite šiuos veiksmus:

1. Laikykite įtampos tikrinimo prietaiso galiuką prie elektros laido ir
2. palieskite įtampos tikrinimo prietaiso kitą galą pirštu.

Jei yra kintamoji įtampa, signalinė lempuotė šviečia.

## 9. Valymas ir laikymas

### 1. Valymas

#### Pažeidimo pavojus!

Jei vežimėlių netinkamai valysite, jį galite pažeisti.

- Nenaudokite agresyvių, šveičiamųjų valymo priemonių ir valymo priemonių tirpiklių, rūgščių ar chloro pagrindu.
- Nenaudokite šepetėlių su metaliniais arba nailoniniais šeriais, nenaudokite aštrių ar metalinių valymo priemonių, pvz., peilių, kietų mentelių ar pan.
- Vežimėliui valyti naudokite švelnią valymo priemonę ir švartį, minkštą šluostę. Išvalę leiskite vežimėliui visiškai išdžiūti.
- Pašalinkite tepimo priemones ir alyvą nedegia valymo priemone.

#### Įtampos tikrinimo prietaiso valymas

Jei įprastu naudojimo metu įtampos tikrinimo prietaisas užteršiamas, jį galima valyti tik drėgna šluoste ir buitiniu valikliu. Agresyvius tirpiklius, norint išvalyti, naudoti draudžiama.

### 2. Laikymas

#### ⚠ Dėmesio!

Kai vežimėlių laikote drėgnoje vietoje, gali susidaryti rūdžių. Taip gali būti ilgam ir nepataisomai paveiktas vežimėlio funkcionalumas ar jo keliamoji galia.

- Apsaugokite vežimėlių nuo drėgmės, tiesioginių saulės spindulių ir šalčio.
- Laikykite vežimėlių sausoje vietoje.
- Laikykite vežimėlių toliau nuo vaikų.

#### Įtampos tikrinimo prietaiso laikymas

- Saugokite įtampos tikrinimo prietaisą nuo tiesioginės saulės šviesos.
- Jei įtampos tikrinimo prietaisas bus naudojamas pagal naudojimo instrukciją, techninės priežiūros nereikės.
- Jei įtampos tikrinimo prietaisas blogai veiktu, atsiųskite jį į techninės priežiūros skyrių, kuris atliks remonto darbus.

#### Aptarnavimo informacija

Atsarginių dalių ir priedų įsigysite mūsų techninės priežiūros centre. Tam nuskenuokite tituliname lape esantį QR kodą.

## 10. Utilizavimas ir pakartotinis atgavimas

### Pakavimo nuorodos



Pakavimo medžiagas galima perdirbti. Utilizuokite pakuotes, tausodami aplinką

### Nuorodos dėl Elektros ir elektronikos prietaisų įstatymo (vok. ElektroG)



**Panaudotų elektros ir elektronikos prietaisų negalima mesti į buitines atliekas, juos reikia surinkti ir utilizuoti atskirai!**

- Panaudotas baterijas arba akumuliatorius, kurie nėra fiksuotai sumontuoti sename prietaise, prieš atiduodant reikia išimti jų nepažeidžiant! Toks utilizavimas sureguliuotas Baterijų įstatyme.
- Elektros bei elektronikos prietaisų savininkai ar naudotojai yra teisiškai įpareigoti juos grąžinti po naudojimo.
- Galutinis naudotojas yra atsakingas už savo asmeninių duomenų ištrynimą iš utilizuojamo panaudoto įrenginio!
- Perbrauktos šiukšliadėžės simbolis reiškia, kad elektros ir elektronikos prietaisų negalima išmesti kartu su buitinėmis atliekomis.
- Elektros ir elektronikos prietaisus galima nemokamai grąžinti šiose vietose:
  - viešosiose atliekų šalinimo ar surinkimo vietose (pvz., savivaldybių pastatų kiemuose),
  - elektros prietaisų pardavimo vietose (stacionariose ir internetinėse), jei pardavėjai privalo juos priimti atgal arba tai padaryti siūlo savanoriškai.
  - Iki trijų vienos rūšies panaudotų elektros prietaisų, kurių krašto ilgis ne didesnis kaip 25 cm, galite nemokamai grąžinti gamintojui prieš tai neįsigydami naujo prietaiso iš gamintojo arba nuvežti į kitą įgaliotą surinkimo punktą savo vietovėje.
  - Dėl kitų papildomų gamintojų ir platintojų prekių priėmimo atgal sąlygų kreipkitės į atitinkamą klientų aptarnavimo tarnybą.
- Jei gamintojas pristato naują elektros prietaisą privačiam namų ūkiui, jis gali organizuoti nemokamą elektros prietaiso paėmimą galutinio naudotojo prašymu. Tam susisiekite su gamintojo klientų aptarnavimo tarnyba.

- Šie teiginiai galioja tik prietaisams, parduodamiems Europos Sąjungos šalyse, kurioms taikoma Europos direktyva 2012/19/ES. Europos Sąjungai nepriklausančiose šalyse gali būti taikomos kitokios panaudotų elektros ir elektronikos prietaisų utilizavimo nuostatos.



<b>Satura rādītājs:</b>	<b>Lappuse:</b>
1. Ievads.....	99
2. Ierīces apraksts .....	99
3. Piegādes komplekts .....	99
4. Noteikumiem atbilstoša lietošana.....	99
5. Drošības norādījumi .....	99
6. Tehniskie raksturlielumi .....	100
7. Pirms lietošanas sākšanas.....	100
8. Uzstādīšana un vadība.....	100
9. Tīrīšana un glabāšana.....	101
10. Utilizēšana un atkārtota izmantošana .....	102
11. Atbilstības deklarācija.....	125

## Simbolu, kas atrodas uz ierīces, skaidrojums

	<p>Brīdinājums! Lai mazinātu savainošanās risku, izlasiet lietošanas instrukciju.</p>
	<p>Brīdinājums! Vienmēr atveriet tikai vienu atvilktni.</p>
	<p>Brīdinājums! Nenolieciet vairāk kā par 5°.</p>
	<p>Maksimāli pieļaujamā servisa instrumentu ratiņu slodze ir 450 kg.</p>
	<p>Maksimāli pieļaujamā atvilktnes slodze ir 15 / 20 kg.</p>
	<p>Bremzes izslēgšana / ieslēgšana</p>
	<p>Atvilktnes atvēršana / aizvēršana</p>
	<p>Darbības ratiņu bloķēšana / atbloķēšana</p>
	<p>Ražojums atbilst spēkā esošajām Eiropas Direktīvām.</p>
<p><b>⚠ levēribai!</b></p>	<p>Šajā lietošanas instrukcijā vietas, kuras attiecas uz jūsu drošību, mēs esam apgādājuši ar šādu zīmi.</p>

## 1. Ievads

### Ražotājs:

Scheppach GmbH  
Günzburger Straße 69  
D-89335 Ichenhausen

### Godātais klient!

Vēlam prieku un izdošanos, strādājot ar šo jauno ierīci.

### Norāde!

Šīs ierīces ražotājs saskaņā ar spēkā esošo likumu par ražotāja atbildību par ražojumu kvalitāti nav atbildīgs par zaudējumiem, kas rodas šai ierīcei vai šīs ierīces dēļ saistībā ar:

- nepareizu lietošanu,
- lietošanas instrukcijas neievērošanu,
- trešo personu, nepilnvarotu speciālistu veiktu remontu,
- neoriģinālo rezerves daļu montāžu un nomainītu,
- noteikumiem neatbilstošu lietošanu.

### Ievērojiet!

Pirms montāžas un lietošanas sākšanas izlasiet visu lietošanas instrukcijas tekstu.

Šai lietošanas instrukcijai ir jāpalīdz jums iepazīt ierīci un lietot tās noteikumiem atbilstošās izmantošanas iespējas.

Lietošanas instrukcijā ir sniegti svarīgi norādījumi par drošu, pareizu un ekonomisku darbu ar ierīci, lai izvairītos no riskiem, ietaupītu remonta izdevumus, samazinātu dīkstāves laikus un palielinātu ierīces uzticamību un darbību.

Papildus šīs lietošanas instrukcijas drošības noteikumiem noteikti jāievēro attiecīgajā valstī spēkā esošie noteikumi par ierīces lietošanu.

Glabājiet lietošanas instrukciju pie ierīces plastikāta maisiņā, sargājot no netīrumiem un mitruma. Pirms darba sākšanas tā jāizlasa un rūpīgi jāievēro ikvienam operatoram.

Ar ierīci drīkst strādāt tikai tās personas, kas pārzina ierīces lietošanu un ir instruētas par riskiem, kas ir saistīti ar ierīces lietošanu. Jāievēro noteiktais minimālais vecums.

Papildus šajā lietošanas instrukcijā sniegtajiem drošības norādījumiem un attiecīgās valsts īpašajiem noteikumiem jāievēro vispārārtītie tehniskie noteikumi par konstruktīvi identisku ierīču lietošanu.

Mēs neuzņemamies atbildību par nelaimes gadījumiem vai zaudējumiem, kas rodas, ja neņem vērā šo instrukciju un drošības norādījumus.

## 2. Ierīces apraksts

1. Rokturis
2. Atslēga
3. Vadāmais ritentiņš
4. Vadāmais ritentiņš ar bremsēm
5. Fiksētais ritenis

## 3. Piegādes komplekts

- Servisa instrumentu ratiņi
- Vadāmais ritentiņš
- Vadāmais ritentiņš ar bremsēm
- Fiksētie riteņi
- Stiprinājuma skrūves
- Atslēga
- Lietošanas instrukcija

## 4. Noteikumiem atbilstoša lietošana

Ratiņi ir izstrādāti vienīgi instrumentu uzglabāšanai ar maksimālo slodzi 450 kg. Tie ir paredzēti vienīgi privātai lietošanai iekštelpās, nevis komerciāliem lietojumiem.

Izmantojiet ratiņus tikai tādā veidā, kā aprakstīts šajā lietošanas instrukcijā. Jebkāda cita lietošana ir uzskatāma par noteikumiem neatbilstošu, un var radīt materiālos zaudējumus vai pat miesas bojājumus. Ratiņi nav rotaļlieta.

Ražotājs vai tirdzniecības uzņēmums neuzņemas atbildību par bojājumiem, kas radušies noteikumiem neatbilstošas vai nepareizas lietošanas rezultātā.

Ņemiet vērā, ka mūsu ierīces noteikumiem atbilstošā veidā nav konstruētas komerciālai, amatnieciskai vai rūpnieciskai izmantošanai. Mēs neuzņemamies garantiju, ja ierīci izmanto komerciālos, amatniecības vai rūpniecības uzņēmumos, kā arī līdzīgos darbos.

## 5. Drošības norādījumi

### Savainošanās risks!

Ratiņu nelietpratīgu lietošanas gadījumā pastāv paaugstināts savainošanās risks.

- Pirms katras lietošanas reizes pārbaudiet ratiņus. Neizmantojiet ratiņus, ja tie ir bojāti.
- Pārvietojiet ratiņus, tikai pārbīdot tos uz kādu citu vietu. Nevelciet ratiņus, lai nepieļautu savainojumus.
- Uzstādīšanas laikā vienmēr ierīces servisa instrumentu ratiņi stabilu pozīciju.

- Nerāpīeties uz ratiņiem vai nenostājieties uz tiem.
- Pirms pārbīdāt ratiņus, aizveriet un nobloķējiet visas atvilktnes. Citādi bīdīšanas laikā atvilktnes var atvērties, un tādā gadījumā ratiņi kļūst nestabili.
- Nepārslogojiet ratiņu atvilktnes.
- Nelaidiet bērņus klāt pie ratiņiem. Neatstājiet bērņus bez uzraudzības ratiņu tuvumā.
- Nelaidiet bērņus klāt ratiņu montāžas laikā. Pie šī ražojuma ir pieskaitāmas skrūves un citas sīkas detaļas. Tās var radīt nosmakšanu, ja tās norij vai ieelpo.
- Pilnīgi piekrauti ratiņi ir ļoti smagi. Nelietpratīgas atvēršanas gadījumā pastāv apgāšanās risks. Nekad neatveriet vairākas atvilktnes vienlaicīgi.
- Neuzstādiat ratiņus uz kustīga priekšmeta, lai novērstu apgāšanos.
- Brīdinājuma norāde! Novietojiet un pārvietojiet tikai uz cietas, līdzenas pamatnes. Ratiņi var kļūt nestabili un apgāzties, ja tos uzglabā vai bīda uz nepiemērotas pamatnes.
- Vienmēr nosprostojiet grozāmos ritentiņus pēc tam, kad ratiņi ir pārbīdīti vajadzīgajā vietā, lai novērstu ratiņu ripošanu.
- Neveiciet ratiņiem nekādas izmaiņas. Nepiemetiniet pie ratiņiem, piem., nekādus ārējus stienus, un nepiestipriniet nekādas elektriskās ierīces.
- Nenostipriniet vai neuzstādiat ratiņus uz transportlīdzekļa. Nevelciet ratiņus ar transportlīdzekli.
- Izmantojiet tikai oriģinālās rezerves daļas un piededrumus.

Uzglabājiet drošības norādījumus drošā vietā.

Ievērojiet visus drošības norādījumus. Ja neievērojat drošības norādījumus, jūs apdraudat pats sevi un citus.

## 6. Tehniskie raksturlielumi

Kopumā	780 x 460 x 970 mm
Mazās atvilktnes nestspēja	533 x 58 x 391 mm 15 kg
Vidējās atvilktnes nestspēja	533 x 128 x 391 mm 20 kg
Lielās atvilktnes nestspēja	533 x 195 x 391 mm 20 kg
Svars bez instrumentiem	53 kg
Svars	65,5 kg
Maks. nestspēja	450 kg

Paturētas tiesības veikt tehniskas izmaiņas!

## 7. Pirms lietošanas sākšanas

Pārbaudiet, vai palīgierīcei nav transportēšanas laikā radušos bojājumu. Nekavējoties ziņojiet par iespējamajiem bojājumiem transporta uzņēmumam, kurš bija piegādājis palīgierīci.

- Atveriet iepakojumu un uzmanīgi izņemiet palīgierīci.
- Noņemiet iepakojuma materiālu, kā arī iepakojuma un transportēšanas stiprinājumus (ja tādi ir).
- Pārbaudiet, vai piegādes komplekts ir pilnīgs.
- Pārbaudiet, vai palīgierīcei un piederumiem transportēšanas laikā nav radušies bojājumi.
- Ja iespējams, uzglabājiet iepakojumu līdz garantijas termiņa beigām.

### ⚠ IEVĒRĪBA!

**Palīgierīce un iepakojuma materiāls nav rotaļlietas! Bērni nedrīkst rotaļāties ar polimēru materiāla maisiņiem, plēvēm un sīkām detaļām! Pastāv norīšanas un nosmakšanas risks!**

## 8. Uzstādīšana un vadība

### ⚠ IEVĒRĪBA!

**Pirms lietošanas sākšanas noteikti pilnīgi uzstādiat ierīci!**

Servisa instrumentu ratiņi pa lielāku daļu ir samontēti, jums jāuzstāda tikai riteņi šādā veidā:

### Riteņu montāža (1 - 3. att.)

- Vispirms izņemiet komplektā iekļautos instrumentus no ratiņiem.
- Uzstādiat ratiņus uz pietiekami lielas un pret skrāpējumiem izturīgas virsmas. Pēc vajadzības nopolsterējiet ratiņus ar iepakojuma materiālu, lai novērstu krāsotās virsmas saskrāpēšanu.
- Apgrīziet servisa instrumentu ratiņus otrādi un uzstādiat riteņus šādā veidā.
- Novietojiet fiksētos ritentiņus (5) ratiņu aizmugurējā galā un grozāmos ritentiņus (3, 4) ratiņu priekšējā galā (roktura puse (1)). Ieregulējiet caurumus pie ritentiņiem ar caurumiem uz ratiņiem.
- Nostipriniet ritentiņus ar sešstūra atslēgu ratiņu apakšpusē. Šim nolūkam izmantojiet komplektā iekļautās skrūves.

## Sprieguma indikatora (125 līdz 250 V~) lietošanas instrukcija

Maiņsprieguma noteikšanai.

Uz sprieguma indikatora norādītās sprieguma vērtības ir nominālās sprieguma vērtības.

### ⚠ **IEVĒRĪBAI! Briesmas dzīvībai, ko rada elektriskais trieciens!**

- Lietojiet sprieguma indikatoru tikai sprieguma pārbaudei.
- Lietojiet sprieguma indikatoru vienīgi sprieguma diapazonā no 125 līdz 250 V ~.
- Nedrīkst izmantot bojātus sprieguma indikatorus, kuru darbība un / vai drošība ir acīmredzami traucēta.
- Lietojiet sprieguma indikatoru tikai sausos apstākļos.
- Sprieguma indikatoru nedrīkst lietot nokrišņu, piem., rasas vai lietus apstākļu iedarbībā.

### ⚠ **IEVĒRĪBAI! Nekad nelietojiet sprieguma indikatoru kā skrūvgriezi zem sprieguma esošām iekārtas daļām.**

#### Pirms katras lietošanas reizes:

1. Pārbaudiet sprieguma indikatora izolācijas apvalku, vai tam nav bojājumu. Neizmantojiet bojātu sprieguma indikatoru.
2. Pārbaudiet sprieguma indikatora mirdzizlādes lampas darbību pievienotajā kontaktligzdā. Uzturējiet bojātu vai funkcionāli traucētu sprieguma indikatoru.

### ⚠ **BRĪDINĀJUMS! Gaismas indikācijas neieraudzīšana negarantē sprieguma neesību.**

#### Šādi faktori var traucēt gaismas indikācijas ieraudzīšanu:

- Nelabvēlīgi apgaismojuma apstākļi, piem., saules gaisma
- Temperatūra, kas atrodas ārpus diapazona no -10 °C līdz +50 °C
- Frekvence, kas atrodas ārpus diapazona no 50 līdz 500 Hz
- Nelabvēlīgas atrašanās vietas, piem., uz koka kāpnēm, izolējošiem grīdas segumiem un maiņsprieguma tīklos, kas ekspluatācijas laikā nav iezemēti

## Lai konstatētu, vai ir maiņspriegums, izpildiet šādas darbības:

1. Turiet sprieguma indikatora smaili pie elektriskās līnijas kontakta un
2. Pieskarieties ar pirkstu sprieguma indikatora otram galam.

Ja ir maiņspriegums, tad deg mirdzizlādes lampa.

## 9. Tīrīšana un glabāšana

### 1. Tīrīšana

#### Bojājumu risks!

Ja jūs nepienācīgi tīrāt ratiņus, jūs tos varat sabojāt.

- Neizmantojiet koroziju izraisošus, abrazīvus tīrīšanas līdzekļus un tīrīšanas līdzekļus uz šķīdinātāju, skābju vai hlora bāzes.
- Neizmantojiet suku ar metāla vai neilona sariem, asus vai metālistiskus tīrīšanas priekšmetus, piem., nažus, cietas špakteles vai tamlīdzīgus.
- Ratiņu tīrīšanai izmantojiet maigu tīrīšanas līdzekli un mīkstu, sausu drānu. Ļaujiet ratiņiem pēc tīrīšanas pilnīgi nožūt.
- Notīriet smērvielas un eļļu, izmantojot neuzliesmojošu tīrīšanas līdzekli.

#### Sprieguma indikatora tīrīšana

Ja sprieguma indikatora parastas lietošanas laikā tas kļūst netīrs, to drīkst tīrīt tikai ar mitru lupatiņu un sadzīves tīrīšanas līdzekli. Tīrīšanai nedrīkst izmantot koroziju izraisošus šķīdinātājus.

### 2. Glabāšana

#### ⚠ Ievērībai!

Ja jūs uzglabājat mitrus ratiņus, var veidoties rūsas. Tādējādi var tikt ilgstoši un neatgriezeniski ietekmētas ratiņu funkcijas vai nestspēja.

- Sargiet ratiņus no mitruma, tiešās saules gaismas un sala.
- Uzglabājiet ratiņus sausā vietā.
- Nelaidiet bērņus klāt pie ratiņiem.

#### Sprieguma indikatora uzglabāšana

- Nepakļaujiet sprieguma indikatoru tiešai saules gaismai.
- Ja sprieguma indikatoru lieto saskaņā ar lietošanas instrukciju, nekāda apkope nav nepieciešama.
- Ja sprieguma indikators kādreiz nedarbojas pareizi, tad nosūtiet to uz servisa nodaļu, kura veiks tā remontu.

## Informācija par apkalpošanu

Rezerves daļas un piederumus saņemsiet mūsu servisa centrā. Šim nolūkam noskenējiet titullapā esošo kvadrāt kodu.

## 10. Utilizēšana un atkārtota izmantošana

### Norādes par iepakojumu



Iepakojuma materiāli ir pārstrādājami. Utilizējiet iepakojumus atbilstoši apkārtējās vides prasībām.

### Norādes par Vācijas elektrisko un elektronisko iekārtu likumu (ElektroG)



**Nolietotās elektriskās un elektroniskās iekārtas nedrīkst izmest sadzīves atkritumos, bet gan tās jānodod šķirošanas vai utilizācijas punktā!**

- Nolietotās baterijas vai akumulatori, kas nav nekustīgi iebūvēti nolietotajās iekārtās, pirms nodošanas jāizņem bez sagraušanas! To utilizāciju regulē Vācijas likums par baterijām.
- Elektrisko un elektronisko iekārtu īpašniekiem vai lietotājiem ir uzlikts par pienākumu pēc lietošanas tās nodot likumā noteiktajā kārtībā.
- Gala lietotājs patstāvīgi ir atbildīgs par savu personīgo datu dzēšanu no utilizējamajās nolietotās iekārtās!
- Nosvītrotā atkritumu konteineru simbols nozīmē, ka elektriskās un elektroniskās iekārtas nedrīkst izmest sadzīves atkritumos.
- Nolietotās elektriskās un elektroniskās iekārtas var nodot bez maksas šādās vietās:
  - Publiski-tiesiskās utilizācijas vai savākšanas vietas (piem., komunālie būvlaukumi)
  - Elektroiekārtu pārdošanas vietas (stacionāri un tiešsaistē), ja tirdzniecības uzņēmumiem ir uzlikts par pienākumu veikt pieņemšanu atpakaļ, vai tie sniedz šādu pakalpojumu brīvprātīgi.
  - Līdz trim nolietotām elektroiekārtām atbilstoši katram iekārtas veidam, kuru malas garums ir maksimāli 25 centimetri, varat bez jaunas iekārtas iepriekšējās iegādes no ražotāja bez maksas nodot pie ražotāja vai kādā citā pilnvarotā savākšanas vietā jūsu tuvumā.
  - Citas ražotāja un izplatītāja papildu pieņemšanas atpakaļ prasības uzzināsi attiecīgajā klientu servisā.
- Ja ražotājs veic jaunas elektroiekārtas piegādi privātai mājsaimniecībai, tas var ierosināt nolietotās elektroiekārtas bezmaksas savākšanu pēc gala lietotāja pieprasījuma. Šim nolūkam sazinieties ar ražotāja klientu servisu.
- Šie apgalvojumi attiecas tikai uz ierīcēm, kas tiek uzstādītas un pārdošanas Eiropas Savienības dalībvalstīs, un kas ir pakļautas Eiropas Direktīvas 2012/19/ES prasībām. Valstīs, kas nav Eiropas Savienības dalībvalstis, var būt spēkā no šīm atšķirīgas prasības attiecībā uz nolietoto elektrisko un elektronisko iekārtu utilizāciju.

<b>Innehållsförteckning:</b>	<b>Sida:</b>
1. Inledning .....	105
2. Maskinbeskrivning .....	105
3. Leveransomfång .....	105
4. Avsedd användning .....	105
5. Säkerhetsanvisningar .....	105
6. Tekniska specifikationer .....	106
7. Före idrifttagning .....	106
8. Montering och manövrering.....	106
9. Rengöring och lagring .....	107
10. Kassering och återvinning.....	108
11. Försäkran om överensstämmelse .....	125

## Förklaring av symbolerna på apparaten

	<p>Varning - läs instruktionsmanualen för att minska risken för personskada.</p>
	<p>Varning - Öppna alltid endast en låda.</p>
	<p>Varning - Luta inte mer än 5°.</p>
	<p>Den maximalt tillåtna belastningen av verkstadsvagnen är 450 kg.</p>
	<p>Den maximalt tillåtna belastningen av lådan är 15 / 20 kg.</p>
	<p>Öppna/stänga broms</p>
	<p>Lådan Öppna/stänga</p>
	<p>Verkstadsvagn lås / lås upp</p>
	<p>Produkten uppfyller kraven i gällande europeiska direktiv.</p>
<p><b>⚠ Observera!</b></p>	<p>I denna driftsanvisning har vi försett ställen som berör din säkerhet med denna symbol.</p>



## 1. Inledning

### Tillverkare:

Schepach GmbH  
Günzburger Straße 69  
D-89335 Ichenhausen

### Bästa Kund!

Vi hoppas att du får mycket glädje och nytta av din nya maskin.

### Info:

Tillverkaren av denna maskin ansvarar enligt gällande produktansvar inte för skador som kan uppstå på maskinen eller genom maskinen:

- Vid felaktig hantering.
- Om bruksanvisningen inte följs.
- Vid reparationer genom utomstående, icke auktoriserade personer.
- Vid byte och montering av reservdelar som inte är original.
- felaktig användning.

### Beakta följande:

Läs hela texten i bruksanvisningen innan montering och idrifttagning.

Denna instruktionsmanual hjälper dig lära känna apparaten och hur den bäst kan användas på avsett sätt. Instruktionsmanualen innehåller viktiga anvisningar om hur du arbetar säkert, fackmannamässigt och ekonomiskt med apparaten. Den informerar om hur du undviker faror, håller nere reparationskostnader och stilleståndstider samt hur du ökar apparatens tillförlitlighet och livslängd.

Utöver denna instruktionsmanuals säkerhetsbestämmelser måste även föreskrifterna beaktas som gäller apparatens användning i ditt land.

Bevara denna instruktionsmanual vid apparaten, i en plastficka som skyddar den mot smuts och fukt. Bruksanvisningen måste läsas och följas av all operatörspersonal innan arbetet påbörjas.

Endast personer som utbildats i apparatens användning, och som informerats om riskerna som finns, får arbeta med apparaten. Minsta ålder måste beaktas. Förutom säkerhetsanvisningarna i denna bruksanvisning och de landsspecifika föreskrifterna, måste man också beakta allmänna regler för drift av identiska maskiner.

Vi tar inget ansvar för olyckor eller skador som orsakats av underlåtenhet att följa bruksanvisningen och säkerhetsinstruktionerna.

## 2. Maskinbeskrivning

1. Handtag
2. Nyckel
3. Styrhjul
4. Styrhjul med broms
5. Faststående hjul

## 3. Leveransomfång

- Verkstadsvagn
- Styrhjul
- Styrhjul med broms
- Faststående hjul
- Fästs kruvar
- Nyckel
- Instruktionsmanual

## 4. Avsedd användning

Vagnen är avsedd endast för förvarning av verktyg till en maximal last på 450 kg. Den är avsedd uteslutande för privat bruk inomhus och inte lämplig för kommersiella tillämpningar

Använd vagnen endast i enlighet med den här instruktionsmanualen. Varje annan användning gäller som icke avsedd och kan leda till sakskadorna eller till och med personskadorna. Vagnen är ingen leksak.

Tillverkaren eller handlaren åtar sig inget ansvar för skador som uppkommer till följd av icke avsedd eller felaktig användning.

Observera att våra maskiner inte är konstruerade för kommersiell, hantverksmässig eller industriell användning. Vi lämnar ingen garanti när apparaten används i kommersiella eller industriella verksamheter liksom liknande verksamheter.

## 5. Säkerhetsanvisningar

### Skaderisk!

Förhöjd risk för personskada vid icke avsedd användning av vagnen.

- Kontrollera vagnen före varje användning. Använd inte vagnen om den är skadad.
- Flytta vagnen endast genom att skjuta den till annan plats. Undvik personskadorna genom att aldrig dra vagnen
- Säkerställ alltid vid uppställning att det verkstadsvagn står stabilt.

- Det är inte tillåtet att klättra eller ställa sig på vagnen.
- Stäng och lås alla lådor innan du skjuter vagnen. Annars kan lådorna öppna sig så att vagnen blir instabil medan den skjuts på.
- Överlasta inte vagnens lådor.
- Håll vagnen på avstånd från barn. Lämna inte barn utan uppsikt i närheten av vagnen.
- Låt inte barn vara i närheten när vagnen monteras. Skruvar och andra smådelar ingår i produkten. Dessa kan orsaka kvävning om de sväljs ned eller inandas.
- En fullastad vagn är väldigt tung. Risk för vältning vid felaktigt öppnande. Öppna aldrig flera lådor samtidigt.
- Förhindra att vagnen välter genom att inte montera den på ett rörligt föremål.
- Varningsanvisning: Uppställning och förflyttning endast på fast och jämnt underlag. Vagnen kan bli instabil och välta om den förvaras eller skjuts på lutande underlag.
- När vagnen har skjutits till önskad plats ska de vridbara rullarna alltid blockeras så att vagnen inte kan rulla iväg.
- Gör inga förändringar på vagnen. Svetsa exempelvis inte på några externa stänger och montera inga elektriska apparater på vagnen.
- Vagnen får inte fästas eller monteras på ett fordon. Dra aldrig vagnen med ett fordon.
- Använd endast originalreservdelar och -tillbehör.

Förvara dessa säkerhetsanvisningar säkert.

Följ alla säkerhetsinformation. Om säkerhetsinformationen inte följs utsätter du dig själv och andra för fara.

## 6. Tekniska specifikationer

Totalt	780 x 460 x 970 mm
Liten låda lastförmåga	533 x 58 x 391 mm 15 kg
Medelstor låda lastförmåga	533 x 128 x 391 mm 20 kg
Stor låda lastförmåga	533 x 195 x 391 mm 20 kg
Vikt utan verktyg	53 kg
Vikt	65,5 kg
max. lastförmåga	450 kg

Med förbehåll för tekniska ändringar!

## 7. Före idrifttagning

Kontrollera anordningen avseende transportskador. Anmäl omedelbart eventuella skador till transportföretaget som levererade anordningen.

- Öppna förpackningen och ta ut anordningen försiktigt.
- Ta bort förpackningsmaterialet, förpacknings-/ och transportsäkringar (om det finns).
- Kontrollera att leveransomfånget är fullständigt.
- Kontrollera anordningen och tillbehör beträffande transportskador.
- Om möjligt, ha kvar förpackningen fram till utgången av garantiperioden.

### ⚠ OBSERVERA!

**Anordningen och förpackningsmaterialet är inga leksaker! Barn får inte leka med plastpåsar, folie och smådelar! Risk för kvävning eller andra skador!**

## 8. Montering och manövrering

### ⚠ SE UPP!

**Montera klart hela maskinen innan den tas i drift!**

Verkstadsvagnen är till största delen monterad; du behöver endast montera hjulen enligt följande:

### Montering av hjul (bild 1 - 3)

- Ta först bort medföljande verktyg ur vagnen.
- Montera vagnen på en tillräckligt stor och repningsbeständig yta. Skydda vid behov vagnen med förpackningsmaterialet så att den lackerade ytan inte repas.
- Vänd på verkstadsvagnen och montera hjulen enligt följande.
- Placera de faststående rullarna (5) på den bakre änden och de vridbara rullarna (3, 4) på den främre änden (greppsidan (1)) av vagnen. Rikta in hålen på rullarna mot hålen på vagnen.
- Fäst rullarna på vagnens undersida med hjälp av en insexnyckel. Använd de medföljande skruvarna.

### Bruksanvisning för spänningstestare (125 till 250 V~)

För identifiering av växelspanning. De spänningar som är angivna på spänningstestaren är märkspänningar.

**⚠ WARNING! Livsfara p.g.a. elektriska stötar!**

- Använd spänningstestaren endast till att testa förekomst av spänning.
- Använd spänningstestaren endast i spänningsintervallet 125 till 250 volt ~.
- Skadade spänningstestare, vars funktion och/eller säkerhet är uppenbart defekt, får inte användas.
- Använd spänningstestaren endast i torra miljöer.
- Spänningstestaren får inte användas i fuktig miljö, t.ex. dagg eller regn

**⚠ OBS! Använd aldrig spänningstestaren som skruvdragare i spänningsförande anläggningsdelar. Före varje användningstillfälle:**

1. Kontrollera isoleringsmanteln på spänningstestaren med avseende på skador. Skadade spänningstestare får inte användas.
2. Kontrollera att spänningstestarens glimmlampa fungerar i ett anslutet uttag. Kassera skadade eller icke fungerande spänningstestare.

**⚠ WARNING! Att ljusindikeringen inte uppfattas, garanterar inte spänningsfrihet. Följande faktorer kan påverka hur ljusindikeringen uppfattas:**

- Ogymsamma belysningsförhållanden, t.ex. i solljus
- Temperaturer utanför området -10 °C till +50 °C
- Frekvenser utanför området 50 till 500 Hz
- Ogymsamma placeringar som t.ex. trästegar, isolerande golvbeläggningar och i växelspanningsnät som inte är driftsmässigt jordade

**Gör så här för att se huruvida växelspanning ligger över spänningstestaren eller ej:**

1. Håll spänningstestarens spets mot en kontakt från den elektriska ledningen och
2. Vidrör den andra änden av spänningstestaren med ett finger.

Vid ansluten växelspanning lyser glimmlampen.

## 9. Rengöring och lagring

### 1. Rengöring

**Risk för skador!**

Vagnen kan skadas av att inte rengöras korrekt.

- Använd inga aggressiva, skrubbande rengöringsmedel och heller inga rengöringsmedel på lösningsmedels-, syra- eller klorbasis.
- Använd inga borstar med metall- eller nylonborst, inga vassa eller metalliska rengöringsföremål som knivar, hårda spatlar och liknande.
- Rengör vagnen med hjälp av ett mildt rengöringsmedel och en mjuk ren trasa. Låt vagnen torka helt efter rengöringen.
- Ta bort smörjmedel och olja med ett icke antändbart rengöringsmedel.

**Rengöring spänningstestare**

Om spänningsprovaren blir smutsig under den normala användningen får den endast rengöras med en fuktig trasa och rengöringsmedel för hushållsbruk. Aggressiva lösningsmedel får inte användas till rengöringen.

### 2. Lagring

**⚠ Observera!**

Risk för rostbildning om vagnen är fuktig när den förvaras. Detta kan permanent och irreparabelt påverka vagnens funktion eller lastkapacitet.

- Skydda vagnen mot fukt, direkt solljus och frost.
- Förvara vagnen på en torr plats.
- Håll vagnen på avstånd från barn

**Förvaring spänningstestare**

- Utsätt inte spänningsprovaren för direkt solsken.
- När spänningsprovaren används i överensstämmelse med instruktionsmanualen behövs inget underhåll.
- Om spänningsprovaren inte fungerar korrekt någon gång så ska den skickas till serviceavdelningen där en reparation utförs.

**Serviceinformation**

Du kan få reservdelar och tillbehör från vårt servicecenter. För att göra detta, skanna QR-koden på förstasidan.

## 10. Kassering och återvinning

### Anvisningar beträffande förpackningen



Förpackningsmaterialen kan återvinnas. Avfallshandla förpackningar miljövänligt.

### Anvisningar beträffande den tyska lagen om distribution, återtagning och miljövänlig avfallshandling av elektriska och elektroniska apparater (Elektro- und Elektronikgerätegesetz - ElektroG)











**Uttjänta elektriska och elektroniska apparater ska inte kastas i hushållssoporna utan lämnas till separat insamling respektive avfallshandling!**

- Uttjänta vanliga och uppladdningsbara batterier, som inte är fast monterade i den uttjänta apparaten, måste tas ut utan skador före överlämningen! Batteriers avfallshandling regleras i batterilagstiftningen.
- Innehavare respektive användare av elektriska och elektroniska apparater är enligt lagstiftning förpliktade till återlämning efter apparaternas användning.
- Slut användaren ansvarar själv för raderingen av de egna personuppgifterna på den uttjänta apparat som ska avfallshandlas!
- Symbolen med den överkryssade soptunnan betyder att uttjänta elektriska och elektroniska apparater inte får kastas i hushållssoporna.
- Uttjänta elektriska och elektroniska apparater kan lämnas avgiftsfritt på följande ställen:
  - Offentligrättsliga avfallshandlings- respektive samlingsställen (t.ex. kommunala återvinningsenheter)
  - Inköpsställen för elektriska apparater (stationära och online), om handlare är skyldiga att ta emot eller frivilligt erbjuder detta.
  - Man kan kostnadsfritt lämna upp till tre uttjänta elektriska apparater per apparattyp, med en kantlängd på maximalt 25 centimeter, hos tillverkaren utan att först köpa en ny apparat av denne, eller lämna dem till ett annat auktoriserat samlingsställe på närmare håll.
  - Kontakta respektive kundservice för information om tillverkarnas och distributörernas övriga, kompletterande villkor för återlämning.

- Om tillverkaren levererar en ny elektrisk apparat till ett privat hushåll kan denne ordna med avgiftsfri hämtning av den uttjänta elektriska apparaten, efter förfrågan från slutanvändaren. Kontakta tillverkarens kundservice angående detta.
- Dessa uppgifter gäller endast för apparater som installeras och säljs i länderna i den Europeiska unionen och som omfattas av det europeiska direktivet 2012/19/EU. I länder utanför Europeiska unionen kan avvikande bestämmelser gälla för avfallshandling av uttjänta elektriska och elektroniska apparater.

<b>Sisällysluettelo:</b>	<b>Sivu:</b>
1. Johdanto .....	111
2. Laitteen kuvaus.....	111
3. Toimituksen sisältö .....	111
4. Määräystenmukainen käyttö .....	111
5. Turvallisuusohjeet.....	112
6. Tekniset tiedot.....	112
7. Ennen käyttöönottoa.....	112
8. Rakenne ja käyttö.....	112
9. Puhdistus ja varastointi.....	113
10. Hävittäminen ja kierrätys.....	114
11. Vaatimustenmukaisuusvakuutus .....	125

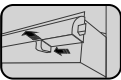
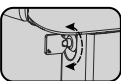
## Laitteessa olevien symbolien selitys

	<p>Varoitus - Lue käyttöohje vähentääksesi loukkaantumiseriskiä.</p>
	<p>Varoitus - Avaa aina vain yksi vetolaatikko.</p>
	<p>Varoitus - Älä kallista yli 5°.</p>
	<p>Työkaluvaunun suurin sallittu kuormitus on 450 kg.</p>
	<p>Vetolaatikon suurin sallittu kuormitus on 15 / 20 kg.</p>
	<p>Jarrun avaaminen / sulkeminen</p>
	<p>Laatikko avaaminen / sulkeminen</p>
	<p>Korjaamokärryn lukitus / lukituksen avaus</p>
	<p>Tuote vastaa voimassa olevia eurooppalaisia direktiivejä.</p>
<p><b>△ Huomio!</b></p>	<p>Tämän käyttöohjeen turvallisuuteen liittyvät kohdat on merkitty tällä merkillä.</p>

## 1. Johdanto

### Valmistaja:

Scheppach GmbH  
Günzburger Straße 69  
D-89335 Ichenhausen

### Arvoisa asiakas

Toivotamme sinulle paljon iloa ja menestystä työskennellessäsi uudella laitteellasi.

### Huomautus:

Tämän laitteen valmistaja ei tuotevastuulain mukaan vastaa vahingoista, joita aiheutuu tälle laitteelle tai tämän laitteen käytön seurauksena, jos vahinkotapaus liittyy johonkin seuraavista:

- epäasianmukainen käsittely,
- käyttöohjeen laiminlyönti,
- ulkopuolisten, valtuuttamattomien henkilöiden toimesta tehdyt korjaukset,
- muiden kuin alkuperäisten varaosien asennus ja vaihtaminen,
- määräystenvastainen käyttö.

### Huomaa:

Lue käyttöohjeen koko sisältö ennen asennusta ja käyttöönottoa.

Tämän käyttöohjeen tarkoituksena on helpottaa laitteen perehtymistä ja sen määräystenmukaisten käyttömahdollisuuksien hyödyntämistä.

Käyttöohje sisältää tärkeitä ohjeita turvalliseen, asianmukaiseen ja taloudelliseen työskentelyyn laitteella ja tietoja siitä, miten vältetään vaaroja, säästetään korjauskustannuksissa, ehkäistään seisokkeja ja parannetaan laitteen luotettavuutta ja pidennetään sen käyttöikää.

Tässä käyttöohjeessa olevien turvallisuusohjeiden lisäksi on ehdottomasti huomioitava kansalliset laitteen käyttöä koskevat määräykset.

Säilytä käyttöohjetta laitteen yhteydessä muovikuores-  
sa lialta ja kosteudelta suojattuna. Jokaisen käyttöhengen-  
kilön on luettava se huolellisesti ja noudatettava sitä  
tunnontarkasti aina ennen työn aloittamista.

Laitteen parissa saavat työskennellä vain sellaiset  
henkilöt, jotka ovat saaneet tarvittavat tiedot laitteen  
käytöstä ja siihen liittyvistä vaaroista. Määrättyä ala-  
ikärajaa on noudatettava.

Tämän käyttöohjeen sisältämien turvaohjeiden ja  
maasi erityisten määräysten lisäksi on noudatettava  
rakenteeltaan samalaisten koneiden käytöstä yleisesti  
hyväksytyjä sääntöjä.

Emme ota vastuuta onnettomuuksista tai vahingoista,  
jotka seuraavat tämän käyttöohjeen ja turvallisuusoh-  
jeiden laiminlyönnistä.

## 2. Laitteen kuvaus

1. Kahva
2. Avain
3. Kääntyvä pyörä
4. Ohjausrulla (kääntyvä pyörä), jossa jarru
5. Kiinteä pyörä

## 3. Toimituksen sisältö

- Työkaluvaunu
- Kääntyvä pyörä
- Ohjausrulla (kääntyvä pyörä), jossa jarru
- Kiinteät pyörät
- Kiinnitysruuvit
- Avain
- Käyttöohje

## 4. Määräystenmukainen käyttö

Vaunu on tarkoitettu vain työkalujen säilyttämiseen  
450 kg kokonaispainorajaan asti. Se on tarkoitettu vain  
yksityiskäyttöön sisätiloissa, eikä se sovellu ammatti-  
käyttöön

Käytä vaunua vain tässä käyttöohjeessa kuvatulla  
tavalla. Kaikki tästä poikkeava käyttö katsotaan mää-  
räystenvastaiseksi, mistä voi seurata aineellisia va-  
hinkoja tai jopa henkilövahinkoja. Vaunu ei ole lasten  
leikkikalua.

Valmistaja tai jälleenmyyjä ei vastaa vahingoista, jotka  
ovat aiheutuneet määräystenvastaisesta käytöstä tai  
vääränlaisesta käytöstä.

Huomaa, että laitteitamme ei ole tarkoitettu kaupalli-  
seen käyttöön, ammatin harjoittamiseen tai teolliseen  
käyttöön. Takuu ei ole voimassa, jos laitetta käytetään  
kaupalliseen tarkoitukseen, käsityöammatin harjoit-  
tamiseen tai teollisuudessa tai jossain muussa näitä  
vastaavassa toiminnassa.

## 5. Turvallisuusohjeet

### Loukkaantumisvaara!

Vaunun epäasianmukainen käyttö aiheuttaa tavallista suuremman loukkaantumisriskin.

- Tarkasta vaunu aina ennen käyttöä. Älä käytä vaunua, jos se on viallinen.
- Liikuta vaunua vain työntääksesi sen toiseen paikkaan. Älä vedä vaunua välttääksesi vammat
- Varmista, että työkaluvaunu pystytetään aina tukevasti.
- Älä kiipeä tai asetu vaunun päälle.
- Sulje ja lukitse kaikki laatikot ennen kuin alat työntää vaunua. Laatikot voivat muuten avautua vaunua työnnettäessä, jolloin vaunu voi muuttua epävaakaaksi.
- Älä yliuormita vaunun laatikoita.
- Pidä vaunu poissa lasten ulottuvilta. Älä anna lasten oleskella vaunun lähellä valvomatta heitä.
- Pidä lapset loitolla vaunusta asentaessasi sitä. Tähän tuotteeseen kuuluu ruuveja ja muita pieniä osia. Ne voivat aiheuttaa tukehtumisen, jos ne pääsevät nieluun tai henkitorveen.
- Vaunu on täyteen lastattuna erittäin painava. Epäasianmukainen avaaminen aiheuttaa kaatumisvaaran. Älä koskaan avaa useita laatikoita samanaikaisesti.
- Älä asenna vaunua liikkuvan esineen päälle, jotta kaatuminen vältetään.
- Varoitus: Aseta ja liikuta vain tukevalla, tasaisella alustalla. Vaunu voi muuttua epävakaaksi ja kaatua, jos sitä säilytetään tai työnnetään kaltevalla alustalla.
- Lukitse pyörivät pyörät aina työnnettyäsi vaunun haluttuun paikkaan, jotta vaunun paikaltaan vieriminen vältetään.
- Älä tee vaunuun mitään muutoksia. Älä hitsaa vaunuun esimerkiksi ulkoisia tankoja äläkä aseta vaunuun mitään sähkölaitteita.
- Älä kiinnitä tai asenna vaunua ajoneuvoon. Älä vedä vaunua ajoneuvolla.
- Käytä vain alkuperäisiä varaosia ja tarvikkeita.

Säilytä tämä turvallisuusohje hyvin.

Noudata kaikkia turvallisuusohjeita. Jos et noudata turvallisuusohjeita, vaarannat itsesi ja muut.

## 6. Tekniset tiedot

Yhteensä	780 x 460 x 970 mm
Pieni laatikko Kantavuus	533 x 58 x 391 mm 15 kg
Keskimmäinen laatikko Kantavuus	533 x 128 x 391 mm 20 kg
Suuri laatikko Kantavuus	533 x 195 x 391 mm 20 kg
Paino ilman työkaluja	53 kg
Paino	65,5 kg
Suurin kantavuus	450 kg

Oikeus teknisiin muutoksiin pidätetään!

## 7. Ennen käyttöönottoa

Tarkasta, onko laitteessa mahdollisesti kuljetusvaurioita. Ilmoita mahdollisista vaurioista heti kuljetusyritykselle, joka hoiti laitteen toimituksen.

- Ava pakkauksen ja ota laite varovasti ulos.
- Poista pakkausmateriaali sekä pakkaus- ja kuljetusvarmistukset (jos sellaiset on).
- Tarkasta, onko toimituksen sisältö täydellinen.
- Tarkasta, onko laitteessa ja lisäosissa kuljetusvaurioita.
- Säilytä pakkausta mahdollisuuksien mukaan takuuaikaa päättyneeseen asti.

### ⚠ HUOMIO!

**Laite ja pakkausmateriaalit eivät ole lasten leikkikaluja! Lapset eivät saa leikkiä muovipussien, kalvojen tai pienosien kanssa! Vaarana osien joutuminen nieluun ja tukehtuminen!**

## 8. Rakenne ja käyttö

### ⚠ HUOMIO!

**Asenna laite ehdottomasti täydellisesti ennen kuin otat sen käyttöön!**

Työkaluvaunu on pääosin valmiiksi koottu. Vain pyörät tulee asentaa seuraavasti:



## Pyörien asennus (kuvat 1 - 3)

- Poista ensin mukana toimitettu työkalu vaunusta.
- Asenna vaunu riittävän suurelle ja naarmuuntumista kestäväälle pinnalle. Pehmusta vaunu tarvittaessa pakkausmateriaalilla asenna, jotta maalipintojen naarmuuntuminen vältetään.
- Käännä työkaluvaunu ympäri ja asenna pyörät seuraavalla tavalla.
- Aseta kiinteät pyörät (5) vaunun takareunaan ja kääntyvät pyörät (3, 4) vaunun etureunaan (kahvan puoli (1)). Kohdista pyörissä olevat aukot vaunussa oleviin aukkoihin.
- Kiinnitä pyörät koloavaimella vaunun alapuolelle. Käytä mukana toimitettuja ruuveja.

## Käyttöohje Jännitetunnistin (125 - 250 V~)

Vaihtojännitteen määrittelyyn.

Jännitetunnistimessa ilmoitetut jännitteet ovat oletusjännitteitä.

### ⚠ HUOMIO! Sähköiskusta uhkaava hengenvaara!

- Jännitetunnistinta saa käyttää vain jännitteen tarkastamiseen.
- Jännitetunnistin on tarkoitettu käytettäväksi ainoastaan jännitealueella 125 - 250 Volt-.
- Viallisia jännitteentunnistimia, joiden toiminta ja/ tai turvallisuus on oletustasi epävarma, ei saa enää käyttää.
- Jännitetunnistinta saa käyttää vain kuivassa paikassa.
- Jännitetunnistinta ei saa käyttää jos se on kosteudessa, ja jos se on esim. kasteen tai sateen vaikutuksesta märkä.

### ⚠ HUOMIO! Jännitetunnistimia ei saa koskaan käyttää ruuvikiertimenä jännitteisellä alueella. Jokaista käyttöä ennen:

1. Jännitetunnistimen suojavaippa on tarkastettava aina ennen käyttöä. Viallista jännitetunnistinta ei saa käyttää.
2. Jännitetunnistimen merkivalon toiminto on tarkastettava suljetussa pistorasiassa. Vialliset ja toimintakyvyttömät jännitetunnistimet on hävitettävä.

### ⚠ VAROITUS! Merkivalon näkymättömyys ei takaa sitä, että jännitettä ei ole. Merkivalon näkymättömyyden syinä voivat olla:

- Epäedullinen valaistus, esim. auringonvalo
- Lämpötilojen ollessa -10 °C - +50 °C alueella
- Taajuusalue on 50 ja 500 Hz ulkopuolella

- epäedullinen sijainti, esim. puutikkaat, eristetty lattiapinta sekä maadoittamaton vaihtovirtaverkko

## Vaihtojännitteen tarkastamiseksi suorita seuraavat vaiheet:

1. Pidä jännitetunnistimen kärki sähköjohdon kontaktissa ja
2. kosketa sormella jännitetunnistimen toiseen päähän.

Jos jännitettä on, niin merkkivalo palaa.

## 9. Puhdistus ja varastointi

### 1. Puhdistus

#### Vahingoittumisvaara!

Jos vaunua ei puhdisteta asianmukaisesti, se voi vahingoittua.

- Älä käytä voimakkaita, hankaavia puhdistusaineita äläkä käytä liuotin-, happo- tai klooripohjaisia puhdistusaineita.
- Älä käytä harjoja, joissa on metalli- tai nylonharjakset, äläkä käytä teräviä tai metallisia puhdistusvälineitä, kuten veitsiä, kovia lastoja ja vastaavia.
- Käytä vaunun puhdistamiseen mietoa puhdistusainetta ja pehmeää, puhdasta pyyhettä. Anna vaunun kuivua kokonaan puhdistamisen jälkeen.
- Poista voiteluaine ja öljy syttymättömällä puhdistusaineella.

### Puhdistus Jännitetunnistin

Jos jänniteilmaisin likaantuu normaalin käytön aikana, sen saa puhdistaa vain kosteilla rievuilla ja kotitalouskäyttöön tarkoitettua puhdistusaineella. Puhdistamiseen ei saa käyttää voimakkaita liuottimia.

### 2. Varastointi

#### ⚠ Huomio!

Jos vaunua säilytetään kosteana, siihen voi muodostua ruostetta. Tämä voi heikentää vaunun toimivuutta tai kantavuutta pysyvästi ja peruuttamattomasti.

- Suojaa vaunu kosteudelta, suoralta auringonvalolta ja jäätymiseltä.
- Säilytä vaunua kuivassa paikassa.
- Pidä vaunu poissa lasten ulottuvilta

### Säilytys Jännitetunnistin

- Jänniteilmaisinta ei saa altistaa suoralle auringonvalolle.
- Jos jänniteilmaisinta käytetään sen käyttöohjeen mukaisella tavalla, se ei vaadi huoltoa.
- Jos jänniteilmaisin ei toimi oikein, lähetä se huolto-osastoon korjattavaksi.

### Huoltotietoja

Varaosia ja tarvikkeita saa asiakaspalvelupisteistämme. Skannaa sitä varten etusivulla oleva QR-koodi.

## 10. Hävittäminen ja kierrätys

### Pakkausta koskevat ohjeet



Pakkausmateriaalit voidaan kierrättää. Hävitä pakkaukset ympäristönsuojelumääräysten mukaan.

### Sähkö- ja elektroniikkalaitteiden käsittelyä koskevan lain tiedot











**Sähkö- ja elektroniikkalaitteet eivät kuulu sekajätteisiin, vaan ne on hävitettävä lajitteluina!**

- Käytetyt paristot ja akut, jotka eivät ole laitteeseen kiinteästi asennettuina, on irrotettava vahingoittomattomina ennen laitteen hävittämistä! Niiden hävittämistä säädelään vastaavassa paristojen ja akkujen käsittelyä koskevassa laissa.
- Sähkö- ja elektroniikkalaitteiden omistajan tai käyttäjän velvollisuutena on toimittaa laite lain mukaisella tavalla kierrätykseen.
- Loppukäyttäjä on yksin vastuussa henkilökohtaisten tietojensa poistamisesta laitteesta!
- Yliviiivattua roskalaatikkoa kuvaava symboli tarkoittaa, että sähkö- ja elektroniikkalaitteita ei saa hävittää sekajätteen mukana.
- Sähkö- ja elektroniikkalaitteet voidaan toimittaa veloituksetta seuraaviin paikkoihin:
  - Julkiset hävitys- tai keräyspaikat (esim. kunnallinen kierrätyskeskus)
  - Sähkölaitteita myyvät liikkeet (paikalliset tai verkossa toimivat), jos jälleenmyyjä on veloitettu vastaanottamaan käytettyjä laitteita tai tarjoaa tämän palvelun vapaaehtoisesti.

- Valmistajalle tai lähialueella sijaitsevaan valtuutettuun keräyspaikkaan voidaan uutta laitetta ostamatta palauttaa maksutta enintään kolme samaa laitetyyppiä edustavaa käytettyä sähkölaitetta, joiden reunan pituus on enintään 25 cm.
- Muut valmistajan ja jälleenmyyjän täydentävät palautusehdot saa kyseisestä asiakaspalvelusta.
- Jos valmistaja toimittaa uuden sähkölaitteen yksityistalouteen, vanha laite voidaan samalla loppukäyttäjän pyynnöstä noutaa ilman veloitusta. Ota tätä varten yhteyttä valmistajan asiakaspalveluun.
- Tämä koskee vain laitteita, jotka asennetaan ja myydään Euroopan Unionin jäsenmaissa ja joihin sovelletaan EU:n direktiiviä 2012/19/EU. Euroopan Unionin ulkopuolisissa maissa käytettyjen sähkö- ja elektroniikkalaitteiden hävittämiseen voidaan soveltaa näistä poikkeavia ehtoja.

<b>Indholdsfortegnelse:</b>	<b>Side:</b>
1. Indledning .....	117
2. Produktbeskrivelse .....	117
3. Leveringsomfang .....	117
4. Tilsigtet brug .....	117
5. Sikkerhedsforskrifter .....	118
6. Tekniske data .....	118
7. Før ibrugtagning .....	118
8. Opbygning og betjening.....	118
9. Rengøring og opbevaring .....	119
10. Bortskaffelse og genbrug .....	120
11. Overensstemmelseserklæring .....	125

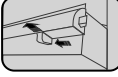
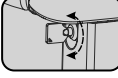
## Forklaring til symbolerne på maskinen

	<p>Advarsel - Læs brugsanvisningen for at reducere risikoen for personskader.</p>
	<p>Advarsel - Der må altid kun åbnes én skuffe ad gangen.</p>
	<p>Advarsel - Må ikke hældes mere end 5°.</p>
	<p>Værkstedsvognens maks. tilladte belastning er 450 kg.</p>
	<p>Skuffens maks. tilladte belastning er 15 / 20 kg.</p>
	<p>Aktivering/deaktivering af bremse</p>
	<p>Skuffe åben/luk</p>
	<p>Låsning/oplåsning af værkstedsvogn</p>
	<p>Produktet opfylder gældende EU-direktiver.</p>
 <p><b>Pas på!</b></p>	<p>I denne betjeningsvejledning er de steder, der vedrører din sikkerhed, forsynet med dette symbol.</p>

## 1. Indledning

### Producent:

Scheppach GmbH  
Günzburger Straße 69  
D-89335 Ichenhausen

### Kære kunde,

Vi ønsker dig rigtig god fornøjelse og held og lykke med arbejdet med dit nye apparat.

### Bemærk:

Iht. den gældende lov om produktansvar hæfter producenten af denne maskine ikke for skader, der opstår på eller i forbindelse med denne maskine i forbindelse med:

- forkert behandling
- manglende overholdelse af betjeningsvejledningen
- reparationer gennemført af tredjemand og/eller af ikke autoriserede fagfolk
- indbygning og udskiftning af ikke originale reservedele
- ikke-tilsigtet brug.

### Vær opmærksom på følgende:

Læs hele brugsanvisningens tekst igennem før montering og før ibrugtagning.

Formålet med denne brugsanvisning er at gøre det lettere for dig at lære apparatet at kende og benytte det som tilsigtet.

Brugsanvisningen indeholder vigtige oplysninger om, hvordan man bruger apparatet sikkert, professionelt og økonomisk, og hvordan man undgår farer, sparer reparationsomkostninger, reducerer driftsstop og øger apparatets driftssikkerhed og levetid.

Udover sikkerhedsbestemmelserne i denne brugsanvisning skal de forskrifter vedr. brug af apparatet, der måtte gælde i det enkelte land (brugslandet), overholdes til punkt og prikke.

Opbevar brugsanvisningen i nærheden apparatet; pak den ind i en plastikpose, så den er beskyttet mod snavs og fugt. Den skal læses og overholdes nøje af alle betjeningspersoner, før arbejdet startes.

Arbejde på apparatet på kun udføres af personer, der er instrueret i brug af apparatet, og som er informeret om de dermed forbundne farer. Den lovmæssige mindstealder skal overholdes.

Ud over sikkerhedsanvisningerne i denne brugsanvisning og de særlige forskrifter, der gælder i brugslandet, skal de almindeligt anerkendte, tekniske regler, der gælder i forbindelse med brug af træbearbejdningsmaskiner, overholdes.

Vi fraskriver os ethvert ansvar for uheld eller skader, der måtte opstå som følge af manglende overholdelse af denne vejledning og sikkerhedsinstrukserne.

## 2. Produktbeskrivelse

1. Håndtag
2. Nøgle
3. Styrehjul
4. Styrehjul med bremse
5. Fast hjul

## 3. Leveringsomfang

- Værkstedsvogn
- Styrehjul
- Styrehjul med bremse
- Faste hjul
- Fastgørelsesskruer
- Nøgle
- Brugsanvisning

## 4. Tilsigtet brug

Vognen er kun beregnet til opbevaring af værktøj med en max last på 450 kg. Den er kun beregnet til privat indendørs brug og er ikke egnet til erhvervmæssig anvendelse

Brug kun vognen som beskrevet i denne brugsanvisning. Enhver anden anvendelse betragtes som utilsigtet og kan føre til materiel skade eller endog personskade. Vognen er ikke legetøj for børn.

Producenten eller forhandleren er ikke ansvarlig for skader, der måtte opstå som følge af utilsigtet anvendelse eller misbrug.

Vær opmærksom på, at vores apparater ikke er konstrueret til erhvervmæssig, håndværksmæssig eller industriel brug. Vi fraskriver os ansvaret, hvis apparatet bruges i erhvervs-, håndværks- eller industrivirksomheder samt til lignende arbejde.

## 5. Sikkerhedsforskrifter

### Fare for tilskadekomst!

Hvis vognen benyttes forkert, er der høj risiko for personskade.

- Kontrollér vognen før hver brug. Undlad at bruge vognen, hvis den er beskadiget.
- Vognen må kun flyttes ved at skubbe den til et andet sted. Undlad at trække vognen for at undgå personskader
- Sørg altid for, at værktøjsvognen står sikkert og godt under opstillingen.
- Undlad at kravle eller stå på vognen.
- Luk alle skuffer, inden vognen skubbes. Skufferne kan ellers åbne sig og derved gøre vognen ustabil.
- Undlad at overbelaste vognens skuffer.
- Hold børn på afstand af vognen. Lad aldrig børn være i nærheden af vognen uden opsyn.
- Hold børn på afstand under monteringen af vognen. Der hører skruer og andre smådele med til dette produkt. Disse kan forårsage kvælning, hvis de sluges eller indåndes.
- Vognen er meget tung, når den er fuldt læsset. Den kan vælte, hvis den åbnes forkert. Åbn aldrig flere skuffer på én gang.
- Undlad at montere vognen på bevægelige genstande, da man ellers risikerer, at den vælter.
- Advarselsinstruks: Vognen må kun opstilles og bevæges på plant underlag. Vognen kan blive ustabil og vælte, hvis den opbevares eller skubbes på skrånende underlag.
- Når man har skubbet vognen til det ønskede sted, skal man altid fastlåse hjulene for at forhindre, at vognen kan rulle.
- Der må aldrig foretages ændringer ved vognen. For eksempel må der ikke påsvejses udvendige stænger eller monteres elektriske apparater på vognen.
- Vognen må ikke fastgøres eller monteres på et køretøj. Undlad at trække vognen med et køretøj.
- Brug kun originale reservedele og tilbehør.

Opbevar disse sikkerhedsforskrifter et sikkert sted.

Overhold sikkerhedsanvisningerne. Hvis man tilsidesætter sikkerhedsanvisningerne, udsætter man sig selv og andre for fare.

## 6. Tekniske data

I alt	780 x 460 x 970 mm
Lille skuffe Bæreevne	533 x 58 x 391 mm 15 kg
Mellemskuffe Bæreevne	533 x 128 x 391 mm 20 kg
Stor skuffe Bæreevne	533 x 195 x 391 mm 20 kg
Vægt uden værktøj	53 kg
Vægt	65,5 kg
max bæreevne	450 kg

Forbehold for tekniske ændringer!

## 7. Før ibrugtagning

Kontrollér enheden for transportskader. Meld straks evt. skader til den speditor, som leverede enheden.

- Åbn emballagen, og tag forsigtigt enheden ud.
- Fjern emballeringsmaterialet samt emballage-/ transportsikringer (hvis sådanne findes).
- Kontrollér, om leveringsomfanget er fuldstændigt.
- Kontrollér enheden og tilbehørsdelene for transportskader.
- Opbevar så vidt muligt emballagen frem til udløbet af garantiperioden.

### ⚠ Pas på!

**Enheden og emballeringsmaterialet er ikke legetøj! Børn må ikke lege med plastposer, folie og smådele! Fare for slugning og kvælning!**

## 8. Opbygning og betjening

### ⚠ PAS PÅ!

**Sørg under alle omstændigheder for, at maskinen er monteret fuldstændigt, før den tages i brug!**

Værktøjsvognen er i alt væsentligt færdigmonteret; man skal kun selv montere hjulene som følger:

### Montering af hjul (fig. 1 - 3)

- Fjern først det medfølgende værktøj fra vognen.
- Monter vognen på en tilstrækkeligt stor og ridsefast overflade. Man kan evt. polstre vognen med emballeringsmateriale for at forhindre, at den lakerede overflade bliver ridset.

- Vend værkstedsvognen om, og monter hjulene som følger.
- Anbring de faste hjul (5) på vognens bagende og styrehjulene (3, 4) på vognens forende (grebside (1)). Tilpas hullerne i hjulene i forhold til hullerne i vognen.
- Brug en unbrakonøgle til at fastgøre hjulene på vognens underside. Brug hertil de medleverede skruer.

## Betjening af spændingstester (125 til 250 V~)

Til at fastholde vekselspænding.

Spændingerne, der er angivet på spændingstesteren, er nominelle spændinger.

### ⚠ Pas på! Livsfare pga. elektrisk stød!

- Brug kun spændingstesteren til at kontrollere spændingen.
- Brug kun spændingstesteren i et spændingsområde fra 125 til 250 volt ~.
- Beskadigede spændingstestere, hvis funktion og/eller sikkerhed åbenbart er begrænset, må ikke bruges.
- Brug kun spændingstesteren i tørre omgivelser.
- Spændingstesteren må ikke bruges i områder med nedbør som f.eks. dug eller regn.

### ⚠ Pas på! Spændingstesteren må aldrig bruges som skruetrækker på spændingsførende anlægsdele.

#### Gør altid følgende før brug:

1. Kontroller spændingstesterens isoleringskappe for beskadigelser. Brug ikke spændingstesteren, hvis den er beskadiget.
2. Kontroller, at spændingstesterens glimlampe fungerer som den skal vha. en tilsluttet stikdåse. Bortskaf spændingstesteren, hvis den er beskadiget eller fungerer forkert.

### ⚠ ADVARSEL! En manglende bemærkelse af lys-signalet garanterer ingen spændingsfrihed.

#### Følgende faktorer kan være årsag til, at lyssignalet ikke bemærkes:

- Ufordelagtige belysningsforhold som f.eks. hvis solen skinner
- Temperaturer uden for området fra -10 °C til +50 °C
- Frekvenser uden for området fra 50 til 500 Hz
- Ufordelagtige positioner som f.eks. på trappestiger af træ, isolerende gulvbelægninger og i ikke driftsmæssigt jordforbundede vekselspændingsnet

## Udfør følgende trin for at finde ud af, om der er vekselspænding på:

1. Hold spidsen på spændingstesteren mod en kontakt til den elektriske ledning og
2. Bør den anden ende på spændingstesteren med en finger.

Er der vekselspænding på, lyser glimlampen.

## 9. Rengøring og opbevaring

### 1. Rengøring

#### Fare for beskadigelse!

Man risikerer at beskadige vognen, hvis den ikke rengøres korrekt.

- Undlad at bruge aggressive, slibende rengøringsmidler eller rengøringsmidler baseret på opløsningsmidler, syre eller klor.
- Undlad at bruge børster med metal- eller nylonbørster, skarpe eller metalliske rengøringsredskaber som knive, hårde spartler og lignende.
- Brug et mildt rengøringsmiddel og en blød, ren klud til rengøring af vognen. Lad vognen tørre fuldstændigt efter rengøringen.
- Fjern smøremiddel og olie med et ikke-brandbart rengøringsmiddel.

#### Rengøring af spændingstester

Hvis spændingstesteren bliver snavset under normal brug, må den kun rengøres med en fugtig klud og en smule husholdningsrens. Skrappe opløsningsmidler må ikke bruges til at rengøre med.

### 2. Opbevaring

#### ⚠ Pas på!

Hvis vognen opbevares fugtigt, kan der dannes rust. Dette kan permanent og uopretteligt forringe vognens funktionalitet eller bæreevne.

- Vognen skal beskyttes mod fugt, direkte sollys og frost.
- Opbevar vognen på et tørt sted.
- Hold børn på afstand af vognen

#### Opbevaring af spændingstester

- Udsæt ikke spændingstesteren for direkte solstråler.
- Bruges spændingstesteren i overensstemmelse med brugsanvisningen, kræves der ingen vedligeholdelse.

- Skulle det alligevel ske, at spændingstesteren ikke fungerer korrekt, sendes den til serviceafdelingen, hvor den repareres.

### Serviceinformationer

Reserve dele og tilbehør fås hos vores service-center. Dette gøres ved at scanne QR-koden på forsiden.

## 10. Bortskaffelse og genbrug

### Oplysninger om emballage



Emballagematerialerne er genanvendelige. Emballage skal altid bortskaffes jf. gældende miljøregler.

### Oplysninger om loven om brugt elektrisk og elektronisk udstyr (elskrot)



**Brugt elektrisk og elektronisk udstyr (elskrot) hører ikke til husholdningsaffaldet, men skal indsamles og/eller bortskaffes separat!**

- Brugte (genopladelige) batterier, der ikke er permanent installeret i et brugt apparat, skal udtages i intakt tilstand inden aflevering! Sådanne batterier skal bortskaffes i henhold til batteriloven.
- Ejere og/eller brugere af elektriske og elektroniske apparater er juridisk forpligtet til at returnere sådanne efter brug.
- Slutbrugeren er eneansvarlig for at slette sine personlige oplysninger på det brugte apparat, der skal bortskaffes!
- Symbolet med den overstregede skraldespand betyder, at brugte elektriske og elektroniske apparater (elskrot) ikke må bortskaffes sammen med husholdningsaffald.
- Brugte elektriske og elektroniske apparater (elskrot) kan afleveres gratis på følgende steder:
  - Offentlige bortskaffelses- og/eller indsamlingssteder (f.eks. kommunale genbrugsstationer)
  - Salgssteder for elektroniske apparater (fysiske butikker og online), forudsat at forhandleren er forpligtet til at tage sådanne apparater retur - eller tilbyder dette frivilligt.
  - Du kan gratis aflevere op til tre brugte elektriske apparater pr. apparattype, med en maksimal kantlængde på 25 centimeter, hos producenten uden først at skulle købe et nyt apparat hos samme, eller du kan aflevere sådanne apparater på et andet autoriseret indsamlingssted i dit nærområde.
- Du kan indhente yderligere tilbagetagningsbetingelser hos producenter og distributører hos deres respektive kundeservice.
- Hvis et nyt elektrisk apparat leveres af producenten til en privat husstand, kan producenten foranledige, at det gamle elektriske apparat afhentes gratis efter anmodning fra slutbrugeren. For at gøre dette skal du kontakte producentens kundeservice.
- Disse erklæringer gælder kun for apparater, der installeres og sælges i landene i EU, og som er underlagt det europæiske direktiv 2012/19/EU. I lande uden for EU kan der gælde forskellige regler for bortskaffelse af brugte elektriske og elektroniske apparater (elskrot).





**EU-Konformitätserklärung** Originalkonformitätserklärung  
**EU Declaration of Conformity**  
**Déclaration de conformité UE**



Hersteller - manufacturer:

**HAOSHI®**  
**ZHEJIANG YONGJIA HAOSHI HARDWARE**  
**SCREWDRIVER FACTORY**  
 80# Hekoudai North Road, Wuniu Town,  
 Yongjia County, Zhejiang, 325103, P.R. China

Einführer - importer:

**SCHEPPACH GMBH**  
 Günzburger Str. 69  
 D-89335 Ichenhausen

DE	erklärt folgende Konformität gemäß EU-Richtlinie und Normen für den Artikel
GB	hereby declares the following conformity under the EU Directive and standards for the following article
FR	déclare la conformité suivante selon la directive UE et les normes pour l'article
IT	dichiara la seguente conformità secondo le direttive e le normative UE per l'articolo

ES	declara la conformidad siguiente según la directiva la UE y las normas para el artículo
PT	declara o seguinte conformidade com a Directiva da UE e as normas para o seguinte artigo
NL	verklaart hierbij dat het volgende artikel voldoet aan de daarop betrekking hebbende EU-richtlijnen en normen

Marke / Brand / Marque:

**SCHEPPACH**

Art.-Bezeichnung:

**SPANNUNGSPRÜFER 852203**

Article name:

**VOLTAGE TESTER 852203**

Nom d'article:

**DÉTECTEUR DE TENSION 852203**

2014/29/EU	2004/22/EG	89/686/EWG_96/58/EG
2014/35/EU	2014/68/EU	90/396/EWG
x 2014/30/EU	2011/65/EU*	

**Standard references:**

**EN IEC 61000-6-3:2021; EN IEC 61000-6-1:2019**

Die alleinige Verantwortung für die Ausstellung dieser Konformitätserklärung trägt der Hersteller.

This declaration of conformity is issued under the sole responsibility of the manufacturer.

Le fabricant assume seul la responsabilité d'établir la présente déclaration de conformité.

\* Der oben beschriebene Gegenstand der Erklärung erfüllt die Vorschriften der Richtlinie 2011/65/EU des Europäischen Parlaments und des Rates vom 8. Juni 2011 zur Beschränkung der Verwendung bestimmter gefährlicherer Stoffe in Elektro- und Elektronikgeräten.

The object of the declaration described above fulfils the regulations of the directive 2011/65/EU of the European Parliament and Council from 8th June 2011, on the restriction of the use of certain hazardous substances in electrical and electronic equipment.

L'appareil décrit ci-dessus dans la déclaration est conforme aux réglementations de la directive 2011/65/EU du Parlement Européen et du Conseil du 8 juin 2011 visant à limiter l'utilisation de substances dangereuses dans la fabrication des appareils électriques et électroniques.

Ichenhausen, 08.08.2023

Signature / Andreas Pecher / Head of Project Management

**First CE: 2018**

**Subject to change without notice**

**Documents registrar: Matthias Herz**

Günzburger Str. 69, D-89335 Ichenhausen

# EU-Konformitätserklärung Originalkonformitätserklärung

## EU Declaration of Conformity

### Déclaration de conformité UE



Hersteller - manufacturer:

**HAOSHI®**  
**ZHEJIANG YONGJIA HAOSHI HARDWARE**  
**SCREWDRIVER FACTORY**  
 80# Hekoudai North Road, Wuniu Town,  
 Yongjia County, Zhejiang, 325103, P.R. China

Einführer - importer:

**SCHEPPACH GMBH**  
 Günzburger Str. 69  
 D-89335 Ichenhausen

DE	erklärt folgende Konformität gemäß EU-Richtlinie und Normen für den Artikel	PL	deklaruje, że produkt jest zgodny z następującymi dyrektywami UE i normami
GB	hereby declares the following conformity under the EU Directive and standards for the following article	HU	az EU-irányelv és a vonatkozó szabványok szerinti következo megfeleloségi nyilatkozatot teszi a termékre
CZ	prohlašuje následující shodu podle směrnice EU a norem pro výrobek	HR	ovime izjavljuje da postoji sukladnost prema EU-smjernica i normama za sljedece artikle
SK	prehlasuje nasledujúcu zhodu podľa smernice EU a noriem pre výrobok	SI	izjavlja sledeco skladnost z EU-direktivo in normami za artikel

Marke / Brand / Marque:

**SCHEPPACH**

Art.-Bezeichnung:

**SPANNUNGSPRÜFER 852203**

Article name:

**VOLTAGE TESTER 852203**

Nom d'article:

**DÉTECTEUR DE TENSION 852203**

2014/29/EU	2004/22/EG	89/686/EWG_96/58/EG
2014/35/EU	2014/68/EU	90/396/EWG
x 2014/30/EU	2011/65/EU*	

**Standard references:**

**EN IEC 61000-6-3:2021; EN IEC 61000-6-1:2019**

Die alleinige Verantwortung für die Ausstellung dieser Konformitätserklärung trägt der Hersteller.

This declaration of conformity is issued under the sole responsibility of the manufacturer.

Le fabricant assume seul la responsabilité d'établir la présente déclaration de conformité.

\* Der oben beschriebene Gegenstand der Erklärung erfüllt die Vorschriften der Richtlinie 2011/65/EU des Europäischen Parlaments und des Rates vom 8. Juni 2011 zur Beschränkung der Verwendung bestimmter gefährlicher Stoffe in Elektro- und Elektronikgeräten.

The object of the declaration described above fulfils the regulations of the directive 2011/65/EU of the European Parliament and Council from 8th June 2011, on the restriction of the use of certain hazardous substances in electrical and electronic equipment.

L'appareil décrit ci-dessus dans la déclaration est conforme aux réglementations de la directive 2011/65/EU du Parlement Européen et du Conseil du 8 juin 2011 visant à limiter l'utilisation de substances dangereuses dans la fabrication des appareils électriques et électroniques.

Ichenhausen, 08.08.2023

Signature / Andreas Pecher / Head of Project Management

**First CE: 2018**

**Subject to change without notice**

**Documents registrar: Matthias Herz**

Günzburger Str. 69, D-89335 Ichenhausen



**EU-Konformitätserklärung** Originalkonformitätserklärung  
**EU Declaration of Conformity**  
**Déclaration de conformité UE**



Hersteller - manufacturer: <b>HAOSHI®</b> <b>ZHEJIANG YONGJIA HAOSHI HARDWARE</b> <b>SCREWDRIVER FACTORY</b> 80# Hekoudai North Road, Wuniu Town, Yongjia County, Zhejiang, 325103, P.R. China	Einführer - importer: <b>SCHEPPACH GMBH</b> Günzburger Str. 69 D-89335 Ichenhausen
---	---

<b>DE</b> erklärt folgende Konformität gemäß EU-Richtlinie und Normen für den Artikel	<b>LV</b> apliecina šādu saskaņā ar ES direktīvu atbilstības un standarti šādu rakstu
<b>GB</b> hereby declares the following conformity under the EU Directive and standards for the following article	<b>FI</b> vakuuttaa täten, että seuraava tuote täyttää ala esitetyt EU-direktiivit ja standardit
<b>EE</b> kinnitab käesolevaga nimetatud toote vastavust märgitud EL direktiividele ja standarditele	<b>SE</b> försäkras härmed följande överensstämmelse enligt EU-direktiv och standarder för följande artikeln
<b>LT</b> pareiškia, taip atitiktis pagal ES direktyvos ir standartai šį straipsnį	<b>DK</b> erklærer hermed, at følgende produkt er i overensstemmelse med nedenstående EUDirektiver og standarder

Marke / Brand / Marque: **SCHEPPACH**  
 Art.-Bezeichnung: **SPANNUNGSPRÜFER 852203**  
 Article name: **VOLTAGE TESTER 852203**  
 Nom d'article: **DÉTECTEUR DE TENSION 852203**

2014/29/EU	2004/22/EG	89/686/EWG_96/58/EG
2014/35/EU	2014/68/EU	90/396/EWG
x 2014/30/EU	2011/65/EU*	

**Standard references:**

**EN IEC 61000-6-3:2021; EN IEC 61000-6-1:2019**

Die alleinige Verantwortung für die Ausstellung dieser Konformitätserklärung trägt der Hersteller.  
 This declaration of conformity is issued under the sole responsibility of the manufacturer.  
 Le fabricant assume seul la responsabilité d'établir la présente déclaration de conformité.

\* Der oben beschriebene Gegenstand der Erklärung erfüllt die Vorschriften der Richtlinie 2011/65/EU des Europäischen Parlaments und des Rates vom 8. Juni 2011 zur Beschränkung der Verwendung bestimmter gefährlicher Stoffe in Elektro- und Elektronikgeräten.

The object of the declaration described above fulfils the regulations of the directive 2011/65/EU of the European Parliament and Council from 8th June 2011, on the restriction of the use of certain hazardous substances in electrical and electronic equipment.

L'appareil décrit ci-dessus dans la déclaration est conforme aux réglementations de la directive 2011/65/EU du Parlement Européen et du Conseil du 8 juin 2011 visant à limiter l'utilisation de substances dangereuses dans la fabrication des appareils électriques et électroniques.

Ichenhausen, 08.08.2023

*i. V. Andreas Pecher*  
 Signature / Andreas Pecher / Head of Project Management

**First CE: 2018**  
**Subject to change without notice**

**Documents registrar: Matthias Herz**  
 Günzburger Str. 69, D-89335 Ichenhausen

**Garantie DE**

Offensichtliche Mängel sind innerhalb von 8 Tagen nach Erhalt der Ware anzuzeigen, andernfalls verliert der Käufer sämtliche Ansprüche wegen solcher Mängel. Wir leisten Garantie für unsere Maschinen bei richtiger Behandlung auf die Dauer der gesetzlichen Gewährleistungsfrist ab Übergabe in der Weise, dass wir jedes Maschinenteil, dass innerhalb dieser Zeit nachweisbar in Folge Material- oder Fertigungsfehler unbrauchbar werden sollte, kostenlos ersetzen. Für Teile, die wir nicht selbst herstellen, leisten wir nur insoweit Gewähr, als uns Gewährleistungsansprüche gegen die Vorlieferanten zustehen. Die Kosten für das Einsetzen der neuen Teile trägt der Käufer. Wandlungs- und Minderungsansprüche und sonstige Schadensersatzansprüche sind ausgeschlossen.

**Warranty GB**

Apparent defects must be notified within 8 days from the receipt of the goods. Otherwise, the buyer's rights of claim due to such defects are invalidated. We guarantee for our machines in case of proper treatment for the time of the statutory warranty period from delivery in such a way that we replace any machine part free of charge which provably becomes unusable due to faulty material or defects of fabrication within such period of time. With respect to parts not manufactured by us we only warrant insofar as we are entitled to warranty claims against the upstream suppliers. The costs for the installation of the new parts shall be borne by the buyer. The cancellation of sale or the reduction of purchase price as well as any other claims for damages shall be excluded.

**Garantie FR**

Les défauts visibles doivent être signalés au plus tard 8 jours après la réception de la marchandise, sans quoi l'acheteur perd tout droit au dédommagement. Nous garantissons nos machines, dans la mesure où elles sont utilisées de façon conforme, pendant la durée légale de garantie à compter de la réception, sachant que nous remplaçons gratuitement toute pièce de la machine devenue inutilisable du fait d'un défaut de matière ou d'usinage durant cette période. Toutes les pièces que nous ne fabriquons pas nous-mêmes ne sont garanties que si nous avons la possibilité d'un recours en garantie auprès des fournisseurs respectifs. Les frais de main d'œuvre occasionnés par le remplacement des pièces sont à la charge de l'acquéreur. Tous droits à réduction et toutes prétentions à une remise ainsi que tous autres droits à dommages et intérêts sont exclus.

**Garanzia IT**

Vizi evidenti vanno segnalati entro 8 giorni dalla ricezione della merce, altrimenti decadono tutti i diritti dell'acquirente inerenti a vizi del genere. Appurato un impiego corretto da parte dell'acquirente, garantiamo per le nostre macchine per tutto il periodo legale di garanzia a decorrere dalla consegna in maniera tale che sostituiamo gratuitamente qualsiasi componente che entro tale periodo presenti dei vizi di materiale o di fabbricazione tali da renderlo inutilizzabile. Per componenti non fabbricati da noi garantiamo solo nella misura nella quale noi stessi possiamo rivendicare diritti a garanzia nei confronti dei nostri fornitori. Le spese per il montaggio dei componenti nuovi sono a carico dell'acquirente. Sono escluse pretese di risoluzione per vizi, di riduzione o ulteriori pretese di risarcimento danni.

**Garantie NL**

Zichtbare gebreken moeten binnen de 8 dagen na ontvangst van de goederen worden gemeld, zo niet verliest de verkoper elke aanspraak op grond van deze gebreken. Onze machines worden geleverd met een garantie voor de duur van de wettelijke garantietermijn. Deze termijn gaat in vanaf het moment dat de koper de machine ontvangt. De garantie houdt in dat wij elk onderdeel van de machine dat binnen de garantietermijn aantoonbaar onbruikbaar wordt als gevolg van materiaal- of productiefouten, kosteloos vervangen. De garantie vervalt echter bij verkeerd gebruik of verkeerde behandeling van de machine. Voor onderdelen die wij niet zelf produceren, geven wij enkel de garantie die wij zelf krijgen van de oorspronkelijke leverancier. De kosten voor de montage van nieuwe onderdelen vallen ten laste van de koper. Eisen tot het aanbrengen van veranderingen of het toestaan van een korting en overige schadeloosstellingsclaims zijn uitgesloten.

**Garantía ES**

Los defectos evidentes deberán ser notificados dentro de 8 días después de haber recibido la mercancía, de lo contrario el comprador pierde todos los derechos sobre tales defectos. Garantizamos nuestras máquinas en caso de manipulación correcta durante el plazo de garantía legal a partir de la entrega. Sustituiremos gratuitamente toda pieza de la máquina que dentro de este plazo se torne inútil a causa de fallas de material o de fabricación. Las piezas que no son fabricadas por nosotros mismos serán garantizadas hasta el punto que nos corresponda garantía del suministrador anterior. Los costes por la colocación de piezas nuevas recaen sobre el comprador. Están excluidos derechos por modificaciones, aminoraciones y otros derechos de indemnización por daños y perjuicios.

**Garantia PT**

Para este aparelho concedemos garantia de 24 meses. A garantia cobre exclusivamente defeitos de material ou de fabricação. Peças avariadas são substituídas gratuitamente. cabe ao cliente efetuar a substituição. Assumimos a garantia unicamente de peças genuínas. Não há direito à garantia no caso de: peças de desgaste, danos de transporte, danos causados pelo manejo indevido ou pela desatenção as instruções de serviço, falhas da instalação elétrica por inobservância das normas relativas à electricidade. Além disso, a garantia só poderá ser reivindicada para aparelhos que não tenham sido consertados por terceiros. O cartão de garantia só vale em conexão com a fatura.

#### Garantie DE

Offensichtliche Mängel sind innerhalb von 8 Tagen nach Erhalt der Ware anzuzeigen, andernfalls verliert der Käufer sämtliche Ansprüche wegen solcher Mängel. Wir leisten Garantie für unsere Maschinen bei richtiger Behandlung auf die Dauer der gesetzlichen Gewährleistungsfrist ab Übergabe in der Weise, dass wir jedes Maschinenteil, das innerhalb dieser Zeit nachweisbar in Folge Material- oder Fertigungsfehler unbrauchbar werden sollte, kostenlos ersetzen. Für Teile, die wir nicht selbst herstellen, leisten wir nur insoweit Gewähr, als uns Gewährleistungsansprüche gegen die Vorlieferanten zustehen. Die Kosten für das Einsetzen der neuen Teile trägt der Käufer. Wandlungs- und Minderungsansprüche und sonstige Schadensersatzansprüche sind ausgeschlossen.

#### Warranty GB

Apparent defects must be notified within 8 days from the receipt of the goods. Otherwise, the buyer's rights of claim due to such defects are invalidated. We guarantee for our machines in case of proper treatment for the time of the statutory warranty period from delivery in such a way that we replace any machine part free of charge which provably becomes unusable due to faulty material or defects of fabrication within such period of time. With respect to parts not manufactured by us we only warrant insofar as we are entitled to warranty claims against the upstream suppliers. The costs for the installation of the new parts shall be borne by the buyer. The cancellation of sale or the reduction of purchase price as well as any other claims for damages shall be excluded.

#### Záruka CZ

Viditelné vady jsou poukazatelné během 8 dní od obdržení zboží, jinak ztrácí zákazník všechny nároky týkající se takovýchto vad. Poskytujeme záruku na naše stroje, s kterými je správně zacházeno, na dobu zákonně záruční lhůty začínající od doručení tak, že bezplatně vyměníme každou část stroje, která se během této doby může stát prokazatelně nepoužitelnou následkem materiálové či výrobní vady. Na díly, které sami neopravujeme, poskytujeme záruku pouze v rozsahu, v němž nám přísluší nárok na záruční plnění vůči subdodavatelé. Náklady na instalaci nového dílu nese zákazník. Nárok na výměnu zboží, na slevu a jiné nároky na odškodnění jsou vyloučeny.

#### Záruka SK

Zrejme vady musia byť predstavené v priebehu 8 dní po obdržaní tovaru, ináč zákazník stratí všetky nároky týkajúce sa takejto vady. Ponúkame záruku na naše aparáty, ktoré sú správne používané počas zákonného termínu záruky tak, že bezplatne vymeníme každú časť aparátu, ktorá sa v priebehu tohto času môže stať dokázateľne nefunkčnou dôsledkom materiálnej či výrobnéj vady. Na časti ktoré sami nevyrábame, poskytujeme záruku iba v rozsahu, v ktorom nám prísluší nárok na záručné plnenie k subdodávateľovi. Za trovy týkajúce sa inštalácie novej súčiastky je zodpovedný zákazník. Nárok na výmenu tovaru, na zľavu a iné nároky na nahradenie škody sú vylúčené.

#### Szavatosság HU

A nyilvántaló hibákat ki kell jelenteni számtalolt 8 napon belül az áruk, különben a vevő elveszti minden igényt az ilyen hibák. Kínálunk garanciát a gépeinket a megfelelő kezeléssel időtartamának hallgatlagos garancia a szállítási időpontját oly módon, hogy cserélje ki minden egyes részre ezen idő alatt észlelhető a sorban anyag-vagy gyártási legyen hibával, ingeny. Az alkatrészeket, hogy nem termel magunkat, hogy csak olyan garanciát, hiszen jogosultak jótállási igények beszállítókkal szemben. A költség beillesztése az új részek a vevőnek. Átalakítása és csökkentése követelések és egyéb kártérítési igények ki vannak zárva.

#### Gwarancja PL

Wszelkie uszkodzenia muszają być zgłaszane w przeciagu 8 dni od daty otrzymania towaru, w przeciwnym wypadku, prawo do reklamacji wygasa. Gwarantujemy, że w czasie trwania gwarancji wymienimy wszelkie części maszyny, które okazały się niesprawne na skutek wad materiału z jakiego zostały wykonane lub błędów w produkcji bez dodatkowych opłat pod warunkiem, że maszyna będzie obsługiwana zgodnie z zaleceniami. W odniesieniu do części nie produkowanych przez nas, gwarancja obowiązuje tylko w przypadku naszych dostawców. Koszty instalacji nowych części są ponoszone przez klienta. Odszkodowania wynikłe z uszkodzeń maszyny oraz redukcje ceny zakupu maszyny w ramach reklamacji nie będą rozpatrywane.

#### Garancija HR

Vidljive štete se moraju prijaviti u roku od 8 dana od primitka robe U suprotnom slučaju kupac gubi pravo na reklamaciju. Mi jamčimo za naše strojeve u slučaju ispravnog postupanja tijekom perioda zakonskog jamstva tako što zamijenujemo besplatno bilo koji dio stroja koji dokazano postane neupotrebljiv uslijed neispravnog materijala ili grešaka u proizvodnji u tom vremenskom periodu Za dijelove koje mi nismo proizveli jamčimo samo ukoliko imamo pravo na reklamaciju prema dobavljačima Troškove za ugradnju novih dijelova snosi kupac Molbe za smanjenjem cijene kao i sve druge reklamacije zbog šteta su isključene.

#### Garancija SI

Očitne pomanjkljivosti je potrebno naznaniti 8 dni po prejemu blaga, v nasprotnem primeru izgubi kupec vse pravice do garancije zaradi takšnih pomanjkljivosti. Za naše naprave dajemo garancijo ob pravilni uporabi za čas zakonsko določenega roka garancije od prodaje in sicer na takšen način, da vsak del naprave brezplačno nadomestimo, za katerega bi se v tem roku izkazalo, da je zaradi slabega materiala ali slabe izdelave neuporaben. Za dele, ki jih sami ne izdelujemo, jamčimo samo toliko, kolikor zahteva garancija drugih podjetij. Stroški za vstavljanje novih delov nosi kupec. Zahteve za spreminjanje in zmanjšanje ter ostale zahteve za nadomestilo škode so izključene.

**Garantie DE**

Offensichtliche Mängel sind innerhalb von 8 Tagen nach Erhalt der Ware anzuzeigen, andernfalls verliert der Käufer sämtliche Ansprüche wegen solcher Mängel. Wir leisten Garantie für unsere Maschinen bei richtiger Behandlung auf die Dauer der gesetzlichen Gewährleistungsfrist ab Übergabe in der Weise, dass wir jedes Maschinenteil, dass innerhalb dieser Zeit nachweisbar in Folge Material- oder Fertigungsfehler unbrauchbar werden sollte, kostenlos ersetzen. Für Teile, die wir nicht selbst herstellen, leisten wir nur insoweit Gewähr, als uns Gewährleistungsansprüche gegen die Vorlieferanten zustehen. Die Kosten für das Einsetzen der neuen Teile trägt der Käufer. Wandlungs- und Minderungsansprüche und sonstige Schadensersatzansprüche sind ausgeschlossen.

**Warranty GB**

Apparent defects must be notified within 8 days from the receipt of the goods. Otherwise, the buyer's rights of claim due to such defects are invalidated. We guarantee for our machines in case of proper treatment for the time of the statutory warranty period from delivery in such a way that we replace any machine part free of charge which provably becomes unusable due to faulty material or defects of fabrication within such period of time. With respect to parts not manufactured by us we only warrant insofar as we are entitled to warranty claims against the upstream suppliers. The costs for the installation of the new parts shall be borne by the buyer. The cancellation of sale or the reduction of purchase price as well as any other claims for damages shall be excluded.

**Garantii EE**

Ilmselgetest vigadest tuleb teatada 8 päeva jooksul pärast kauba kättesaamist, vastasel juhul kaotab ostja kõik õigused garantiile nimetatud vigade tõttu. Õige käsitsemise korral anname oma masinatele garantii seadusega ettenähtud ajaks alates kauba üleandmisest nii, et vahetame tasuta välja kõik masina osad, mis nimetatud aja jooksul peaks muutuma kasutuskõlbmatuks materjali- või tootmisvea tõttu. Osade eest, mida me ise ei tooda, anname garantii vaid selles osas, mis tarnija on meile garanteerinud. Uute osade paigaldamise kulud kannab ostja. Muutmis- ja amortisatsiooninõuded ning muud kahjutasunõuded välistatakse.

**Garantija LV**

Acīmredzami defekti ir jāpaziņo 8 dienu laikā no precēs saņemšanas. Pretējā gadījumā pircēja tiesības pieprasīt atlīdzību par šādiem defektiem ir spēkā neesošas. Mēs dodam garantiju savām iekārtām, ja pircējs pret tām atbilstoši izturas garantijas laikā. Mēs apņemas bez maksas piegādāt jebkuru rezerves daļu, kas iespējams kļūvusi nelietoājama bojātu materiālu vai ražošanas defektu dēļ šajā laika periodā. Attiecībā uz rezerves daļām, kuras nav mūsu ražotas, mēs garantējam tikai gadījumā, ja mums ir garantija no saviem piegādātājiem. Jauno detaļu uzstādīšanas izmaksas ir jāuzņemas pircējam. Pirkuma atcelšana vai pirkuma cenas samazināšana, kā arī jebkuras citas prasības par bojājumu atlīdzināšanu netiek izskatītas.

**Garantija LT**

Dėl akivaizdžiai matomų defektų turi būti informuota per 8 dienas nuo įrenginio gavimo momento. Kitu atveju pirkėjo teisė reikšti pretenziją dėl šių defektų yra negaliojanti. Savo įrenginiams mes garantuojame įstatymo nustatytą pilną aptarnavimą garantinio laikotarpio metu, jei yra laikomasi gamintojo-vartotojo susitarimo ir mes pažadame nemokamai pakeisti bet kurias mašinos dalis, sugedusias dėl blogos medžiagos ar gamyklinio broko. Mes neatsakome už dalis, pagamintas ne mūsų ir jūsų gautas iš kito tiekėjo. Naujų dalių montavimo kaštai yra pirkėjo atsakomybė. Pirkimo nutraukimas ar pirkimo kainos sumažinimas, kaip ir bet kurios kitos pretenzijos dėl nuostolių nebūs patenkinamos.

**Garanti SE**

Med denna maskin följer en 24 månaders garanti. Garantin täcker endast material- och konstruktionsfel. Defekta delar ersätts utan omkostningar, men kunden står för installationen. Vår garanti täcker endast original-delar. Anspråk på garanti öreligger inte för: garantin täcker ej, transportskador, skador orsakade av felaktig behandling och då skötsel föreskrifter inte beaktats. Vidare kan garantikrav endast ställas för maskiner som inte har reparerats av tredje part.

**Takuu FI**

Ilmeisistä puutteista tulee ilmoittaa kahdeksan päivän kuluessa tavaran vastaanottamisesta. Muutoin ostaja ei voi vaatia korvausta ko. puutteista. Annamme takuun oikein käsitellyille koneillemme lakisääteiseksi takuujaksi tavaran luovutuksesta alkaen siten, että vaihdamme korvauksetta minkä tahansa ko- neenosan, joka osoittautuu tämän ajan kuluessa käyttökelvottomaksi raaka-aine- tai valmistusvirheestä johtuen. Osille, joita emme valmista itse, annamme takuun vain mikäli osien toimittaja on antanut niistä takuun meille. Uusien osien asennuskustannukset maksaa ostaja. Purku- ja vähennysvaatimukset ja muut vahingonkorvausvaatimukset eivät tule kysymykseen.

**Garanti DK**

Åbenlyse fejl og mangler skal anmeldes senest 8 dage efter modtagelsen af varen; ellers mister køberen alle garantikrav i forbindelse med sådanne fejl og mangler. Vi yder garanti på vores maskiner, hvis disse håndteres korrekt, i hele den lovligtige garantiperiode fra leveringsdatoen at regne i det omfang, at vi gratis udskifter enhver maskindel, der beviseligt er ubrugelig som følge af materiale- eller produktionfejl. For dele, som vi ikke selv fremstiller, yder vi kun garanti i det omfang, at vi kan rejse garantikrav over for underleverandørerne. Køberen opbeholder omkostningerne i forbindelse med montering af nye dele. Omstillings- og reduktionskrav samt andre erstatningskrav er udelukket.